



# 刻模用砂輪機 GD0800C



# 高速研磨和拋光鐵材或修孔



## 堅固纖薄 鋁製齒輪箱

Ø35mm 用於連接虎鉗支架  
Ø43mm 用於安裝側握把

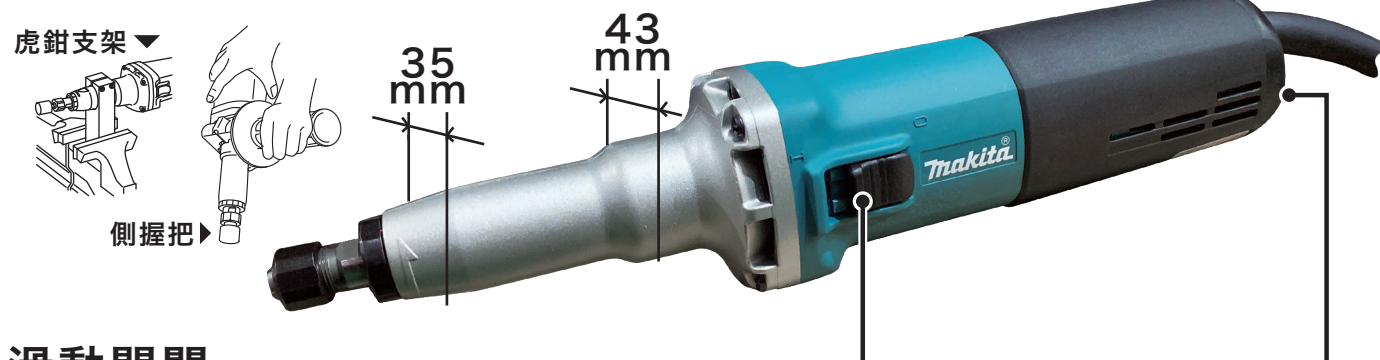

## 滑動開關

「I」 ON 開啟  
「O」 OFF 關閉

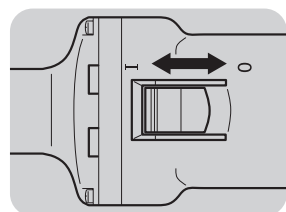

1	7,000 rpm
2	10,000 rpm
3	17,000 rpm
4	24,000 rpm
5	28,000 rpm

## 5 段 速度調節盤

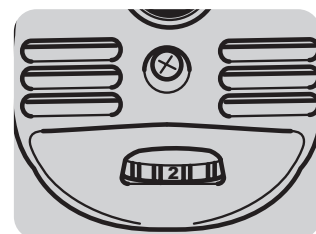

可安裝  
側把手



可到達難以  
觸及的地方  
虎鉗或鑽架  
可用的理想  
尺寸

## 刻模用砂輪機

## GD0800C

318 W

- ☐ 雙重絕緣
- ⚡ 無段變速
- ⊗ 定速
- 🌀 緩啟動

筒夾尺寸	8 mm
最大尖點磨輪尺寸	25 mm
回轉速	7,000 -28,000 rpm
耗電量	750 W
尺寸	371 x 75 x 75 mm
重量	1.7 kg

附件：側把手、扳手 13/19

※ Z 為單機不附電池與充電器



台灣牧田股份有限公司  
www.makita.com.tw



2024-03-V1