

Model No.GD0800C 刻模用砂輪機6MM

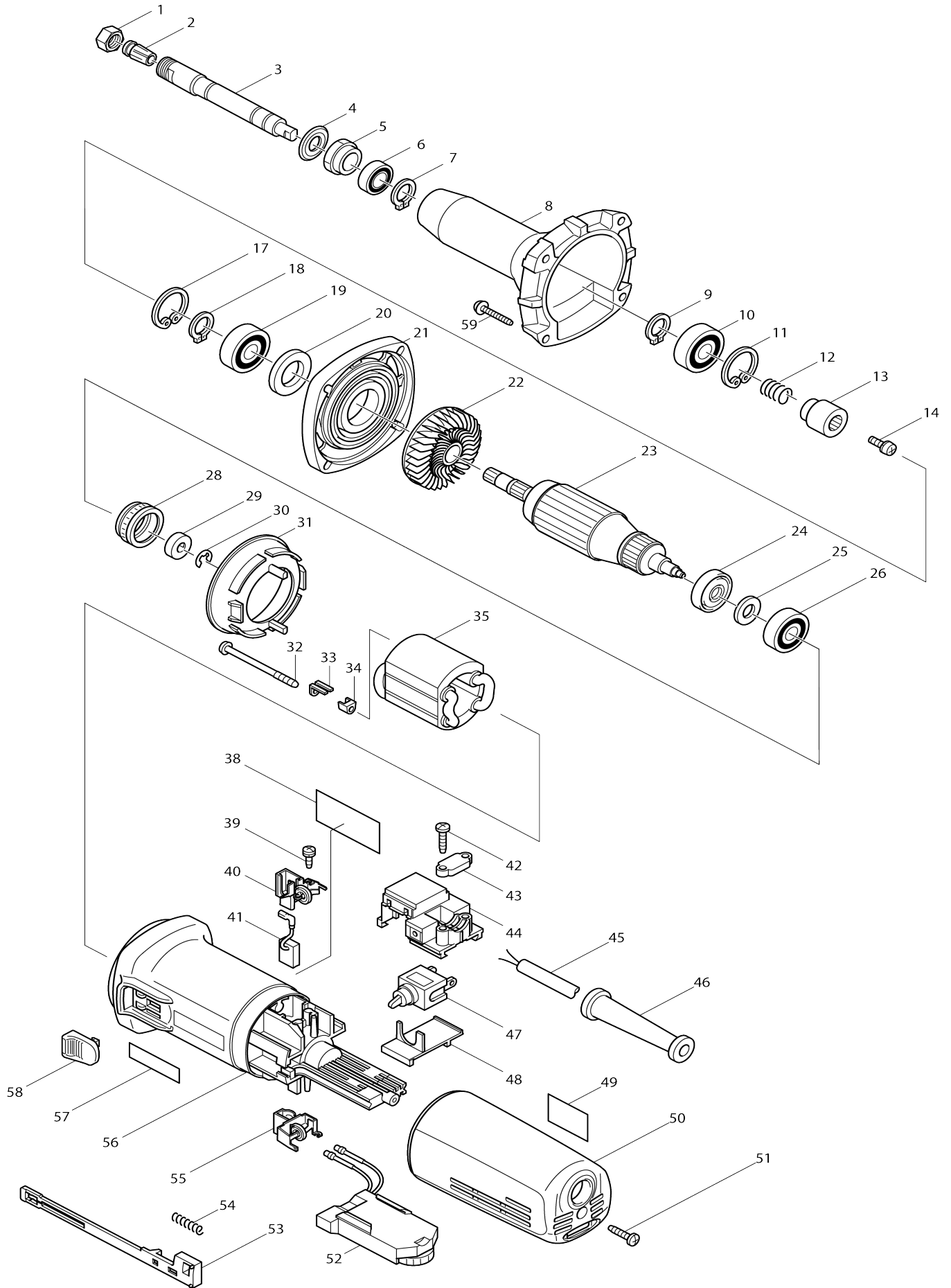

Model No.GD0800C 刻模用砂輪機6MM

物件編號	零件編號	說明	互換性	數量	新/舊	註1	註2
001	763645-2	筒夾螺母		1			
002	193012-1	錐形筒夾 6 組		1			
C10	763646-0	錐形筒夾 6		1			
D10		INC. 1					
003	324042-3	心軸		1			
004	213209-7	油封 16		1			
005	285700-5	軸承固持器		1			
006	211141-9	滾珠軸承 6901LLB		1			
007	961052-5	扣環(EXT) S-12		1			
008	317368-0	圓筒		1			
009	961052-5	扣環(EXT) S-12		1			
010-1	211148-5	滾珠軸承 6001ZZ		1			
011	962106-1	扣環(INT) R-28		1			
012	233901-9	鎖定彈簧 12		1			
013	323989-8	耦合器		1			
014	265082-1	平頭螺絲 M4X8		1			
017	962106-1	扣環(INT) R-28		1			
018	961052-5	扣環(EXT) S-12		1			
019-1	211148-5	滾珠軸承 6001ZZ		1			
020	253084-9	平墊圈 12		1			
021	317367-2	軸承箱		1			
022	240036-9	風扇 57		1			
023A1	518149-7	馬達心組件 115V		1			
D10		INC. 22,24-26					
024	681656-4	絕緣墊圈		1			
025	253823-7	平墊圈 7		1			
026	210023-2	滾珠軸承 627DDW		1			
028	421770-2	橡膠環 22		1			
029	688117-5	磁性套管		1			
030-1	259039-2	自鎖 6		1			
031	413076-2	擋板		1			
032	266259-1	扁圓頭自攻螺絲 4X60		2			
033	344871-8	固持器		2			
035A1	621B21-7	FIELD 115V		1			
038	852410-5	銘牌 GD0800C		1			
039	266256-7	扁圓頭自攻螺絲 3X10		4			
040-1	643760-7	碳刷夾		1			
041-1	191978-9	碳刷組		1			
042	265995-6	扁圓頭自攻螺絲 4X18		2			
043A_	687053-2	電纜固定夾		1			
044A_	632945-0	開關區塊		1			
045K_	693514-2	電源供應線 1.25-2-2.5		1			
046A_	682566-8	導線罩 10		1			
047-1	651418-4	開關 ST115A-40		1			
048	687113-0	外蓋		1			
049A_	8065B7-6	OPERATIONAL INDICATION L ABEL		1			

050	417185-9	後護蓋		1		
051	265995-6	扁圓頭自攻螺絲 4X18		1		
052A_	631390-6	控制器		1		
053	417187-5	開關桿		1		
054	233071-4	壓縮彈簧 4		1		
055	643760-7	碳刷夾		1		
056-2	417812-8	馬達外殼		1		
058-1	417813-6	開關旋鈕		1		
059	265999-8	扁圓頭自攻螺絲 4X25		4		
060	800092-7	指示標籤		1		
A01	781203-2	扳手 13		1		
A02	781206-6	扳手 19		1		
A03	192985-5	側把手組		1		
C11	153503-4	握把 36 套組		1		
C20	415485-1	握把基座		1		
C30	921919-9	六角頭螺栓 M8X110		1		
F04	192988-9	錐形筒夾 8 組		1		
C10	763649-4	錐形筒夾 8		1		
F05	193011-3	錐形筒夾 3 組		1		
C10	763647-8	錐形筒夾 3		1		

請在訂購時註明零件編號。

列印日期 2024/02/21