

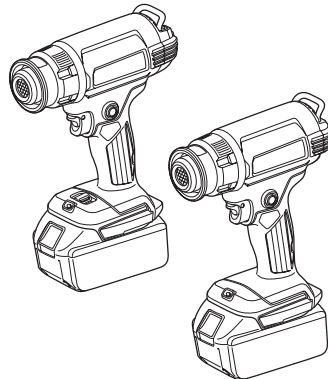

<b>EN</b>	Cordless Heat Gun	INSTRUCTION MANUAL	4
<b>ZHCN</b>	充电式热风枪	使用说明书	12
<b>ID</b>	Pistol Panas Nirkabel	PETUNJUK PENGGUNAAN	21
<b>MS</b>	Senapang Haba Tanpa Kord	MANUAL ARAHAN	30
<b>VI</b>	Máy Thổi Nóng Cầm Tay Hoạt Động Bằng Pin	TÀI LIỆU HƯỚNG DẪN	39
<b>TH</b>	ปืนเป่าลมร้อนไร้สาย	คู่มือการใช้งาน	48
<b>ES</b>	Pistola de Calor Inalámbrica	MANUAL DE INSTRUCCIONES	59
<b>PTBR</b>	Soprador Térmico a Bateria	MANUAL DE INSTRUÇÕES	69
<b>ZHTW</b>	充電式熱風槍	使用說明書	78
<b>KO</b>	충전 열풍기	취급 설명서	87
<b>AR</b>	المسدس الحراري اللاسلكي	دليل الإرشادات	101

**DHG180**  
**DHG181**



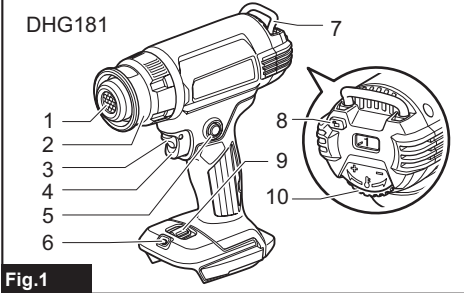
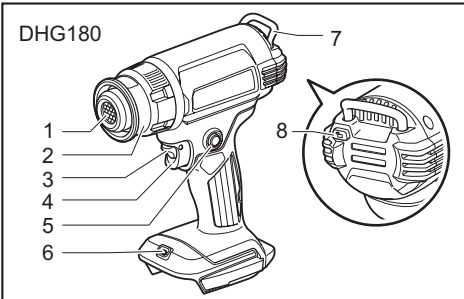

Fig.1

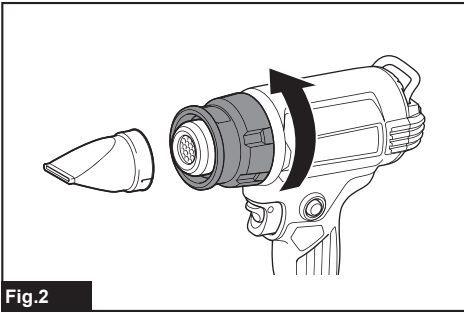

Fig.2

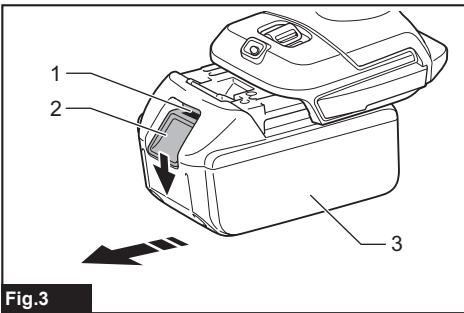

Fig.3

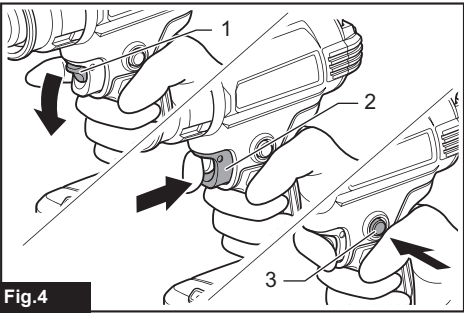

Fig.4

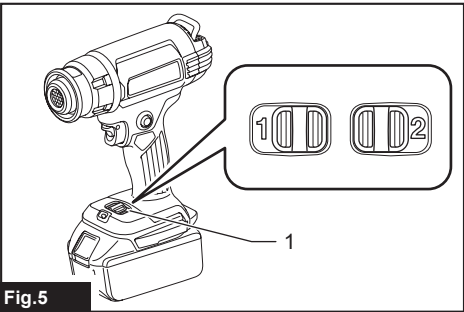

Fig.5

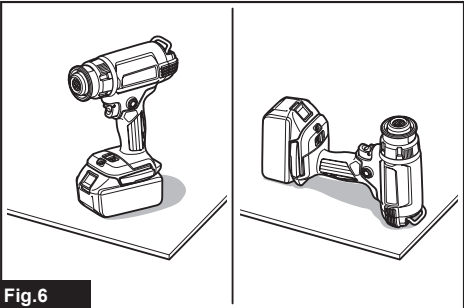

Fig.6

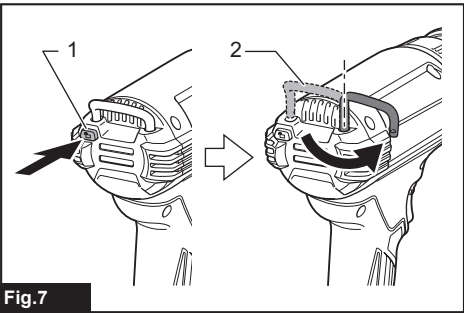
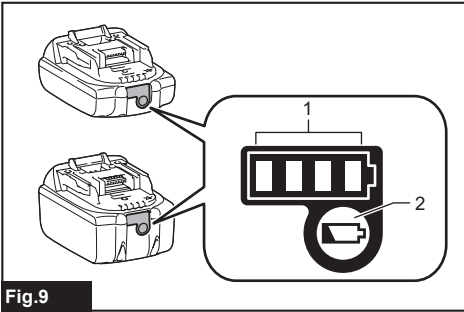
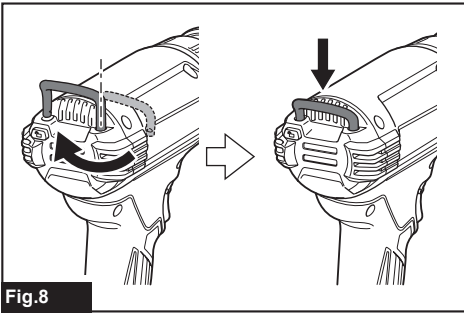

Fig.7



## 警告

- 歐洲使用者須知：  
**8 歲以上兒童及身體或精神缺陷者，或缺乏使用經驗與知識者，需在人員監督器具安全使用方式，並了解可能產生之危險的情況下使用本器具。兒童不得把玩本器具。在未經監督的情況下，不得讓兒童進行清潔及保養工作。**
- 非歐洲地區使用者須知：  
本器具不適用於身體、感官或智力缺陷者，或缺乏使用經驗與知識者（包括兒童），除非由負責這些人員安全的監護人監督或瞭解如何安全使用器具。應監督兒童，確保他們不會將本器具當成玩具。
- 如需保養工作期間相關注意事項的詳細資料，請參閱「保養」章節。
- 若未小心使用本器具，可能會導致起火，因此
  - 在有易燃物的場所使用本器具時請小心；
  - 請勿長時間針對相同位置使用；
  - 請勿在爆炸性環境中使用；
  - 留意熱能可能傳導至超出視線以外的易燃物；
  - 使用後請將本器具放置在支架上，並等待冷卻後再存放；
  - 開啟時請勿讓本器具處於無人看管狀態。

此為電池作動器具。將電池組從器具中取出時請為電池組充電。

- 如需電池類型的參考資料，請參閱「規格」章節。
- 如需瞭解拆卸或安裝電池的方式，請參閱「安裝或拆卸電池組」一節。
- 棄置電池組時，請將其從器具取出並棄置於安全場所。請遵循當地法規處理廢棄電池。
- 如果長時間不使用本器具，必須從器具中取出電池。
- 請勿使電池組短路。

## 規格

型號：	DHG180	DHG181
額定電壓	D.C. 18 V	
溫度	550 °C	環境溫度 - 550 °C
風量	200 L/min	1 : 120 L/min 2 : 200 L/min
尺寸 (長 × 寬 × 高) 含 BL1860B	168 mm x 79 mm x 251 mm	173 mm x 79 mm x 255 mm
淨重	1.0 - 1.3 kg	1.0 - 1.4 kg

- 生產者保留變更規格不另行通知之權利。
- 規格和電池組可能因銷往國家之不同而異。
- 重量可能有所不同，視附件（包含電池組）而定。上表顯示符合EPTA-Procedure 01/2014的最輕及最重組合。

## 適用的電池組與充電器

電池組	BL1815N / BL1820B / BL1830B / BL1840B / BL1850B / BL1860B
充電器	DC18RC / DC18RD / DC18RE / DC18SD / DC18SE / DC18SF / DC18SH

- 上述某些電池組與充電器可能會因居住地區而無法使用。

**⚠警告：**務必使用上述的電池組與充電器。使用任何其他電池組與充電器可能會導致人員受傷和/或火災。

### 符號

以下顯示本設備可能使用的符號。在使用工具前，請務必理解其涵義。



警告



請勿在下雨時使用，或在下雨時將熱風槍放在室外。



請仔細閱讀使用說明書。



表面高溫 - 手指或手易燙傷。



僅用於歐盟國家

由於本設備中存有危險組件，廢棄電氣與電子設備、蓄電池與電池可能會對環境與人體健康產生負面影響。

請勿將電氣與電子器具或電池和家庭廢棄物一同處理！

根據針對廢棄電氣與電子設備、蓄電池與電池及廢棄蓄電池與電池制訂的歐洲指令及其對本國法律的修改版，應依照環境保護法規個別存放廢棄電氣設備、電池與蓄電池，並將其送至都市垃圾獨立回收點。

這類設備會在設備上以打叉的滑輪垃圾桶作為符號標示。

### 用途

此充電式熱風槍的設計適合各種加熱應用，如熱收縮膜或管、焊接或去焊錫電子零組件、撕下自黏式膠帶或貼紙、鬆脫生鏽螺帽或螺栓、塑膠零件塑形、烘乾、熔化與解凍等。

## 安全警告

### 一般電動工具安全警告

**⚠警告：**請通讀本電動工具附帶的所有安全警告、安全事項、插圖和規格。未按照以下列舉安全事項而使用或操作可能導致觸電、火災和/或嚴重傷害。

### 妥善保存所有的警告和安全事項說明以備將來參考。

在該警告中的「電動工具」是指電網電源供電（接電源線）的電動工具或電池驅動（充電式）的電動工具。

#### 工作場地安全

1. 保持工作場地清潔和明亮。混亂和黑暗的場所會引發事故。
2. 請勿在易爆環境，如有易燃液體、氣體或粉塵的環境下操作電動工具。電動工具產生的火花會點燃粉塵或氣體。
3. 操縱電動工具時不可讓兒童和旁觀者接近。操作時分心會使你無法正常控制機器。

#### 電氣安全

1. 電動工具插頭必須與插座匹配。絕不能以任何方式改裝插頭。需接地的電動工具不能使用任何轉換插頭。使用未經改裝的插頭和與之匹配的插座將減少觸電危險。
2. 工作時，身體不可接觸到接地的金屬體，例如鐵管、散熱器、火爐和冷凍機。如果身體接地會增加觸電危險。
3. 不得將電動工具暴露在雨中或潮濕環境中。若有水進入電動工具將增加觸電危險。
4. 不得腳踏導線。不可拖著導線移行工具或拉導線拔出插頭。還須避免使導線觸及高熱物體、油脂、尖銳邊緣或運動部件。受損或纏繞的導線會增加觸電危險。

- 當在戶外使用電動工具時，一定要採用戶外專用的延長導線。採用戶外專用的延長導線能減少觸電的危險。
- 如必須在潮濕的環境中使用電動工具，請使用殘餘電流裝置（RCD）保護電源。使用RCD保護電源能減少觸電的危險。
- 電動工具會產生對使用者無害的電磁場（EMF）。不過，對心律調整器使用者及其他類似醫療器材的使用者而言，請務必先聯絡器材製造商及／或醫師以瞭解相關建議，再操作此類電動工具。

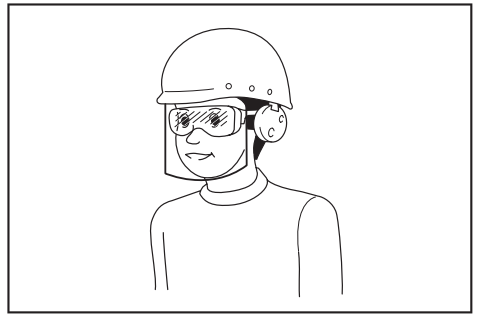

## 人身安全

- 保持警覺，當操作電動工具時關注所從事的操作並保持清醒。請勿在疲勞時或受到藥物、酒精或治療影響時操作電動工具。在操作電動工具期間分心可能會導致嚴重人身傷害。
- 使用安全裝置。始終佩帶護目鏡。安全裝置，如適當條件下的防塵面具、防滑安全鞋、安全帽、防護耳罩等設備能減少人身傷害。
- 避免意外起動。在將工具接上電源和／或電池組以及拿起或搬動電動工具之前，確保開關處於關閉位置。搬運工具時手指放在已接通電源的開關上或開關處於接通時插入插頭可能會引發事故。
- 在電動工具接通之前，取下所有調節鑰匙或扳手。遺留在電動工具旋轉零件上的扳手或鑰匙會導致人身傷害。
- 操作時手不要伸得太長。使用時請雙腳站穩，時刻保持平衡。這樣在意外情況下能很好地控制電動工具。
- 注意衣裝。不要穿寬鬆衣服或佩帶飾品。勿使頭髮和衣服靠近運動部件。寬鬆衣服、佩飾或長發易卷入運動部件。
- 如果提供了與排屑裝置、集塵設備連接用的裝置，則確保他們連接完好且使用得當。使用集塵設備可減少因碎屑引起的危險。
- 切勿因頻繁使用本工具而自認熟練導致您大意輕忽工具的安全原則。一時的疏忽隨即會造成人員重傷。
- 使用電動工具時，請務必配戴護目鏡，以防眼睛受到傷害。護目鏡需符合美國 ANSI Z87.1 標準、歐洲 EN 166 標準或澳洲／紐西蘭 AS/NZS 1336 標準。若於澳洲／紐西蘭地區，法定需配戴面罩以保護臉部。

雇主有責任監督工具操作者和其他鄰近工作區域的人員穿戴合適的安全保護裝備。

## 電動工具使用和注意事項

- 使用電動工具時請勿用蠻力。根據用途使用適當的電動工具。選擇具有適當設計額定值的電動工具會使妳工作更有效、更安全。
- 如果開關無法接通或關閉工具電源，則不可使用該電動工具。不能用開關來控制的電動工具是危險的且必須進行修理。
- 在進行任何調整、更換配件或存放電動工具之前，請將插頭從電源上拔下，並且／或將可拆式電池組從工具上取下。此類防護性安全措施可減少電動工具突然起動的危險。
- 將閒置的電動工具存放在小孩不能拿到之處，並且不要讓不熟悉電動工具或對這些說明不了解的人操作電動工具。電動工具在未經訓練的用戶手中是危險的。
- 保養電動工具及配件。檢查運動部件的安裝誤差或卡滯情形、零件損壞和影響電動工具運轉的其他情況。如有損壞，電動工具必須在使用之前修理好。許多事故由保養不良的電動工具引發。
- 保持切削刀具的鋒利和清潔。保養良好的有鋒利切削刃的刀具不易被卡住而且容易控制。
- 按照使用說明書，根據作業條件和作業特點來使用電動工具、附件和工具的刀頭等。將電動工具用於那些與要求不符的操作可能會導致危險情況。
- 手柄及握把表面務必保持乾燥清潔，不沾油脂。如手柄及握把表面油滑，將無法在非預期的情況下安全操控工具。
- 使用此工具時，請勿穿戴可能會捲入的布質工作手套。布質工作手套捲入移動零件中，會導致嚴重的人身傷害。

## 用電池驅動的電動工具的使用和注意事項

1. 僅使用製造商指定的充電器進行充電。使用適用於某一類型電池組的充電器給其他電池組充電可能會引起火災。
2. 僅使用專門設計的電池組給電動工具供電。使用任何其他電池組可能會造成人身傷害及火災。
3. 不使用電池組時請將其遠離紙夾、硬幣、鑰匙、釘子、螺絲或其他小型金屬物體放置。這些物體可能會使電池端子短路。短接電池端子可能會引起燃燒或起火。
4. 使用過度時，電池中可能溢出液體；請避免接觸。如果意外接觸到電池漏液，請用水沖洗。如果液體接觸到眼睛，請就醫。電池漏液可能會導致過敏發炎或灼傷。
5. 請勿使用損壞或經修改過的電池組或工具。損壞或經修改過的電池可能會出現無法預料的運作情形，而引發火災、爆炸或人員受傷風險。
6. 請勿將電池組或工具暴露於火源或高溫環境。暴露於火源或 130 °C 以上的高溫可能會發生爆炸。
7. 請遵守所有充電說明，並勿於說明中指定之溫度範圍外進行電池組或工具充電。以錯誤的方式或於指定之溫度範圍外進行充電，可能會損壞電池，並增加火災風險。

## 維修

1. 將你的電動工具送交專業維修人員修理，必須使用相同的備件進行更換。這樣將確保所維修的電動工具的安全性。
2. 請勿維修損壞的電池組。僅可由製造商或授權的維修商維修電池組。
3. 上潤滑油及更換附件時請遵循本說明書指示。

## 充電式熱風槍安全警告

1. 誤用熱風槍會導致起火風險。
2. 請勿將此工具作為吹風機使用。
3. 熱風槍在運轉時切勿無人看管。
4. 請勿在潮濕、易燃或爆炸性環境中使用熱風槍。
5. 操作前請先檢查工作區域。請勿在未確認安全的情況下使用本工具。
6. 確保工作區域有持續充足的通風。在用於某些材料上時可能會產生有毒煙霧。
7. 當熱風槍正在運轉或關閉後不久，請勿觸碰噴嘴或連接噴嘴的配件，因為此部位溫度極高。請等候至噴嘴或配件完全冷卻為止。

8. 請勿在運轉時注視熱風槍噴嘴的內部。
9. 在熱風槍運轉或關閉後不久，禁止將高溫熱風槍噴嘴接觸任何易燃或容易熔化或因熱受損的物品或材料。
10. 在安裝或取下噴嘴時，請讓噴嘴充分冷卻。
11. 使用後，請讓工具自行站立或將高溫的噴嘴朝上放置等待冷卻。
12. 請務必先關閉熱風槍、中斷連接電源並待其徹底冷卻後再移動或存放。
13. 切勿以任何方式堵塞進風口或通風處。否則會造成熱風槍溫度過高並受損。
14. 禁止將任何物品丟入熱風槍的噴嘴中。否則會造成短路或過熱。
15. 切勿將熱風槍朝向任何其他人或易燃物。
16. 將熱風槍往上、下、左、右移動時請緩慢加熱。請勿長時間針對相同位置使用。
17. 請清除噴嘴的顏料；否則會造成起火。
18. 讓工具自行站立以使用時，請將工具放在穩固的位置。
19. 搭配配件使用工具時，請確定配件確實連接工具。
20. 務必使用 Makita（牧田）的原廠配件。
21. 請勿將工具作為吹風機。
22. 指示：電池在交付時已部分充電。第一次使用前，必須將電池充滿電以確保電池電量。充電時電池組必須從工具取下。
23. 電池可隨時充電，不會縮短其壽命。任何充電中的中斷也不會損壞電池。

## 電池組的重要安全須知

1. 使用電池組之前，請閱讀（1）充電器、（2）電池和（3）使用電池的產品上的所有指示說明和注意標識。
2. 請勿拆解或改裝電池組。以免引發火災、過熱或爆炸。
3. 如果工具運行時間極短，請立即停止使用。否則可能會導致過熱、起火甚至爆炸。
4. 如果電解液進入眼睛，請立即用清水沖洗並就醫。這種情況可能會導致失明。
5. 請勿短接電池組：
  - （1）請勿用任何導電材料觸碰電池端子。
  - （2）避免將電池組與釘子、硬幣等金屬物品存放在同一容器中。
  - （3）請勿將電池組置於水中或使其淋雨。電池短路會產生較大的電流、導致過熱並可能引起起火甚至擊穿。

6. 請勿在溫度可能達到或超過 50°C 的場所存放或使用工具和電池組。
7. 請勿焚燒電池組，即使其已嚴重損壞或徹底磨損。電池組會在火中爆炸。
8. 請勿釘牢、切割、輾壓、丟擲、摔落電池組，或使電池組撞擊硬物。這類行為可能會引發火災、過熱或爆炸。
9. 請勿使用損壞的電池。
10. 本工具附帶的鋰離子電池需符合危險品法規要求。  
第三方或轉運代理在進行商業運輸時，應遵循包裝和標識方面的特殊要求。  
有關運輸項目的準備作業，諮詢危險品方面的專業人士。同時，請遵守可能更詳盡的國家法規。  
請使用膠帶保護且勿遮掩表面的聯絡資訊，並牢固封裝電池，使電池在包裝內不可動。
11. 廢棄電池須移出工具並安全地棄置。關於如何處理廢棄的電池，請遵循當地法規。
12. 電池僅可用於 Makita（牧田）規定產品。將電池裝入非相容產品中可能會導致起火、過熱、爆炸或電解液滲漏情形。
13. 若工具長時間不使用，電池須從工具移出。
14. 使用期間和之後，電池組可能會發燙，因而造成燙傷或低溫灼傷。處理發燙的電池組時，請多加小心。
15. 使用後請勿立即觸碰工具的端子，因為端子溫度極高，足以造成燙傷。
16. 請勿讓碎屑或塵土卡在電池組的端子、孔洞和溝槽。否則可能會造成工具或電池組過熱、起火、爆炸及故障，導致燙傷或人員受傷。
17. 除非工具支援在高電壓電氣線路附近使用，否則請勿在高電壓電氣線路附近使用電池組。以免造成工具或電池組失常或故障。
18. 將電池置於孩童無法觸及之處。

## 妥善保存這些手冊。

**⚠️ 小心：**請僅使用原裝 Makita（牧田）電池。使用非原裝 Makita（牧田）電池或經過改裝的電池可能會導致電池爆炸，從而造成火災、人身傷害或物品受損。同時也會導致牧田工具和充電器的牧田保修服務失效。

## 保持電池最大使用壽命的提示

1. 要在電池組完全放電前對其充電。當發現工具動力不足時，一定要停止使用工具並對電池組進行充電。
2. 切勿對已經充滿的電池組再次充電。過度充電會縮短電池的使用壽命。
3. 要在室溫為 10 °C – 40 °C 的條件下對電池組充電。請在充電前使處於發熱狀態的電池組冷卻。
4. 不使用電池組時，請將其從工具或充電器取下。
5. 如果電池組長時間（超過六個月）未使用，請給其充電。

## 包裝內容清單

確定包裝中隨附下列項目。

- 1 充電式熱風槍
- 1 配件組（視您的用途而定，部分配件可能非必要。）
- 1 使用說明書

注：零件有缺少或受損時，請聯絡您的經銷商。

## 部件說明

### ► 圖片 1

1	加熱噴嘴	2	前蓋
3	保護鎖定桿	4	開關扳機
5	鎖定按鈕	6	LED 燈
7	掛鉤	8	掛鉤釋放按鈕
9	風量開關 (1/2)	10	溫度旋鈕

## 裝配

### 安裝及卸除配件



熱風槍可依各加熱用途搭配配件或不搭配配件使用。

### 安裝配件

- 依加熱應用選擇適當的噴嘴。
- 將噴嘴的接頭末端按壓至加熱噴嘴上。

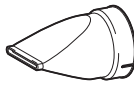
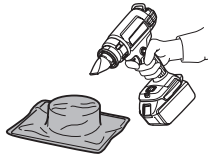
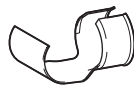

## 安裝正確的配件（如適用）

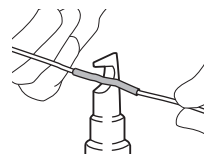
形狀與說明	示例
<b>玻璃保護噴嘴</b> 剝落邊框時可保護窗戶	烘乾窗框上的油灰填塞物 用刮刀去除窗框的油灰填塞物（選購配件）
	
<b>寬孔噴嘴</b> 適用於更廣區域的加熱	用於熱收縮膜的熱包裝
	
<b>反射噴嘴</b>	用於熱收縮管的熱收縮彎曲樹脂管
	
<b>縮孔噴嘴</b> 適用於小型區域的集中加熱	用刮刀剝除烤漆（選購配件）
	
<b>搭接焊噴嘴</b> （選購配件）	以壓力滾輪修補塑膠布（選購配件）
	
<b>焊接套管反射鏡</b> （選購配件）	用於熱收縮管的熱收縮
	

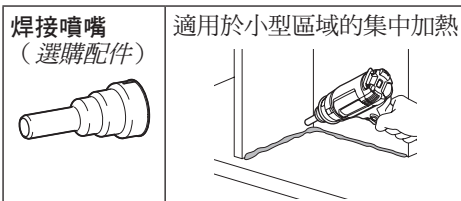

**警告：** 確保電動工具關閉且從電動工具中取出電池組再安裝配件。在開關開啟或電池組連接時安裝配件會導致事故風險。

**警告：** 確定緊固安裝配件。否則配件可能會意外掉落並造成灼傷。

## 拆卸配件

依圖示箭頭方向轉動前蓋，即可彈出配件。您可利用此方式在高溫下拆卸噴嘴而無須接觸。

### ► 圖片2

**警告：** 請勿在使用後立即觸碰安裝的配件或脫離熱風槍。請勿將配件彈離至任何人員或動物身上。噴嘴連接件在使用後的溫度極高，會有燙傷的風險。

**警告：** 請勿將配件彈離至任何易燃或容易熔化的表面。噴嘴連接件在使用後的溫度極高，會有起火或熔化表面的風險。

**警告：** 請使用原始包裝中包含或由經銷商或客服中心提供的相同配件。使用錯誤或故障的配件會造成熱風逆流並破壞工具及產生危險。

## 安裝或拆卸電池組

**小心：** 安裝或拆卸電池組前，請務必關閉工具電源。

**小心：** 安裝或拆卸電池組時請握緊工具和電池組。未握緊工具和電池組可能會導致它們從您的手中滑落，損壞工具和電池組，造成人身傷害。

### ► 圖片3: 1. 紅色指示器 2. 按鈕 3. 電池組

拆卸電池組時，要在滑動電池組前側按鈕的同時將其從工具中抽出。

安裝電池組時，將電池組舌片對準外殼上的槽溝，並將其滑入定位。將其插到底，直到聽見喀嗒聲鎖入定位為止。如果您能看見圖中所示的紅色指示器，則表示尚未完全鎖定。

**⚠️小心：**務必將電池組完全插入，直至看不見紅色指示器為止。否則其可能會意外從工具中脫落出來從而造成自身或他人受傷。

**⚠️小心：**請勿過度用力安裝電池組。如果電池組滑動不平滑，可能是插入不當。

## 操作

**注：**首次使用熱風槍時，噴嘴可能會冒出一些煙霧。此為正常現象且很快就會減少。

## 開啟與關閉

開啟

- 向下拉動保護鎖定桿並拉動開關板機以開啟工具。
- 用拇指按壓左側的鎖定按鈕以維持工具運轉。

關閉

- 釋放開關板機即可停止。
  - 要從鎖定位置停止工具時，可將開關板機扣到底予以解鎖。釋放開關板機即可停止。
- ▶ **圖片4：** 1. 保護鎖定桿 2. 開關板機 3. 鎖定按鈕

## 溫度設定 (DHG181)

轉動溫度旋鈕即可調整溫度。旋鈕上標記 1（最低溫度）至 6（最高溫度）。調整至最適合您應用的溫度。下表提供不同應用的設定說明。

設定	應用
1 (環境溫度)	高溫零件冷卻。
	更換噴嘴之前請先冷卻機器。
2 - 6	烘乾烤漆與亮光漆。
	清除貼紙。
	上蠟與除蠟。
	縮小 PVC 包膜與絕緣管。
	解凍凍結管路。
	焊接塑膠。
	彎曲塑膠管與塑膠套。

## 風量設定 (DHG181)

切換位置 1 或 2 的風量即可調整風量。

▶ **圖片5：** 1. 風量開關 (1/2)

## 讓工具自行站立以使用

如圖所示，此工具可直立使用，或將熱噴嘴朝上使用。

讓工具自行站立以使用時，啟動開關，然後按下鎖定按鈕以維持工具運行。

▶ **圖片6**

**⚠️警告：**限以所示姿勢使用工具。將工具擺為其他姿勢前，請先關閉開關。

**⚠️小心：**讓工具自行站立以使用時，請將工具放在穩固的位置。在不穩處或傾斜處使用工具，可能使工具傾倒並造成受傷。

## 冷卻

在使用期間加熱噴嘴與配件的溫度會變得極高。待其冷卻後再嘗試移動或存放工具。

**⚠️小心：**使用後，在花冷卻時間之前請勿觸碰噴嘴。

**⚠️小心：**在工具冷卻之前，請勿離開工作區域。請注意隱蔽火源的跡象。等待工具冷卻後再清潔與存放工具於室內，避免放在兒童伸手可及之處。

## 功能描述

### LED 燈

**小心：** 不要直視燈光或光源。

扣動開關扳機即可點亮燈。在扣動開關扳機期間此燈保持亮起。鬆開開關扳機大約10秒後，燈會熄滅。

**注：** 請用乾布擦去燈殼上的塵垢。應小心不要刮花燈頭，否則可能會降低照光度。

### 掛鉤

您可利用掛鉤將工具懸掛在您選定的位置。

1. 按壓掛鉤釋放按鈕。
2. 將掛鉤懸掛於外側。

► **圖片7：** 1. 掛鉤釋放按鈕 2. 掛鉤

若要存放掛鉤，將掛鉤懸掛於原始位置，然後將掛鉤按壓進入工具內直到卡至定位。

► **圖片8**

### 工具／電池組保護系統

本工具設有工具／電池組保護系統。此系統可自動切斷電機電源，以延長工具和電池使用壽命。如本工具或電池出現以下情況，工具將會自動停止操作。某些情況下，指示燈會亮起。

### 過放電保護

電池剩餘電量變低時，本工具自動停止運轉。如果即使在打開開關時本產品仍不運轉，請從工具上拆下電池並給電池充電。

### 其他原因保護

保護系統也設計用於防止可能損壞工具的其他原因，並可讓工具自動停止運轉。當工具暫時停止或停止運作時，請執行所有下列步驟以解決原因。

1. 關閉工具電源並重新開啟，以重新啟動。
2. 對電池進行充電，或更換為已充電的電池。
3. 等待工具和電池冷卻。

如果恢復保護系統運作後，情況沒有任何改善，請洽詢當地 Makita（牧田）維修服務中心。

## 顯示電池的剩餘電量

僅適用於帶指示燈的電池組

► **圖片9：** 1. 指示燈 2. 檢查按鈕

按下電池組上的檢查按鈕顯示剩餘電池電量。指示燈將亮起數秒。

指示燈			剩餘電量
亮起	關閉	閃爍	
■	□	▧	
■ ■ ■ ■			75%至100%
■ ■ ■ □			50%至75%
■ ■ □ □			25%至50%
■ □ □ □			0%至25%
▧ □ □ □			請對電池進行充電。
■ ■ □ □			電池可能存在故障。
□ □ ■ ■			

**注：** 根據使用條件和環境溫度，指示電量可能於實際電量有稍許不同。

**注：** 電池保護系統運作時，第一個（最左側）指示燈將閃爍。

## 保養

**小心：** 檢查或保養工具之前，請務必關閉工具電源開關並拆下電池組。

**注意：** 切勿使用汽油、苯、稀釋劑、酒精或類似物品清潔工具。否則可能會導致工具變色、變形或出現裂縫。

為了保證產品的安全與可靠性，任何維修或其他維修保養工作需由Makita（牧田）授權的或工廠維修服務中心來進行。務必使用Makita（牧田）的更換部件。

此工具設計可長時間運作且無須經常保養。需正確工具照護及定期清潔才能達到持續滿意運作。

## 潤滑

本產品不需要潤滑。

## 清潔

- 確保通風開孔暢通及開關扳機清潔且無任何異物。
- 定期使用軟布清潔工具，並在每次使用後充分清潔。

## 選購附件

**⚠️ 小心：** 這些附件或裝置建議使用於本說明書所指定的**Makita**（牧田）工具。如使用其他廠牌附件或裝置，可能導致傷人的危險。僅可將選購附件或裝置用於規定目的。

如您需要瞭解更多關於這些選購附件的信息，請諮詢當地的**Makita**（牧田）維修服務中心。

- 噴嘴
- 壓力滾輪
- 刮刀
- **Makita**（牧田）原裝電池和充電器

**注：** 本列表中的一些部件可能作為標準配件包含於工具包裝內。規格可能因銷往國家之不同而異。

台灣RoHS限用物質含有量標示  
請掃描右方QR Code或參考下列網址；  
<https://makita.com.tw/rohs/>



生產製造商名稱：**Makita Corporation**

進口商名稱：台灣牧田股份有限公司

電話：02-8601-9898

傳真機：02-8601-2266

地址：新北市 24459 林口區文化三路二段 798 號