

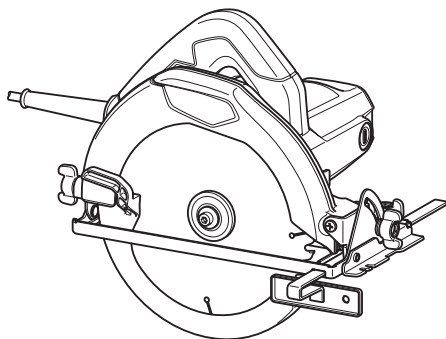

使用說明書

手提電動圓鋸機

M5801



雙重絕緣



使用前請閱讀。

規格

型號		M5801
鋸片直徑		185 mm
最大鋸深	90° 時	66 mm
	45° 時	44 mm
無負載轉速 (min ⁻¹ (rpm))		4,900
全長		284 mm
淨重		3.7 kg
額定輸出功率 (僅適用於台灣)		650 W
安全等級		□/

- 若規格因持續研發改良而有所變更，恕不另行通知。
- 規格可能因銷往國家之不同而異。
- 重量符合 EPTA-Procedure 01/2003

符號

以下顯示本設備使用的符號。在使用工具前請務必理解其含義。



請仔細閱讀使用說明書。



雙重絕緣



僅用於歐盟國家
請勿將電氣設備與家庭普通廢棄物一同丟棄！
請務必遵守歐洲關於廢棄電子電氣設備的指令，根據各國法律法規執行。達到使用壽命的電氣設備必須分類回收至符合環境保護規定的再循環機構。

預定用途

本工具預定於木材進行縱向和橫向筆直切割，以及多角度斜切割（工具與工件緊密接觸）。

電源

工具的電源電壓應為單相交流電源，且電壓應與標示板所標示的電壓相同。工具採用雙重絕緣設計，因此無須另接地線便可直接與插座相連。

一般電動工具安全警告

⚠警告 請仔細讀完下列安全警告，以及安全事項。未按照以下列舉的警告和安全事項，而使用或操作可能導致觸電、火災和/或嚴重傷害。

妥善保存所有的警告和安全事項說明以備將來參考。

在該警告中的「電動工具」是指電網電源供電（接電源線）的電動工具或電池驅動（充電式）的電動工具。

工作場地安全

1. 保持工作場地清潔和明亮。混亂和黑暗的場所會引發事故。
2. 請勿在易爆環境，如有易燃液體、氣體或粉塵的環境下操作電動工具。電動工具產生的火花會點燃粉塵或氣體。
3. 操縱電動工具時不可讓兒童和旁觀者接近。操作時分心會使你無法正常控制機器。

電氣安全

4. 電動工具插頭必須與插座匹配。絕不能以任何方式改裝插頭。需接地的電動工具不能使用任何轉換插頭。使用未經改裝的插頭和與之匹配的插座將減少觸電危險。
5. 工作時，身體不可接觸到接地的金屬體，例如鐵管、散熱器、火爐和冷凍機。如果身體接地會增加觸電危險。
6. 不得將電動工具暴露在雨中或潮濕環境中。若有水進入電動工具將增加觸電危險。
7. 不得腳踏導線。不可拖著導線移行工具或拉導線拔出插頭。還須避免使導線觸及高熱物體、油脂、尖銳邊緣或運動部件。受損或纏繞的導線會增加觸電危險。
8. 當在戶外使用電動工具時，一定要採用戶外專用的延長導線。採用戶外專用的延長導線能減少觸電的危險。
9. 如必須在潮濕的環境中使用電動工具，請使用殘餘電流裝置（RCD）保護電源。使用RCD保護電源能減少觸電的危險。

10. 建議使用為電源配備額定殘餘電流為30 mA以下的RCD保護裝置。

人身安全

11. 保持警覺，當操作電動工具時，關注所從事的操作並保持清醒。請勿在疲勞時或受到藥物、酒精或治療影響時操作電動工具。在操作電動工具期間分心可能會導致嚴重人身傷害。
12. 使用安全裝置。始終佩戴護目鏡。安全裝置，如適當條件下的防塵面具、防滑安全鞋、安全帽、防護耳罩等設備能減少人身傷害。
13. 避免意外起動。在將工具接上電源和/或電池組以及拿起或搬動電動工具之前，確保開關處於關閉位置。搬運工具時手指放在已接通電源的開關上或開關處於接通時插入插頭可能會引發事故。
14. 在電動工具接通之前，取下所有調節鑰匙或扳手。遺留在電動工具旋轉零件上的扳手或鑰匙會導致人身傷害。
15. 操作時手不要伸得太長。使用時請雙腳站穩，時刻保持平衡。這樣在意外情況下能很好地控制電動工具。
16. 注意衣裝。不要穿寬鬆衣服或佩戴飾品。勿使妳的頭髮、衣服和手套靠近運動部件。寬鬆衣服、配飾或長髮易捲入運動部件。
17. 如果提供了與排屑裝置、集塵設備連接用的裝置，則確保他們連接完好且使用得當。使用集塵設備可減少因碎屑引起的危險。

電動工具使用和注意事項

18. 使用電動工具時請勿用蠻力。根據用途使用適當的電動工具。選擇具有適當設計額定值的電動工具會使妳工作更有效、更安全。
19. 如果開關無法接通或關閉工具電源，則不可使用該電動工具。不能用開關來控制的電動工具是危險的且必須進行修理。
20. 在進行任何調節、更換附件或存放電動工具之前，請將插頭從電源上拔下，並且/或將電池組從工具上取下。此類防護性安全措施可減少電動工具突然起動的危險。
21. 將閒置的電動工具存放在小孩無法取得之處，並切勿讓不熟悉電動工具、或對這些說明不瞭解的人員操作電動工具。電動工具在未經訓練的用戶手中是危險的。
22. 保養電動工具。檢查運動部件的安裝誤差或卡滯情形、零件損壞，和影響電動工具運轉的其他情況。如有損壞，電動工具必須在使用之前修理好。許多事故由保養不良的電動工具引發。

23. 保持切割工具的鋒利和清潔。保養良好、具鋒利切削刃的刀具，不易被卡住且容易控制。
24. 按照使用說明書，根據作業條件和作業特點來使用電動工具、附件和工具的刀頭等。將電動工具用於那些與要求不符的操作可能會導致危險情況。

維修

25. 將你的電動工具送交專業維修人員修理，必須使用相同的備件進行更換。這樣將確保所維修的電動工具的安全性。
26. 請遵循本說明書指示進行潤滑及配件更換。
27. 手柄務必保持乾燥清潔，不沾油脂。

手提電動圓鋸機安全警告

切割步驟

1. **△危險：請讓雙手遠離切割區域和鋸片。**將另一隻手放在輔助把手或電機外殼上。如果雙手都握在圓鋸機把手上，就不會被鋸片切割到。
2. 請勿將手伸到工件下方。工件下方的鋸片不在保護罩保護範圍內。
3. 根據工件的厚度調節切割的深度。從工件下方不應看到鋸片露出全部鋸齒。
4. 切勿將工件拿在手中或放在腿上進行切割。將工件固定在穩定的平台上。正確地支撐工件非常重要，可減少身體暴露在切割區域中的部分，也可減少鋸片卡滯或工具失控的現象。

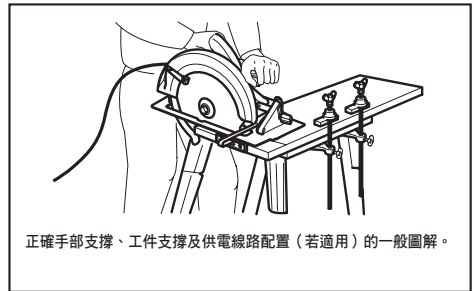

5. 如果在作業時切割工具可能會接觸到隱藏的導線或自身的導線，請僅握住工具的絕緣抓握表面。接觸到「帶電」導線時，電動工具上暴露的金屬部分可能也會「帶電」，並使操作者觸電。
6. 進行切割操作時，請始終使用切鋸導板或直刃導板。這樣可提高切割的準確性，並降低鋸片卡滯的可能。
7. 請始終使用軸孔尺寸和形狀（鑽石形和圓形）正確的鋸片。與圓鋸機的安装硬件不匹配的鋸片無法正常運行，會導致機器失控。

8. 切勿使用損壞或不正確的鋸片墊圈或螺栓。鋸片墊圈和螺栓必須為圓鋸機所專用，以保證工具的最佳性能和操作的安全性。

反彈原因和相關警告

- 反彈是鋸片收縮、卡滯或方向偏離時突然產生的反作用力，會導致失控的圓鋸機彈起或脫離工件而彈向操作者；
- 當鋸片被壓縮或卡在鋸痕處，鋸片將停止動作，電機反作用力會驅使工具快速地向操作者反彈；
- 如果鋸片被扭曲或切割時偏離方向，則鋸片背面的齒緣可能進入木材頂部，導致鋸片脫離鋸痕或彈向操作者。

圓鋸機誤操作和/或不正確的操作步驟或操作條件將導致反彈，遵守以下所述的注意事項項即可避免。

9. 使用圓鋸機時請雙手牢固持握把手，保證手臂所處位置正確以防止反彈力。身體可位於鋸片的任意一側，但不得與鋸片成一直線。反彈會使圓鋸機向後跳起，但如果遵守正確的注意事項，操作者亦可控制反彈力。
10. 當鋸片卡滯或因任何原因中斷切割操作時，請釋放扳機，並且在鋸片完全停止之前保持圓鋸機在切割材料中不動。當鋸片還在運動中時，切勿試圖將圓鋸機從工件中取出或將工具往後拉，否則可能會造成反彈。研究並採取正確的措施以避免鋸片卡滯。
11. 當在工件中重新啟動圓鋸機時，請將鋸片置於鋸痕的中央，並檢查鋸齒是否與切割材料咬合在一起。如果鋸片與切割材料咬合，則當圓鋸機重新啟動時，鋸片可能會沿咬合處移動或從工件上反彈。
12. 請使用較大的支撐面板，最大限度地降低鋸片收縮和反彈的可能。大面板會因自身的重量而下陷。必須在面板下方靠近切割線和面板邊緣兩側放置支撐件。

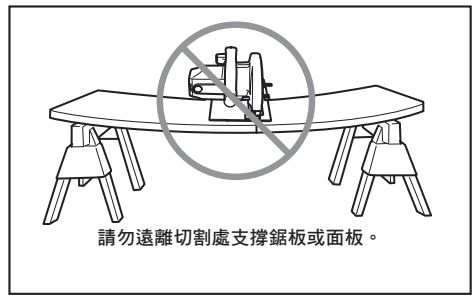
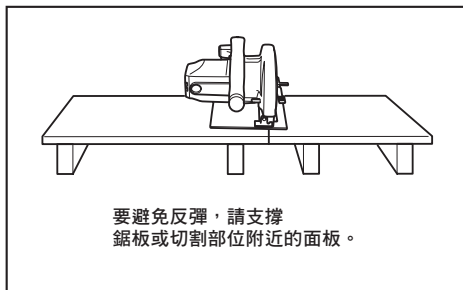

13. 請勿使用鈍的或損壞的鋸片。鋸片未經打磨或放置不正確會使鋸痕狹窄，導致摩擦過大、鋸片卡滯或反彈。
14. 在進行切割操作之前，必須緊固鋸片深度和斜角調節鎖定桿。如果在切割時鋸片調節桿移動，則可能導致鋸片卡滯和反彈。
15. 當在牆壁或其他盲區進行切割時請尤其小心。凸出的鋸片可能會切割到容易引起反彈的物體。
16. 請務必用雙手握緊工具。切勿將手或手指放在圓鋸的後面。如果發生反彈，圓鋸機很容易向後跳到您的手上，從而導致嚴重的人身傷害。

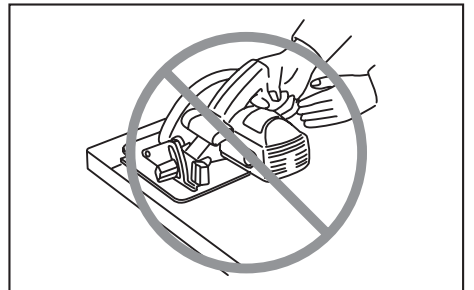

17. 切勿對圓鋸機施力過大。以一定的速度向前推進圓鋸機，使鋸片保持恆定的速度切割。對圓鋸機施力過大會導致切割不均勻，降低切割的準確性，並可能導致反彈。

下部保護罩功能

18. 在每次使用之前請檢查下部保護罩是否正確閉合。如果下部保護罩無法自由移動和快速閉合，則請勿使用圓鋸。切勿將下部保護罩置於打開位置。如果圓鋸意外跌落，下部保護罩可能會彎曲。使用回縮把手升起下部保護罩，並確保其能在各種角度和深度的切割操作中自由移動且不觸碰到鋸片或其他部件。

19. 檢查下部保護罩彈簧的操作情況。如果保護罩和彈簧操作不正確，則在使用前必須對其進行修理。如果有部件損壞、存在黏留物或積聚有碎片，則下部保護罩可能會操作遲緩。
20. 僅當進行「切入式切割」和「複合式切割」等特殊切割操作時，下部保護罩可手動收回。一旦鋸片進入切割材料，透過回縮把手升起下部保護罩，必須釋放下部保護罩。在進行所有其他切鋸操作時，下部保護罩應自動操作。
21. 在將圓鋸置於工作台或地板上之前，請務必查看下部保護罩是否覆蓋住鋸片。未受保護的滑動的鋸片會導致圓鋸機向後移動，切割到在其移動路徑上的物體。請注意從釋放開關扳機之後到鋸片停止所需的時間。
22. 要檢查下部保護罩時，請用手打開下部保護罩，然後鬆開並查看保護罩。請同樣查看回縮把手，確保其不會碰觸到工具外殼。將鋸片暴露在外是非常危險的，會導致嚴重的人身傷害。

附加安全警告

23. 切割潮濕的木頭、受壓的木材或含有樹節的樹木時請特別小心。保持平滑推動工具而不降低鋸片速度以避免鋸齒過熱。
24. 當鋸片正在移動時，請勿試圖移開切割材料。請等到鋸片完全停止之後，再抓取切割材料。電源關閉之後，鋸片還將移動一段距離。
25. 避免切割釘子。切割之前請檢查木材上是否有釘子並將其清除。
26. 進行切割時，請將圓鋸機基座較寬的部分置於工件被穩固支撐的部分，不要放在將被切割下來的部分上。如圖 1 所示，為切除板末端的正確方式，而圖 2 則為錯誤方式。如果工件很短或很小，請將其夾住。切勿試圖手持短小的工件！

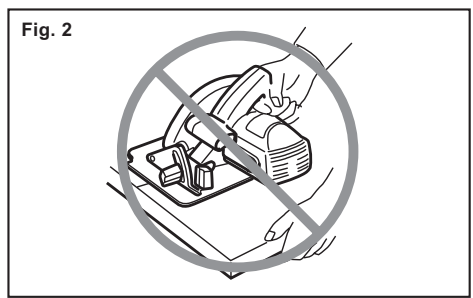
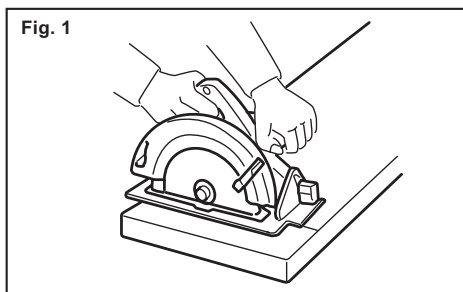

27. 在完成切割後放下工具之前，請確保下部保護罩已關閉，且鋸片完全停止。
28. 切勿試圖使用虎鉗倒持手提電動圓鋸機進行切割操作。這樣做非常危險，會導致嚴重的事故。

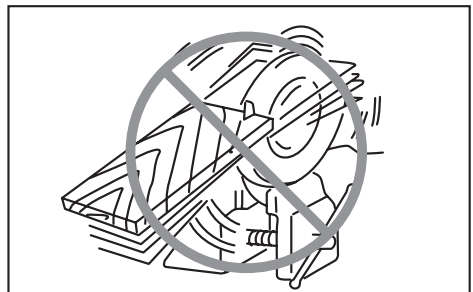

29. 部分材料含有毒化學物質。小心切勿吸入粉塵，並避免皮膚接觸。遵循材料供應商的安全提示。
30. 請勿透過對鋸片施加側面的壓力使鋸片停止。
31. 請勿使用任何砂輪。
32. 僅使用工具上所標示或說明書中所規定直徑的鋸片。使用尺寸不正確的鋸片可能會影響鋸片的正確保護或保護罩的操作，從而導致嚴重的人身傷害。
33. 保持鋸片鋒利和清潔。黏留在鋸片上變硬的樹脂和木瀝青會使圓鋸機的速度變慢，增加出現反彈的機率。因此，請先將鋸片從工具上拆下，然後使用樹膠和樹脂清除劑、熱水或煤油進行清潔。切勿使用汽油。
34. 使用工具時請配戴防塵面罩和保護耳罩。

請妥善保存使用說明書。

警告： 請勿為圖方便或因對產品足夠熟悉（因重複使用），而不嚴格遵循產品的安全規則。使用不當或未遵循本使用說明書中的安全規則，可能會導致嚴重的人員受傷。

功能描述

⚠️ 小心：

- 在調整或檢查工具功能之前，請務必關閉工具電源開關並拔下電源插頭。

調整切割深度

⚠️ 小心：

- 調節了切割深度之後，請務必緊固夾緊螺絲。

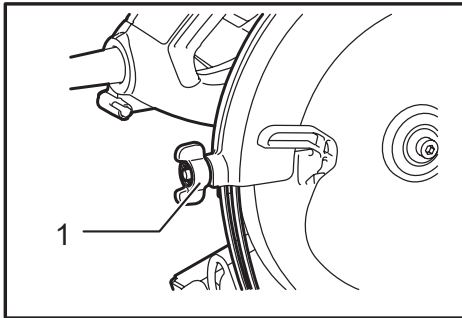

▶ 1. 夾緊螺絲

鬆開深度導板上的夾緊螺絲，向上或向下移動基座。達到所需的切割深度時，擰緊夾緊螺絲以緊固基座。

為了使切割更加地清潔、安全，請將切割深度調整到工件下方不超過一齒的位置。使用適當的切割深度可減少鋸片反彈可能造成的人員傷害。

斜切割

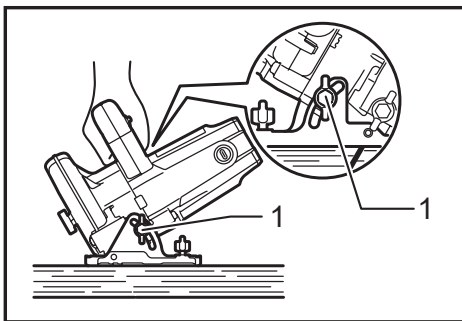

▶ 1. 夾緊螺絲

鬆開基座前部和後部上的斜切板的兩個夾緊螺絲。適當傾斜以設定所需角度（ 0° - 45° ），然後緊固夾緊螺絲。

對準

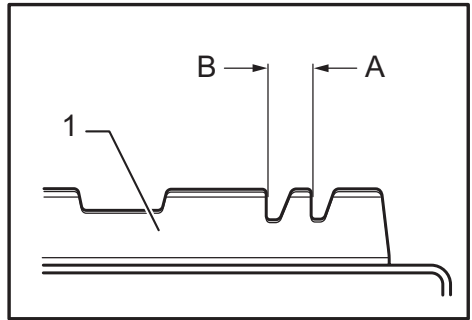

▶ 1. 基板

筆直切割時，使基座前方的位置A與切割線對齊。 45° 斜切割時，將位置 B 與切割線對齊。

開關動作

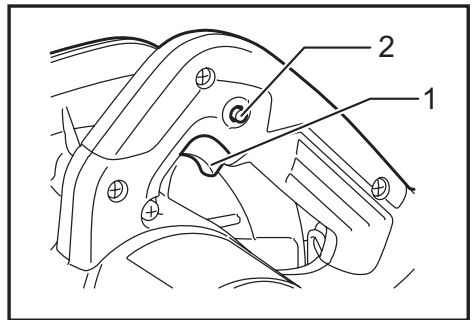

▶ 1. 開關扳機 2. 鎖定按鈕／保護鎖按鈕

⚠️ 小心：

- 插上工具插頭前，請務必檢查開關扳機是否可正常作動，且釋放後能夠回到「OFF」（關閉）位置。

配備鎖定按鈕的工具

扣動開關扳機即可啟動工具。釋放開關扳機便可停止工具。

需要連續操作時，可扣動開關扳機，按下鎖定按鈕然後鬆開開關扳機。

若要從鎖定位置停止工具，將開關扳機拉到底，然後釋放即可。

配備保護鎖按鈕的工具

為避免意外扣動開關扳機，本工具配備保護鎖按鈕。啟動工具時，推入保護鎖按鈕，然後扣動開關扳機。釋放開關扳機即可停止。

未配備鎖定按鈕及保護鎖按鈕的工具

扣動開關扳機即可啟動工具。釋放開關扳機即可停止。

組裝

⚠小心：

- 在工具上進行任何作業前，請務必關閉工具開關並拔下插頭。

拆卸或安裝鋸片

⚠小心：

- 確保安裝鋸片時，鋸齒的鋒利端朝向工具的前端。
- 請僅使用 Makita（牧田）扳手安裝或拆卸鋸片。

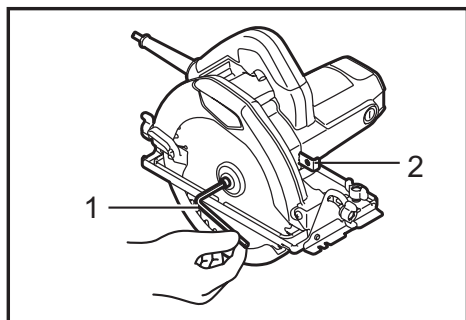

▶ 1. 六角扳手 2. 軸鎖

要拆卸鋸片時，按下軸鎖以防鋸片轉動，然後逆時針旋轉扳手鬆開六角螺栓。然後拆下六角螺栓、外法蘭和鋸片。

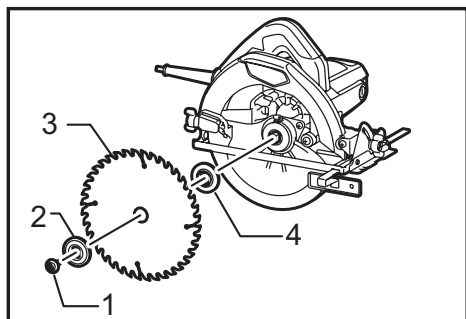

▶ 1. 六角螺栓 2. 外法蘭 3. 鋸片 4. 內法蘭

安裝鋸片時，請按拆卸時的相反步驟進行。務必順時針鎖緊六角螺栓。

對於含 15.88 mm 孔直徑鋸片用內法蘭的工具

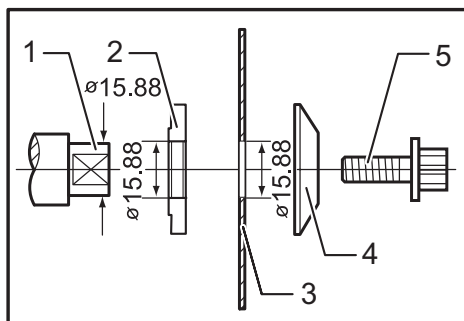

▶ 1. 安裝軸 2. 內法蘭 3. 鋸片 4. 外法蘭
5. 六角螺栓

將內法蘭安裝至安裝軸上並使其凹側朝外，然後放置鋸片、外法蘭和六角螺栓。務必順時針鎖緊六角螺栓。

對於含非 15.88 mm 孔直徑鋸片用內法蘭的工具

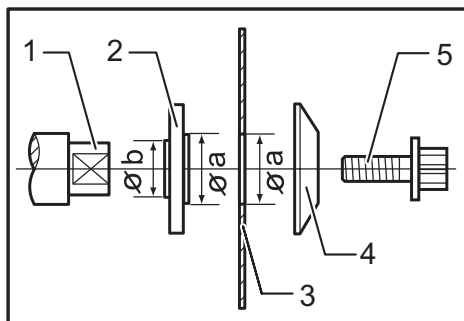

▶ 1. 安裝軸 2. 內法蘭 3. 鋸片 4. 外法蘭
5. 六角螺栓

內法蘭的一側帶有一定直徑的凸起部分，另一側帶有不同直徑的凸起部分。選擇正確的一側，使該側的凸起部分與鋸片孔能夠完全吻合。接著將內法蘭安裝在安裝軸上，使內法蘭正確的凸起側朝外，然後放置鋸片和外法蘭。務必順時針鎖緊六角螺栓。

⚠小心：

- 確保內法蘭上向外凸出的凸起部分「a」與鋸片孔「a」能夠完全吻合。將鋸片安裝至錯誤的一側會導致危險的振動。

六角扳手的存放

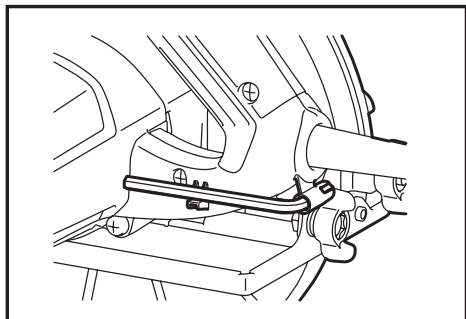

不使用時，請如圖所示存放六角扳手，以防遺失。

操作

⚠小心：

- 請務必沿直線向前輕輕地移動本工具。對工具施加過度壓力或扭曲工具會造成電機過熱，並導致工具反彈，可能會造成嚴重的人身傷害。

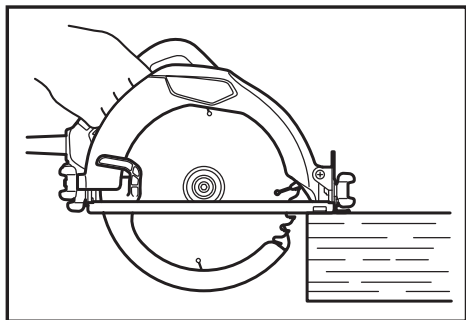

緊握工具。將基板置於需切割的工件上，鋸片不得接觸任何物品。接著啟動工具，等待鋸片達到全速。現在只需在工件表面向前移動本工具，使其平緩地保持前進，直到切割操作完成為止。若要切邊整齊，請保持鋸切線筆直且前進速度一致。

切鋸導板（導板尺）

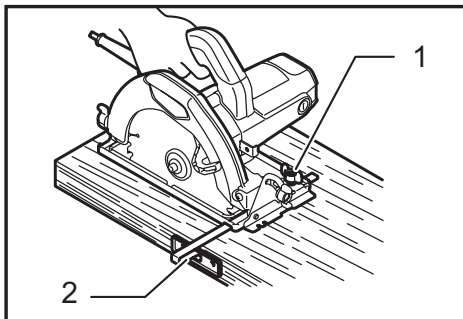

► 1. 螺絲 2. 切鋸導板

便利的切鋸導板可使您進行更精確的筆直切割。只需將切鋸導板貼著工件的一側向上滑動，然後用螺絲將其固定在基座前方的位置上。您也可透過此方式重複進行相同寬度切割。

保養

⚠小心：

- 在準備進行檢查或保養之前，務必關閉本工具的開關並拔下電源插頭。
- 清潔保護罩，確保清除積聚的可能妨礙保護罩系統操作的鋸屑和碎片。較髒的保護罩系統可能會限制其操作，導致嚴重的人身傷害。完成清潔的最有效方法是使用壓縮空氣。如果將鋸屑吹出保護罩，請確保佩戴適當的護目鏡和呼吸保護裝置。
- 切勿使用汽油、苯、稀釋劑、酒精或類似物品清潔工具。否則可能會導致工具變色、變形或出現裂縫。

更換碳刷

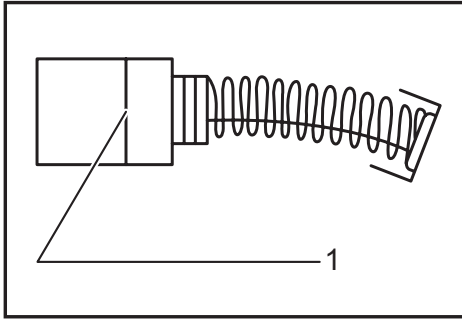

► 1. 界限磨耗線

定期拆下碳刷進行檢查。當碳刷用至界限磨耗線時，需予以更換。要保持碳刷清潔並使其能在夾內自由滑動。兩個碳刷應同時更換。僅可使用相同的碳刷。

用螺絲起子拆下碳刷夾蓋。取出已磨損的碳刷，插入新的碳刷，然後緊固碳刷夾蓋。

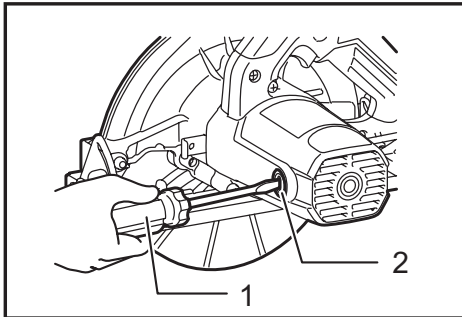

► 1. 螺絲起子 2. 碳刷夾蓋

為了保證產品的安全與可靠性，任何維修、其他維護或調整工作須由 Makita（牧田）授權的維修服務中心進行。務必使用 Makita（牧田）的更換部件。

台灣RoHS限用物質含有量標示
請掃描右方QR Code或參考下列網址；
<https://makita.com.tw/rohs/>



生產製造商名稱：Makita Corporation
進口商名稱：台灣牧田股份有限公司

電話：02-8601-9898 傳真機：02-8601-2266
地址：新北市 24459 林口區文化三路二段 798 號

www.makita.com

885403-110
ZHTW
20200831