

Makita® (牧 田)

電動鎚鑽

24毫米 HR2410型
可變速/可反轉

使用說明書

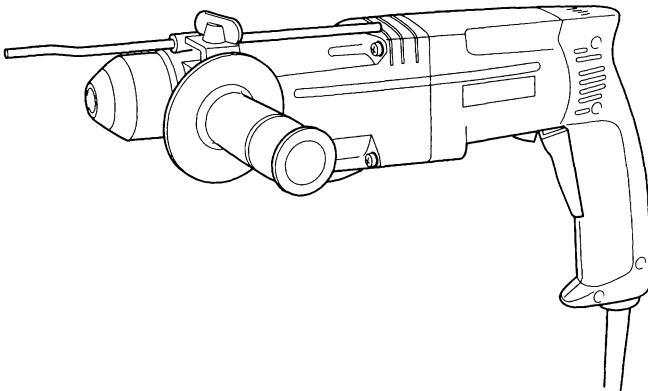

 雙重絕緣

檢磁 3914A133

規 格

能 力	額定輸出功率	回轉數(每分)	打擊數(每分)	長 度	淨 重
混凝土					
24毫米	320W	0-1,050	0-4,900	371毫米	2.4公斤

*生產者保留變更規格不另行通知之權。

*注意：規格可能因銷往國家之不同而異。

主要安全須知

(供全部工具用)

注意：使用電動工具時，爲了減少火災、觸電、及受傷等意外事故，必須注意以下所列舉的基本安全事項：請仔細讀完下列安全事項。

1. **保持工作場所清潔。**在雜亂的工作場所與工作台面上使用電動工具，最易發生意外。
2. **重視工作場所的環境。**不可在暗濕地方使用電動工具。電動工具不可淋雨。不可在可燃液，或可燃氣存在之處使用電動工具。
3. **不可讓小孩接近。**應該禁止閒人進入工作場所，更不可讓閒人觸摸工具或電源連接導綫。
4. **收藏工具。**電動工具不用時，應收藏在乾燥，以及小孩不能拿到之處，宜加鎖。
5. **不可勉強使用工具。**必須在適當的轉速下使用工具，才可獲得良好的刨削效果並且比較安全。
6. **要用對刀具。**不可用小型刀具或裝置去加工本應使用大型刀具的工件。不可使用用途不對的刀具。
7. **注意着裝。**以寬鬆拂袖的服裝使用電動木工工具是最危險的。因爲可能被高速旋轉的刀具纏住而發生意外。在戶外工作時宜帶橡皮質手套與沒有破洞的靴子。留長髮的人，最好帶帽子。
8. **使用安全眼鏡。**刨屑多而有粉塵時，宜帶口罩。
9. **不要糟踏導綫。**不可拖着導綫移行工具，或拉導綫拔出插頭等。還須避免使導綫觸及高熱物體及尖銳金屬邊緣或沾濕油脂。
10. **固定工件。**使用夾鉗固定要切削的工件。這比用手握住工件加工來得安全。
11. **不可伸越工具。**工作時，必須保持適當的姿勢，必須站穩，不可伸手越過工具取物及加工。
12. **注意保養工具。**刀具必須時時保持銳利的狀態俾獲良好的加工性與安全。按照規定潤滑與換配件。定期檢查導綫，如發現有破損應即牧田服務中心修復。延長接電導綫如有破損，應即換新。手柄要保持乾燥清潔，不沾油脂。
13. **工具在不用時，或進行保養，換夾具、刀具時，一定要拔開電插頭。**
14. **記住取下調整用工具及扳手等。**在打開開關轉動機械以前，須檢查刀具部份的調整工具及固定用扳手等有無完全取去，必須養成這種習慣。
15. **防止意外起動。**將插頭插入電插座以前，須檢查工具的開關是否關着。
16. **戶外用接電延長導綫。**在戶外使用工具時，一定要採用戶外專用的延長導綫。
17. **工作時須保持清醒。**專心一致注意工件與工具進行工作。疲勞時不應使用工具。
18. **檢查損壞的部份。**再使用工具以前，須仔細檢查工具的護蓋或其他部份是否有損壞情形，須詳細檢查其損壞的程度是否將影響到工具正常的機能。檢查所有可移動的

部份是否在正確位置，必須固定的部份是否固定緊等，檢查這些可能影響正常操作的部件。護蓋或其他部件如有損壞情形，應請專門店修理或更換，除非本說明書中另有指示。工具的開關如有問題，應即請專門服務中心更換，不可勉強以開閉電不靈的開關開動工具使用。

19. **避免觸電。**工作時，身體不可接觸到接地的金屬體，例如鐵管、散熱器、冷凍機等。
20. **更換零件。**修理、更換零件時，務請一定使用規定的零件。

注意電源電壓：接電時，一定要注意電源電壓是否與工具標示板上所標示的電壓相同。電源電壓高於工具的適用電壓時，將使使用人發生嚴重事故，同時也將損毀工具本身。因此，如未能確定電源的電壓時，絕不可隨便插上插頭。相反的，如電源電壓低於工具的所需電壓，則將有害於馬達的。

電動鎚鑽的補充安全規則

1. 要戴盔帽(安全帽)，如果需要，可以戴護耳器。
2. 操作之前要檢查鑽頭是否已經在正確的位置上被緊固。
3. 在正常的工作狀態下，根據設計，工具要產生振動。因而螺絲容易鬆，從而造成損壞或事故。在操作前要仔細檢查螺絲的鬆緊。
4. 在寒冷的天氣下，或很長時間沒有使用過的情況下，工具要在無負載的狀態下，空轉幾分鐘，使它變暖。這樣會使潤滑通暢。不進行適當的把機暖和一下，電鎚的使用會感到困難。
5. 要保證您有穩定的站腳的地方。
當您在高處使用工具時，要保證下面沒有其它人員。
6. 要用雙手緊握工具。要使用側面把手。
7. 手要離開旋轉部位。
8. 不要在放下工具時還讓它繼續旋轉。祇有在用手保持時，才可以進行操作。
9. 操作時不要把工具對準在場的任何人員。鑽頭有可能飛出來使人受到嚴重的傷害。
10. 鑽牆、地板，或其它地方時，有可能遇到電綫的“火綫”。**因此不要接觸工具上的任何的金屬部分！**
拿工具時，要拿塑料的把柄或側面把手，防止鑽頭鑽到“火綫”時觸電。
11. 不要在工作結束後馬上觸摸鑽頭，或鑽頭周圍的部件。這些部件可能很燙，會燙傷您的皮膚。

請保留此說明書

● 側柄(輔助柄)

側柄可擺動於任何側面，其在任何位置方便手持工具。向逆時針方向旋轉側握柄使其鬆動，擺轉側握柄到希望的位置，然後，順時針方向旋緊側握柄。

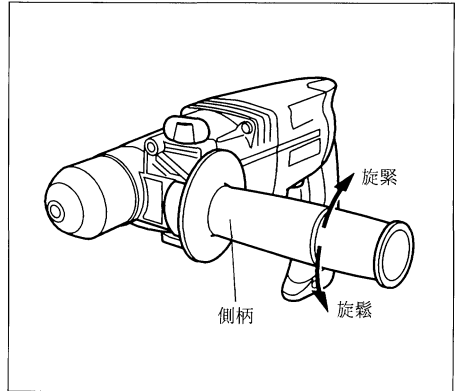

● 安裝或拆卸鑽頭

* 注意：在安裝或拆卸鑽頭前，一定要將機器的開關關閉並拔下電源插頭。

安裝鑽頭前，要清潔鑽頭柄並塗抹所鑽頭油。

* 注意：此潤滑油是鑽頭柄的專用油。請勿往本機轉動部份(曲柄部)注入。

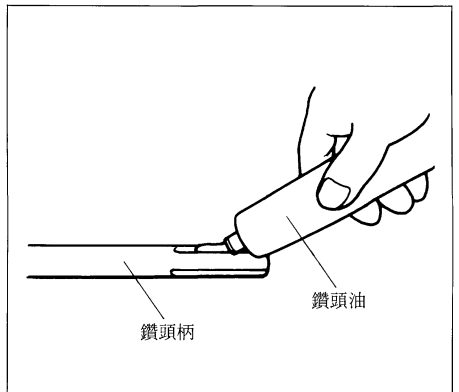

將鑽頭插入機體內，然後旋轉鑽頭將其推入直至嵌合為止。

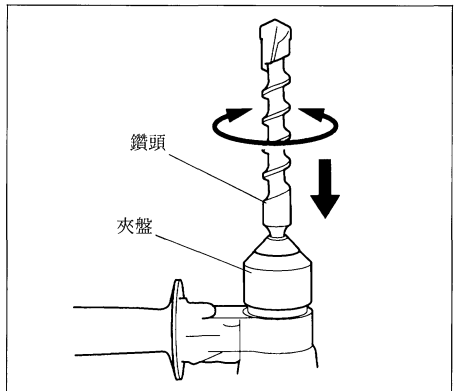

如果鑽頭不能推入時，要將鑽頭卸下，向下拉動夾盤殼數次。然後再次插入鑽頭，旋轉鑽頭將其推入直至齧合為止。

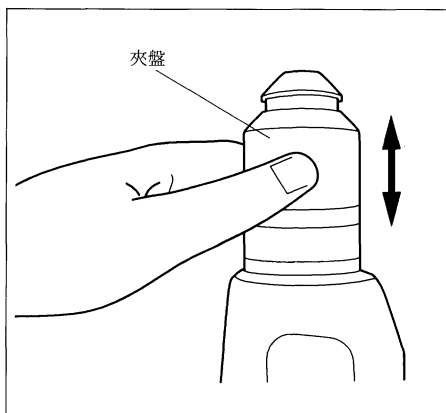

● 調整鑽孔深度

擰鬆翼形螺栓，調整深度規以得到所需的深度。調好後，擰緊翼形螺栓。

* 注釋：深度規不能在其觸碰到齒輪殼的位置上使用。

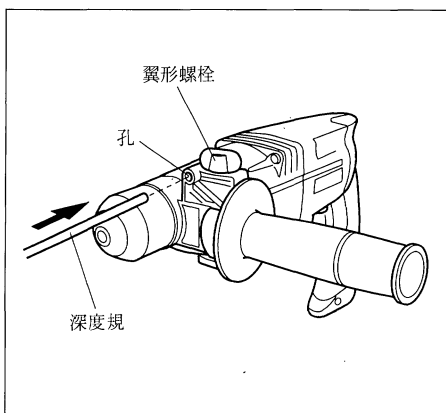

* 注意：在深度定位尺撞擊齒輪箱殼時，深度定位尺不可使用。

● 開關的操作

將反轉開關閥移動到“ ← ”的位置以獲得順時針方向旋轉或“ → ”的位置以獲得反時針方向旋轉。啓動工具時祇需簡單地扣動扳機既可，放開扳機工具就停止。當反轉開關閥位於“NEUTRAL”位置時，既使扣動扳機，工具也不會啓動。

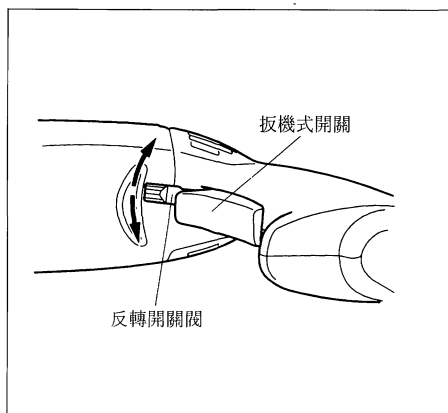

* 注意：

- 在將電池盒插進工具內之前，請務必檢查扳機開關動作是否正常，放開後是否能夠回到“OFF”位置。
- 鑽孔前務必檢查旋轉方向。
- 祇有當工具完全停止下來以後方可使用反轉開關閥。如工具尚未停止就改變旋轉方向則可能會損壞工具。
- 當不使用工具時，請將反轉開關放在NEUTRAL位置。

● 選擇作業方式

用於錘鑽：

轉動旋鈕讓箭頭指向  標記。

祇用於鑽孔：

轉動旋鈕讓箭頭指向  標記。

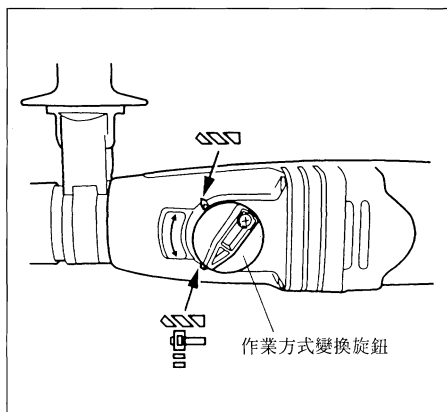

● 扭力限制器

扭力限制器將會在到達某一定轉力矩時動作。馬達將會脫離輸出軸。這時，鑽頭就會停止轉動。

* 注意：

- 一旦轉力矩限制器動作，就應該立刻關上工具的開關。這將有助於防止工具的過早磨損。
- 孔鋸、空心鑽頭、寶石空心鑽頭等，不可用於本工具。因為他們都易於被夾在孔內，從而導致轉力矩動作過頻。

請使用防塵套，以防止在頭頂上進行鑽孔操作時，塵屑落在工具和身上。將防塵套按圖中所示安裝在鑽頭上。

使用可能的鑽頭直徑

防塵套 5： ϕ 6.0～ ϕ 14.5

防塵套 9： ϕ 12.0～ ϕ 16.0

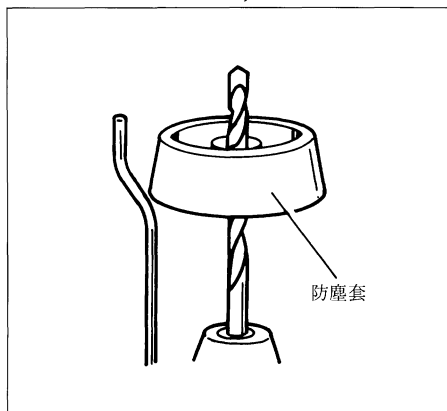

- 吹風球管

鑽孔完畢之後，可用吸風橡皮球管把圓孔吹掃乾淨。用吹風球管進行吹掃時，應帶安全眼鏡保護眼睛。

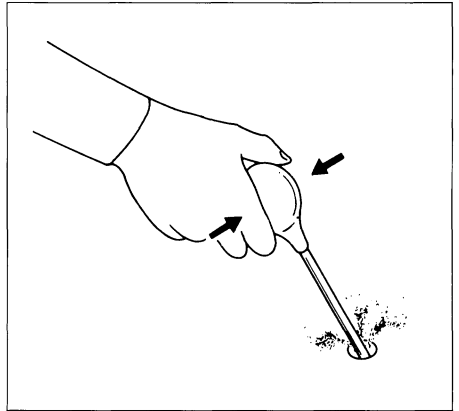

保 養

*** 注意：在做檢查，保養工作前，一定要關掉開關並拔下電源插頭。**

爲了保證產品的安全與可靠性，在修理、碳刷檢查或更換，包括任何其它的保養或調節都應把該工具交由專業電動工具維修中心人員進行。並請指定使用MAKITA(牧田)的原廠配件。

標準附件

- (1)深度規 (零件號碼: 321144-6)..... 1
- (2)側柄 (零件號碼: 152521-9)..... 1
- (3)塑料攜帶盒 (零件號碼: 824445-6)..... 1

另外購買

* 注意：這些另外購買或裝置是專用於本說明書所列的 MAKITA (牧田) 電動工具的。
如使用其他廠牌零件或裝置，可能導至傷人的危險。另外購買也只限用於適當的目的。

SDS硬質合金(碳化錳合金)鑽頭



零件號碼	鑽頭直徑 (毫米)	最大鑽深 (毫米)	總 長 (毫米)
A-11885	4.0	50	110
A-11900	4.3		
A-11922	4.5		
A-03648	4.8		
A-03660	5.0		
A-11944	5.5		
A-03682	6.0		
A-03707	6.4		
A-03729	6.5		
A-03741	7.0		
A-03763	7.5	100	160
A-03785	8.0		
A-03800	8.5		
A-11966	9.0		
A-11988	9.5		
A-03822	10.0		
A-03844	10.5		
A-03866	11.0		
A-03888	12.0		
A-03903	12.5		
A-03925	12.7		
A-12005	13.0		
A-12027	13.5		
A-12049	14.0		
A-03947	14.3		
A-03969	14.5		
A-12061	15.0	130	210
A-19299	16.0		200
A-19308	16.5		
A-04008	17.0		
A-04020	17.5		
A-04042	18.0		
A-12108	19.0		
A-12120	20.0		
A-12142	21.0		
A-04064	21.5		
A-19314	22.0	200	
A-19320	23.0		
A-19336	24.0		

生產製造商名稱：Makita Corporation
進口商名稱：台灣牧田股份有限公司

電話：02-8601-9898 傳真機：02-8601-2266
地址：新北市 24459 林口區文化三路二段 798 號