

**maktec**®

牧科®

# 使用說明書

# 大理石切割機

**MT410 型**

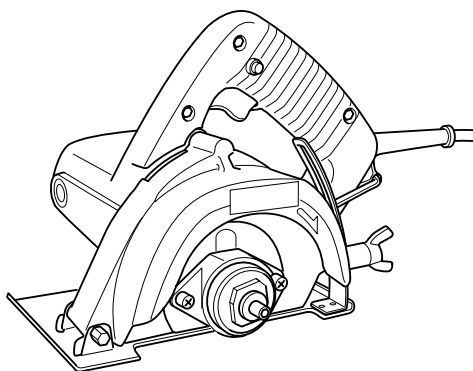

001671

 雙重絕緣

重要事項：使用前請閱讀。

# 規格

型號	MT410
切割片直徑	110 mm
切割片孔徑	20 mm
最大切割深度	32 mm
空載轉速 (轉 / 分鐘)	13,000
全長	226 mm
淨重	3.0 kg
安全等級	II

- 上述規格如有變更，恕不另行通知。
- 銷往不同國家的產品，其規格可能也不同。
- 重量符合 EPTA-Procedure 01/2003

# 安全須知

ENA001-2

## ⚠ 警告：

**在使用電動工具時，為了減少火災、觸電以及人身傷害等危險，請務必遵守包括下述內容在內的安全須知：在操作本產品之前請仔細閱讀這些安全須知，並妥善保存本使用說明書。**

### 安全須知：

- 1. 請保持工作場所的清潔。**  
切勿在雜亂的工作場所或工作台面上使用本工具，否則可能會導致意外事故。
- 2. 請重視工作環境。**  
切勿讓電動工具淋雨。切勿在潮濕的環境中使用電動工具。請使工作場所保持充足的照明。切勿在可能引起火災或爆炸的場所使用電動工具。
- 3. 預防觸電。**  
請避免與接地表面接觸（如管道、散熱器、煤氣灶、電冰箱）。
- 4. 切勿讓兒童接近本工具。**  
切勿讓無關人員接觸本工具或電源線。不得讓任何外來人員進入工作場所。
- 5. 請妥善保管暫不使用的工具。**  
當不使用時，應將工具保存在乾燥、兒童觸不到、較高或上鎖的地方。
- 6. 切勿過分向工具施加外力。**  
在設計範圍內可更安全、更有效地使用本工具。
- 7. 請選用合適的工具。**  
切勿勉強使用小負荷工具或附件完成重負荷操作。切勿將本工具用於設計範圍以外的用途；如，不要用圓鋸切割樹枝或原木。
- 8. 請妥善穿戴工作服。**  
切勿穿戴寬鬆的服裝或佩戴飾物，否則可能會捲入旋轉的工具內。室外操作時，建議穿戴橡皮手套和防滑工作鞋。長髮操作者，須戴頭髮護套，以包住頭髮。
- 9. 請使用安全眼鏡和耳罩。**  
當進行多粉塵的切割操作時，還必須戴面罩或防塵口罩。

**10. 請接通吸塵設備。**

如果備有連接吸塵和集塵系統的設備，請確認是否已正確接通這些設備。

**11. 切勿粗暴使用電源線。**

切勿利用電源線提工具或從電源插座中拔出時直接拔拉電源線。請務必避免電源線受熱、油或尖銳邊角的影響。

**12. 固定工件。**

請使用夾具或老虎鉗固定工件。這比直接用手固定工件更安全，而且可使雙手解放出來專心操作工具。

**13. 切勿將手伸得太遠。**

自始至終請務必站穩並保持身體平衡。

**14. 請盡心維修保養工具。**

請保持切割刀片的鋒利和清潔，以確保更安全的操作和更好的性能。請遵照有關說明進行潤滑和更換附件。請定期檢查工具的電源線，若有破損，請即時請授權的服務中心修理。請定期檢查電源延伸線，如有破損，即時更換。請務必保持把柄乾燥、乾淨，不得黏有油污或潤滑油。

**15. 關掉工具電源。**

當工具不使用時，或進行維修、更換刀片、鑽頭和刀具等附件時，請關掉工具電源。

**16. 請取下調節用具及扳手等。**

請養成在打開工具電源之前檢查所有的調節用具和扳手等是否已從工具上取下的習慣。

**17. 防止意外啓動。**

手持接插在電源上的工具時，切勿將手指放在開關上。當工具插在電源插座上時，請務必關掉電源開關。

**18. 請使用室外專用電源延伸線。**

當在室外使用本工具時，只能使用室外專用電源延伸線。

**19. 請保持頭腦清醒。**

要專心於所作的工作。工作時請保持頭腦清醒。疲勞狀態下切勿操作使用工具。

**20. 檢查破損的零件。**

繼續使用工具之前，當護蓋或其它部份有損壞時，請仔細檢查，以確定它是否能正常工作或完成正常的功能。檢查可移動部份的對位狀況、可移動部份是否可自由移動、零件的破損情況、安裝情況以及其他可能影響其正常使用的狀況。除非本使用說明書有特別說明，對損壞的護蓋或其它部份，必須由授權的服務中心進行妥善修理或更換。損壞的開關必須請授權的服務中心更換。當開關無法正常開閉時，切勿使用工具。

**21. 警告。**

使用本使用說明書或產品樣本中所建議以外的配件或附件，可能會導致人身傷害。

**22. 請務必讓有專業資格的人員修理您的工具。**

本工具能滿足相關的安全要求。修理作業必須由有專業資格的人員進行，並使用原配備件，否則可能給使用者帶來很大的危險。

---

## 補充安全規則

ENB051-1

1. 操作之前，應仔細檢查鋸片有無裂紋或損壞。請及時更換有裂紋或損壞的鋸片。
2. 請僅使用本工具專用的法蘭盤。
3. 應小心操作，切勿損傷主軸、法蘭盤（特別是安裝面）或螺栓。損傷這些部件將導致鋸片破裂。
4. 用力握住工具。
5. 將手遠離轉動部件。
6. 在打開開關之前，請確保鋸片沒有接觸工件。
7. 切割之前，請等待鋸片達到全速。
8. 如果觀察到任何異常情況，請立即停止操作。
9. 切勿試圖將扳機鎖定在 ON 位置。
10. 切勿試圖將鋸片朝上用台鉗夾住工具進行切割。這是非常危險的，將引發嚴重事故！（圖 1）
11. 切割完之後，在放下工具之前，請確保鋸片已經完全停止。
12. 切勿通過從側面按壓鋸片來使之停止。
13. 本工具僅可用于干切割。切勿用水。

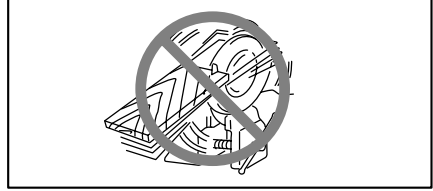

---

## 請妥善保存本說明書

## 操作說明

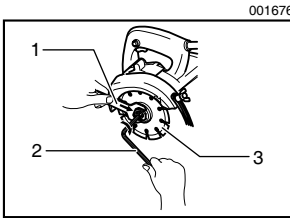

1. 扳手
2. 六角扳手
3. 金剛石切割片

### 金剛石切割片的安裝和拆卸 (選購附件)

#### △ 注意：

- 安裝或拆下之前，請務必確認已經關掉本機電源並且已將電源插頭拔下。

- 僅可使用 MAKITA(牧田) 扳手來安裝或拆卸切割片。

拆卸切割片時，用扳手固定住外法蘭盤，同時用六角扳手順時針旋鬆六角螺栓。然後卸下六角螺栓、外法蘭盤和切割片。

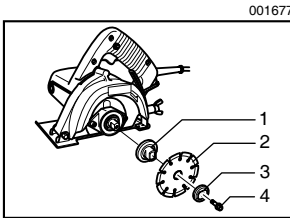

1. 內法蘭盤
2. 金剛石切割片
3. 外法蘭盤
4. 六角螺栓

安裝切割片時，按拆卸步驟相反順序進行。安裝切割片時，請確保切割片上的箭頭方向與保護罩上箭頭一致。

請務必逆時針旋緊六角螺栓。

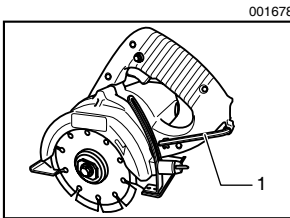

1. 六角扳手

### 六角扳手的保存

不使用六角扳手時，請將其按圖中所示方法保存，以防丟失。

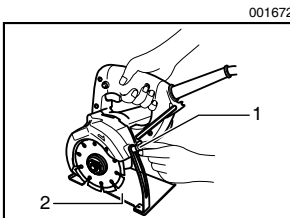

1. 翼形螺栓
2. 底座

### 調節切割深度

旋鬆切割深度導板上的翼形螺栓並將底座上下移動。當移至需要的切割深度時，緊固翼形螺栓，將底座固定住。

#### △ 注意：

- 調節切割深度之後，請務必旋緊翼形螺栓。

001674

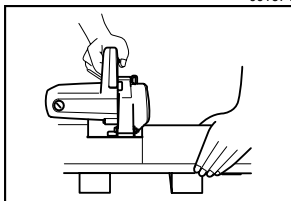

## 瞄准

將底座的左邊切割線對准工件上的切割線。

001673

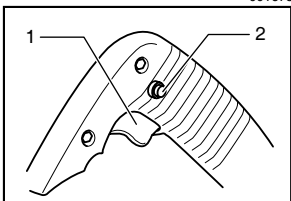

1. 開關扳機
2. 鎖定按鈕

## 開關操作

### △ 注意：

- 插入工具電源之前，請務必檢查開關扳機操作是否正常，並且在釋放時是否能返回“OFF”位置。

若要啓動工具時，只要扣動開關扳機即可。釋放開關扳機，工具立即停止。連續操作時，可扣動開關扳機然後按下鎖定按鈕。要從鎖定位置停止工具時，可將開關扳機拉到底，然後釋放。

001675

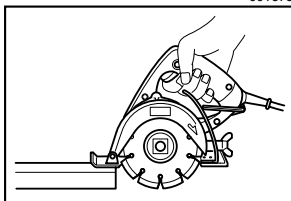

## 操作

用力握住工具。然後將底座固定在將要切割的工件上，但不可使切割片觸及到工件的任何部位。然後開動工具並等待至切割片達到全速。

此時，只要將工具放置於工件的表面上向前移動即可，在完成切割之前，要使其緊貼在工件上並平穩地前進。請保持切割線的平直和前進速度的均勻。

### △ 注意：

- 本工具應僅在水平表面上使用。
- 請務必沿直線平穩地向前移動工具。用力以及過度下壓工具或使切割片彎曲、夾在切口內或扭曲均會造成馬達過熱，並使工具出現非常危險的反沖現象。

## 保養

### △ 注意：

- 在對工具進行任何保養工作之前，請務必確認已經關掉工具電源並且已將電源插頭拔下。
- 切勿使用汽油、苯、稀釋劑、酒精或類似物品清潔工具。否則可能會導致工具變色、變形或出現裂縫。

## 使用之後

請使工具空轉片刻以將工具內的塵屑吹空。將底座上積聚的塵屑刷干淨。馬達或底座上的積塵會造成工具故障。

001145

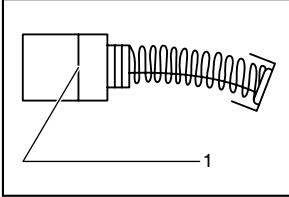

1. 界限磨耗線

## 替換碳刷

請定期拆下並檢查碳刷，並在磨損到界限磨耗線時進行替換。請保持碳刷清潔並使其在碳刷夾內能自由滑動。兩個碳刷應同時替換。請使用相同的碳刷。

001679

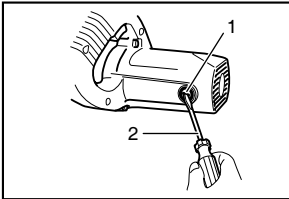

1. 碳刷夾子  
2. 螺絲起子

用螺絲起子拆下碳刷夾子。取出磨損的碳刷，插進新的碳刷，然後擰緊碳刷夾子。

爲了保證產品的安全性與可靠性，應交由 MAKITA( 牧田 ) 授權服務中心進行維修、保養或調節。

生產製造商名稱：Makita Corporation  
進口商名稱：台灣牧田股份有限公司

電話：02-2999-0600 傳真機：02-2999-0605  
地址：台北縣三重市光復路一段 83 巷 4 號 1，2 樓