

Makita

使用說明書

充電式割草機

型號 **MUR186LD**

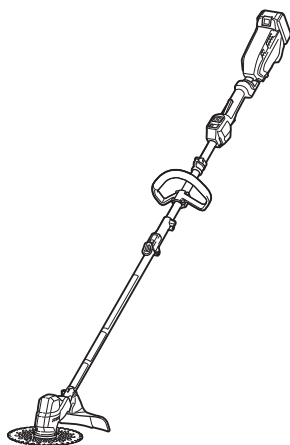

非常感謝您本次購買**充電式割草機**。

使用前，請先詳閱本使用說明書，充分理解本機器之功能後，再以適當的方式使用及維護，以便能隨時在安全且有效率的狀態下使用本機器。

此外，請務必將本使用說明書妥善保存在手邊。







目次

安全注意事項	2
充電式割草機的安全注意事項	11
注意標籤	21
各部位名稱	22
標準附件	23
包裝內容一覽	24
使用前的準備	25
• 使用前的準備	
• 刀具（割刀）與防飛散護罩的組合	
• 防飛散護罩的安裝方法	
• 把手的安裝方法	
• 長管（割刀端）的安裝方法	
• 鋸片（割刀）的安裝方法	
• 肩帶的安裝方法	
• 肩帶的拆卸方法	
• 脫離本體	
• 收納六角扳手	
使用方法	35
• 電池的安裝、拆卸方法	
• 操作開關	
• 切換旋轉數	
• 輕鬆模式功能	
• 操作去除異物按鈕	
• 本機器的握持方法	
• 割掃作業	
關於電池	42
保護功能	45
故障排除	46
關於維護、檢查	47
• 清潔本機器	
• 關於保存場所	
• 需要修理時	
主要功能	48

- 使用前，請務必詳閱「使用說明書」與「安全注意事項」，並正確使用。
- 為了防範觸電、火災、人員重傷等事故，請務必遵守此「安全注意事項」。
- 所謂的「充電工具」，是指充電式（電池組式）電動工具。

關於注意文中 警告、 注意、 註 的意義

使用注意事項分為  警告、 注意 與  註，其意義分別如下。

-  **警告** : 錯誤使用時，可能導致使用者死亡或身負重傷的注意事項。
-  **注意** : 錯誤使用時，可能導致使用者受傷，以及只蒙受物品損壞的注意事項。
此外，即便是記載在  注意 的事項，在不同狀況下也可能造成嚴重的後果。由於每項注意都記載了關於安全的重要內容，請務必遵守。
-  **註** : 關於產品及附件使用上的重要注意事項。



警告

作業環境

- 1** 請整理好作業場所。此外也請保持作業場所的清潔與足夠的亮度。
 - 在散亂的昏暗場所或作業台上進行作業，可能會導致事故發生。
- 2** 請勿在充滿可燃性液體、氣體、粉塵的場所使用。
 - 自充電工具產生的火花可能會導致起火或爆炸。
- 3** 使用時請勿讓小孩或第三者接近作業場所。
 - 這可能導致操作者分心，無法在操作上集中注意力。
 - 請勿讓作業者之外的人士接觸充電工具和充電器的纜線。

關於電氣的安全事項

- 1** 請使用符合充電器電源插頭的電源插座。此外也請勿改造電源插頭。附接地插頭請務必確實接地。
 - 只要使用未改造的電源插頭與匹配的插座，便可減低觸電的風險。
- 2** 請勿讓身體接觸已接地的物品，如金屬製管線、暖氣器具、電子微波爐或冰箱外框等。
 - 這可能會導致人員觸電。
- 3** 請勿在會受雨淋、溼氣重或是潮濕的場所使用充電工具。
 - 水可能會滲入充電工具內部，並在本機器產生人員觸電或電池短路的現象。
- 4** 請勿粗暴地對待充電器的電源線。
 - 請勿拉扯電源線，或拉著充電線搬運充電器。此外也請勿拉扯電源線來拔除電源插頭。
 - 請勿將電源線放置在具有熱度、油、凸角的場所，或是會運動的物體附近。這可能會損傷電源線，或纏繞住人體，導致觸電。
- 5** 請使用符合使用環境需求的延長線。

警告

- 6** 使用附 **USB** 端子的充電工具或充電器時，請勿讓 **USB** 端子間短路。
- 若將針、鐵絲插入 USB 端子內，可能會導致短路並冒煙、起火。

關於作業者的安全事項

- 1** 請詳閱「使用說明書」與「安全注意事項」，切勿讓未充分了解充電工具與其操作方法的人使用。
- 在未充分了解的情形下使用相當危險。
- 2** 請小心進行作業，切勿分心。
- 使用充電工具時，請充分注意使用方法、作業方法、周遭狀況，並慎重地作業。
 - 感到疲累者、飲酒者、服用藥物者以及懷孕者請勿使用充電工具。
 - 若在戶外進行作業，因夜間使用或天氣惡劣等因素而導致視野不佳時，請勿使用充電工具。
 - 一個不小心便有可能導致嚴重的傷害。
- 3** 請穿戴安全保護用具。
- 作業時請隨時戴上保護眼鏡。此外，當作業內容會產生許多粉塵時，請一併使用防塵口罩。並請視狀況需要，穿戴防滑安全鞋、頭盔、耳塞、耳罩等護具。
- 4** 請務必避免無法預料的啟動動作。
- 將電池插入本機器前，請務必確認開關是否關閉。
 - 搬運時請勿將手指扣在開關上。
- 5** 接通充電工具的電源前，請務必拆下調整六角扳手或扳手等工具。
- 接通電源後，會使仍安裝在機器上的六角扳手或是扳手等工具開始旋轉，導致人員受傷。
 - 若本機器上有收納處，請確實固定於該位置上。

警告

- 6** 請勿在過度勉強的姿勢下進行作業。
 - 作業時請站穩腳步、保持平衡。
- 7** 請穿著合適的服裝進行作業。
 - 請勿穿著過度鬆垮的衣物以及項鍊等飾品，這些物品可能會捲入機器旋轉處。
 - 請勿讓頭髮、衣服、手套靠近機器旋轉處。
 - 若要在戶外進行作業，建議穿戴橡膠手套與防滑鞋。
 - 作業人員若蓄長髮，請用帽子或頭套覆蓋。
- 8** 若能連接集塵裝置，請連接使用。
 - 若充電工具能連接集塵裝置，確實連接後即可減輕粉塵對人體帶來的影響。

使用充電工具

- 1** 請使用於符合充電工具能力的作業上。
 - 為了安全且有效率地進行作業，請在充電工具能力所能及的狀況下作業。
- 2** 請採用使用說明書所指定的切削工具、附件、配件等工具。
 - 使用說明書所指定的尺寸、形狀與附件等內容，皆是最適合本機器的設計，可安全發揮本機器的性能。
- 3** 請依作業條件及欲進行的作業內容，使用充電工具、附件、配件、切削工具。
 - 若使用於指定用途之外，可能會導致事故發生。
- 4** 請檢查開關有無異常。
 - 因開關導致無法啟動及無法停止操作的充電工具非常危險。請勿使用並盡速送修。

警告

- 5** 為了防止充電工具的錯誤啟動，在以下作業前請關閉開關，並將電池從本機器中拔除。
 - 調整本機器
 - 更換刀具、磨刀石、鑽頭等附件
 - 保存或修理
 - 可料想到其他危險的作業
 - 交付本機器
- 6** 本機器在極端高溫或低溫的環境下將無法充分發揮性能。
- 7** 將電池插入本機器前，請務必確認開關是否關閉。
 - 若開關在 ON 的位置便插入電池，可能會導致事故發生。

保養充電工具

- 1** 不使用的充電工具，請先拔除電池再保存。
 - 請保存在小孩無法拿取，且乾燥的上鎖處中。
- 2** 請確認所有會影響到運轉的部位有無異常，如可動部分的位置調整及鎖固狀態、零件破損、安裝狀態等。
 - 若檢查和維護不確實，可能會導致事故發生。
 - 握柄請經常保持在乾燥潔淨的狀態，勿使其沾上油漬和潤滑油等。
 - 為機器上油及更換附件時，請遵照使用說明書進行。
 - 請定期檢查充電器的電源線。若有損傷，請送至購買的經銷商，或本公司營業所進行修理。
 - 請定期檢查使用於充電器的延長線，若有損傷請盡速更換。
 - 為了安全且有效率地進行作業，請經常清潔保養刀具類物品，使其保持在銳利的狀態。
- 3** 切削工具請保持在銳利乾淨的狀態。
 - 只要適當清潔保養切削工具，便可以簡單地進行操作並順利作業。



警告

維修

- 1 充電工具需要透過專家進行修理，且只使用原廠零件，才得以維持其安全性。**
 - 請勿自行拆解、修理、改造本機器、充電器與電池。這可能導致起火、異常動作或人員受傷。
 - 若本機器發熱或使用時發現異常，請檢查或送修。
 - 由於本機器已符合各安全規格，請勿擅自進行改造。
 - 如需修理，請務必送至購買的經銷商，或是本公司營業所。
 - 若讓不具有修理知識或技術之人員修理，不但可能無法發揮機器的所有性能，更可能導致事故或人員受傷。

關於電池的安全事項

- 1 請勿用非專用的充電器為電池充電。**
 - 若使用其他廠牌的電池充電器，可能會導致火災、發熱、破裂、漏液。
- 2 請勿使用非牧田指定的他廠電池。此外也請勿使用改造過的電池（包括進行拆解，更換過電池芯等內部零件的電池）。**
 - 這可能影響工具本體的性能及安全性，而導致火災、人員受傷、故障或破裂等。
- 3 請勿將電池安裝於非牧田製造的產品上使用。**
 - 這可能導致火災、發熱、破裂、漏液。
- 4 請勿讓電池的端子部分接觸金屬等物品。**
 - 請勿將電池和金屬一同放置於工具箱、釘袋中保存。短路可能導致發熱、起火、破裂。
 - 將電池從本機器或是充電器上拆下後，請務必裝上電池蓋。

警告

- 5** 若在高溫等極端條件下使用，電池可能會產生漏液的狀況。請小心不要碰觸到漏出的液體。
 - 萬一電池液進入眼睛時，請馬上用乾淨的水充分沖洗，並接受醫師的治療。
 - 電池液可能會導致發炎和燙傷。
- 6** 請勿將電池丟進火中，或對其進行加熱。
 - 這可能會導致起火、破裂。
- 7** 請勿用釘子刺穿電池、對其施加衝擊力，或加以拆解、改造。
 - 這可能會導致發熱、起火、破裂。
- 8** 請勿在火源旁或烈日照射下等高溫場所充電、使用、保存電池。
 - 請勿將電池保存在環境溫度可能上升至 50 °C 以上的場所（如金屬箱或夏季的汽車內等處）。這可能使電池劣化，導致冒煙、起火。
- 9** 若電池的使用時間已變得非常短，請勿繼續使用。
- 10** 請勿使用摔落過或已受損傷的電池。
- 11** 使用過的電池請勿與一般家庭垃圾一同丟棄。
 - 丟棄的電池可能在垃圾車中受到破壞而短路，導致起火、冒煙。
- 12** 本工具附帶的鋰離子電池需符合危險品法規要求。
 - 第三方或轉運代理在進行商業運輸時，應遵循包裝和標識方面的特殊要求。
 - 有關運輸項目的準備作業，諮詢危險品方面的專業人士。同時，請遵守可能更詳盡的國家法規。
 - 請使用膠帶保護且勿遮掩表面的聯絡資訊，並牢固封裝電池，使電池在包裝內不可動。



警告

其他安全事項

1 請檢查是否有已受損的零件。

- 在使用前，請充分確認保護蓋與其他零件是否有損傷、是否能正常動作，以及是否能發揮其應有之功能。若發現異常，請在使用前進行修理。
- 交換及修理破損的保護蓋與其他零件時，請遵照使用說明書進行。若使用說明書中並未記載，請送至購買的經銷商，或是本公司營業所進行修理。開關故障時，請送至購買的經銷商，或是本公司營業所進行修理。
- 發生異常、故障時，請馬上停止使用。若持續使用可能導致冒煙、起火、觸電、人員受傷。
 - <異常、故障範例>
 - 本機器或電池異常發熱。
 - 本機器或電池上有較深的傷痕或變形。
 - 發出焦臭味。
 - 感覺到電流通過。
- 若發生打開開關也無法發動等故障，請馬上拔除電池，並送至購買的經銷商，或是本公司營業所進行檢查、修理。

2 請使用正確的附件或配件。

- 若使用本使用說明書及本公司型錄未記載的附件或配件，可能會導致事故或人員受傷，請勿使用。

3 使用用來加工材料的工具時，請務必確實固定材料。

- 請使用夾具或虎鉗等工具固定材料。這比用雙手固定更安全，且可用兩手使用充電工具。（除了需要移動材料加工的產品外。）

4 請勿在有拉卡漆、油漆、石油醚、稀釋劑、汽油、瓦斯、接著劑等場所充電。

- 這可能導致爆炸或火災。

5 本機器可能導致火災。請勿做出以下行為。

- 請勿在瓦楞紙箱等紙類、坐墊等布類、榻榻米、地毯、塑膠袋等物品上充電。
- 若充電器有進氣口，充電時請勿堵住通風口。另外請勿在進氣口插入金屬類、易燃物品。
- 請勿在棉絮等塵埃較多的場所充電。

警告

- 6** 在充電器的電池安裝處有充電用端子。請勿讓金屬片、水等異物接近端子。
 - 若以該狀態持續充電，可能會導致冒煙、起火、破裂。
- 7** 充電器請勿用於充電以外的用途上。
- 8** 充電中若發現發熱等異常狀況，請盡速拔除電源插頭停止充電。若以該狀態持續充電，可能會導致冒煙、起火、破裂。
- 9** 請正確進行充電。
 - 請透過有標示額定的電源使用充電器。
 - 請勿透過升壓器等變壓器類或直流電源使用。這可能導致充電器異常發熱，進而產生火災。
 - 請勿使用牧田製附逆變器控制之引擎發電機以外的發電機來充電。這可能導致充電器異常發熱，進而產生火災。
 - 請勿在環境溫度未滿 10 °C，或是 40 °C 以上的場所為電池充電。這可能導致破裂或火災。
 - 請在通風良好處為電池充電。充電時請勿用布等物品覆蓋電池或充電器。這可能導致破裂或火災。
 - 請在充電器電源線不會被踩踏、拉扯，也不會因承受過強力道而受損的場所中充電。這可能會導致冒煙、起火、觸電。
 - 不使用充電器時，請拔除電源插頭。
- 10** 請勿用濕淋淋的手觸碰充電器的電源插頭。
 - 這可能會導致人員觸電。
- 11** 用於充電器之延長線粗度（導體公稱截面積）與長度的參考標準
 - 若使用充電器時需要延長線，為了能在最高效率且毫無問題的狀態下使用充電器，請使用具有充分粗度的延長線，且長度越短越佳。

粗度（導體公稱截面積）	長度的參考標準
2.0 mm ²	30 m

請妥善保存本使用說明書。

- 詳閱後，請務必保存在使用者可隨時翻閱之處。
- 若將本機器借給他人，也請將使用說明書一同借出。

●關於噪音防制規範

關於噪音問題，由於法令與各地政府之條例皆有所規定，使用時請注意，以免干擾到鄰居。

充電式割草機的安全注意事項

- 雖然以上先說明了電動工具的共通注意事項，但充電式割草機亦須遵守以下注意事項。

⚠ 警告

- 1** 本機器的設計目的為割掃雜草。請勿用於其他目的上。
 - 若用於其他目的，可能導致人員受傷和事故發生，更可能縮短本機器的壽命。
- 2** 在作業前，請充分確認作業場所並未埋設電線管、水管或瓦斯管等物。
 - 若場地中有埋設物，可能會被割刀劃傷導致觸電、漏電或瓦斯洩漏，進而引發事故。
- 3** 請先清除作業場所中的小石頭、鐵絲、空罐、空瓶等障礙物後再使用本機器。
 - 使用時若割刀打中障礙物，可能發生障礙物彈飛、本機器回彈、割刀破損等問題，導致事故發生或人員受傷。
- 4** 請勿在雨後的地面等濕滑場所，以及坡度較陡處使用。此外，也請勿在攀爬到梯子上作業、攀爬到樹木上作業等不穩定的狀況下使用。
 - 這可能導致人員跌倒受傷。
- 5** 請勿在割刀可能會碰觸到石頭、路緣石或圍籬等物品的場所使用。
 - 使用時若割刀打中石頭、路緣石或圍籬等物品，可能會使機器回彈或割刀破損，導致事故發生。

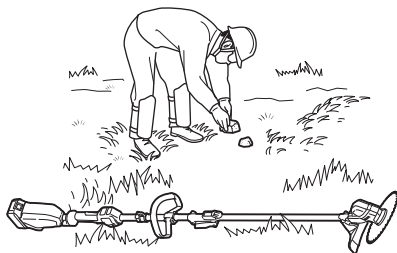

充電式割草機的安全注意事項

警告

6 請穿戴各種保護用具，如保護帽（頭盔）、耳塞、保護眼鏡（護目鏡）、防振手套、防滑安全鞋、護脛等。否則可能會導致人員受傷。

- 為了防止跌倒撞傷頭部，或上方樹枝等掉落物砸傷頭部，請戴上保護帽（頭盔）。
- 為了保護聽覺不受噪音損傷，請戴上耳塞等保護用具。
- 為了保護眼睛不受割刀部彈飛之物體擊中，請戴上保護眼鏡（護目鏡）。
- 為了保護雙手，請戴上防振手套。
- 為了保護雙腳不受割刀部彈飛之物體擊中，請穿上底部防滑的安全鞋（有鞋頭防護）。
- 為了保護雙腳不受割刀部彈飛之物體擊中，請穿上護脛。
- 當作業內容會產生許多粉塵時，請戴上防塵口罩。

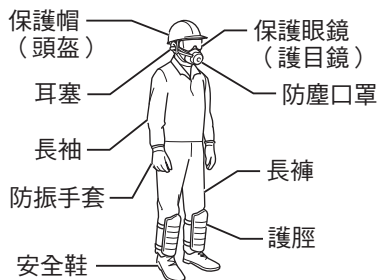

7 請穿著袖口、褲腳較緊的服裝。此外也請勿將手巾或毛巾掛在脖子上進行作業。

- 這些物品可能會被捲入旋轉部，導致人員受傷。

8 刀具（割刀）類及附件請遵照使用說明書確實安裝。此外安裝、拆卸割刀時，請務必戴上手套、套上刀具（割刀）護套，避免手或臉等部位直接接觸割刀。

- 若未確實安裝可能脫落，進而導致人員受傷。

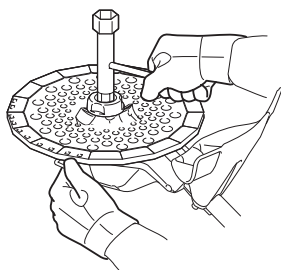

充電式割草機的安全注意事項

警告

9 開啟前，請先確認割刀有無裂痕、損傷（缺齒或磨損等）、變形等異常狀況，若有異常請勿使用。另外檢查割刀時請戴上手套。

- 若有異常可能導致割刀破損，使人員受傷。



[割刀的放大圖]

10 安裝割刀時，請務必將刀具乘載零件的突出處和割刀的安裝孔確實嵌合。

- 若未正確安裝割刀，可能導致異常振動，使人員受傷。
- 若割刀破損、位移可能導致事故發生。

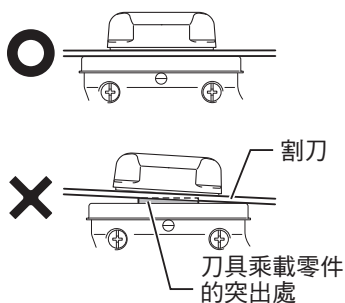

11 使用時請務必將防飛散護罩安裝至指定位置。此外也請勿使用有裂痕或變形等異常狀況的防飛散護罩。

- 若使用時未安裝防飛散護罩，或未安裝至指定位置上，小石頭等物飛散時可能導致人員受傷。
- 若防飛散護罩有任何異常，使用時可能會破損，導致人員受傷。



充電式割草機的安全注意事項

警告

12 選用能夠使用尼龍線打草頭的產品時，請使用尼龍線打草頭專用的防飛散護罩。安裝防飛散護罩時，請勿碰觸到尼龍線打草頭。

- 否則可能會導致人員受傷。
- 否則可能會導致故障。

13 請遵照使用說明書確實安裝把手和肩帶。請套上肩帶將本機器吊掛在身體的右側，並調整肩帶長度，讓割草刀與地面平行，同時也請將把手的安裝位置調整至指定位置。

- 若拆下肩帶、把手進行作業，可能導致人員受傷。



14 使用時，請用雙手握住把手，確實支撐本機器，並適度張開雙腳，將體重平均分配在兩腳上。此時請讓把手部隨時保持在乾燥的狀態，以免手滑。

- 若未確實支撐機器，作業中有可能失去平衡，導致人員受傷。



充電式割草機的安全注意事項

警告

15 在啟動本機器前，請先確認半徑 15 m 以內有無其他人和動物。尤其是附近有小孩和寵物時，無論是否在半徑 15 m 內都請勿使用本機器。

- 若機器不小心接近其他人和動物，可能會導致無法預料的事務發生，例如飛散物擊中路人和動物。



16 使用時，請勿讓其他人和動物接近至半徑 15 m 以內。此外，2 人以上共同進行作業時，請彼此間隔 15 m 以上，並要有監督者監督作業。

使用中若有他人和動物接近至 15 m 以內時，請馬上關閉開關中止作業，並提醒對方注意。

- 若機器不小心接近其他人和動物，可能會導致無法預料的事務發生，例如飛散物擊中路人和動物。

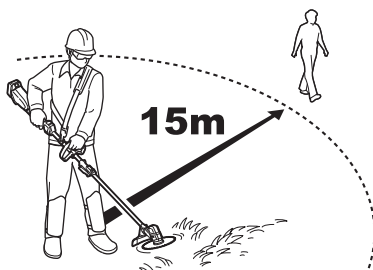

17 若要接近正在使用本機器的人，請在離使用者 15 m 以上的位置以手勢等方式告知對方，在對方關閉開關、確認割刀停止旋轉後再接近。

- 若機器不小心接近其他人和動物，可能會導致無法預料的事務發生，例如飛散物擊中路人和動物。

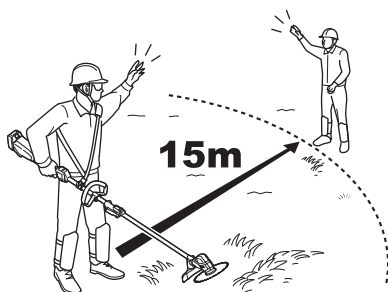

充電式割草機的安全注意事項

警告

18 嚴禁讓手、臉、頭髮或衣服等物靠近旋轉中的割刀。

- 否則可能會導致人員受傷。



19 若雜草等異物纏繞在割刀上，請務必先關閉開關，確認割刀停止旋轉後再清除。

- 若割刀仍在旋轉就嘗試清除，可能導致人員受傷。

20 請確認割刀在遠離手腳的位置後再啟動。

- 否則可能會導致人員受傷。

21 請勿以割刀擊打、敲擊等方法來進行割掃作業。

- 機器回彈或割刀破損可能會導致事故發生。



22 使用中若本機器狀況不佳，發出異音或異常振動時，請馬上關閉開關停止使用，並送至購買的經銷商，或本公司營業所進行檢查、修理。

- 若持續使用可能導致人員受傷等事故發生。



充電式割草機的安全注意事項

警告

23 請勿做出以下操作、作業。這可能導致無法預料的事故。

- 高抬割刀，超過膝蓋高度的作業
- 可能讓割刀接近腳邊的作業
- 可能讓割刀碰觸到水（例如水窪）的作業
- 可能讓割刀鑽進泥土的作業
- 用虎鉗等工具固定本機器的作業

24 請勿用來從事修剪樹枝等作業。

- 若割刀接觸到樹木或樹樁等障礙物，會導致割草機回彈，非常危險。

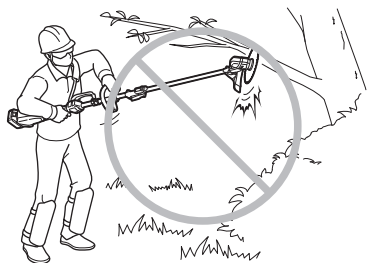

25 請使用較不容易發生回彈現象的割刀位置進行割掃作業。

- 本機器的割刀會朝逆時針方向旋轉。請參考圖片，使用割刀左側的前方 1/3 處，將割刀由右至左操作進行割草。

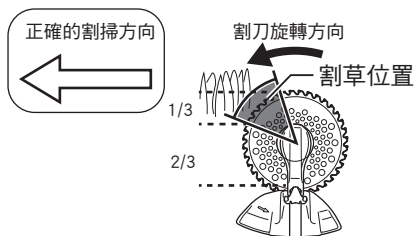

- 若使用割刀前端的右側部分割草，接觸到硬物時，因為割刀的旋轉力作用在障礙物上，所以可能會發生本機器大幅朝右側回彈的現象，導致人員受傷或事故。

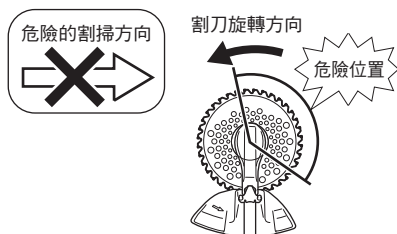

充電式割草機的安全注意事項

⚠ 警告

- 26** 若不小心摔落、撞擊本機器，請檢查是否有破損、龜裂或變形等狀況。
- 若有破損、龜裂或變形，可能導致人員受傷。
- 27** 請使用容許旋轉數高於刀具（割刀）軸最高旋轉數的割刀。
- 若割刀的容許旋轉數較低，割刀可能會破損，導致事故發生。
- 28** 請使用合乎作業的割刀旋轉數。
- 若旋轉數過低，雜草有可能會纏繞在割刀上。
 - 若旋轉數過高，不但會白白耗費電力，更可能會縮減本機器的壽命。
- 29** 使用前請先確認螺絲有無鬆脫，及是否有零件掉落。
- 若在不完全的狀態下使用本機器，可能導致人員受傷。

- 30** 開始作業前，請先從割刀上取下刀具（割刀）護套再使用。

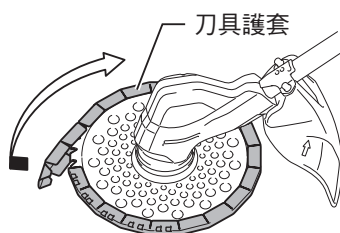

- 31** 使用中，若割刀打中石頭等障礙物，請馬上停止本機器，並確認是否有異常。
- 若持續使用可能導致事故發生。

充電式割草機的安全注意事項

警告

32 請先確認割刀沒有接觸到地面、樹木以及其他障礙物後再啟動。

- 若割刀接觸到障礙物可能導致事故發生。

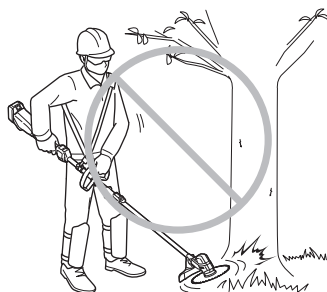

33 選用能夠使用尼龍線打草頭的產品時，請在調整尼龍線的長度後，確認尼龍線沒有接觸到地面、樹木以及其他障礙物後再啟動。

- 若尼龍線接觸到障礙物可能導致事故發生。

34 若因休息等狀況而需要遠離本機器時，請務必關閉開關，並將電池從本機器中拔除。

- 若在電池仍插入本機器中的狀態下放置機器，可能導致事故發生。

35 維護、檢查時，請務必關閉開關，並將電池從本機器中拔除。

- 若在電池仍插入本機器中的狀態下進行，可能導致事故發生。

36 由於功能因素，本機器在使用時會產生振動。因此長時間連續使用會對身體造成負擔，使用時請定期休息。此外，即便是短時間使用，若使用時手指、手、手臂或肩膀等處感到疲勞，請馬上中斷作業休息。

- 不習慣粗活者（例如高齡者）請特別注意對身體造成的負擔。

37 請時常檢查通氣孔，以免被雜草或割下的草屑等異物堵塞。

- 這可能導致馬達故障。

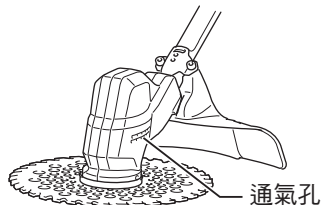

充電式割草機的安全注意事項

⚠ 注意

1 請穿著暖和的服裝進行作業。

2 在搬運及保存、休息時，請務必套上刀具（割刀）護套。
• 否則可能會導致人員受傷。

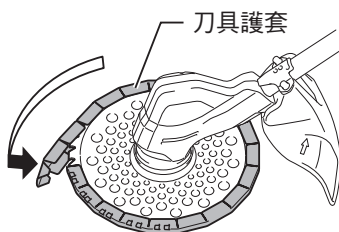

3 為以防萬一，請務必在作業場所附近備妥急救箱。若已從急救箱拿出藥品，請馬上放進更換的新品。

4 若注意標籤剝落，請貼上新的注意標籤。
注意標籤請到購買的經銷商，或是本公司營業所申購。

5 為了隨時皆可安全且有效率地使用本機器，建議定期進行檢查。需要檢查時，請洽詢購買的經銷商，或是本公司營業所。
• 若讓沒有修理知識或技術的人進行修理，可能導致事故發生。

注意標籤

為了能讓作業者安全使用，本機器上貼有注意標籤。請詳閱注意標籤記載的所有內容後再使用。
請經常保持注意標籤的清潔，讓作業者可清楚確認其中的內容。



請詳閱使用說明書。



使用時，請勿讓其他人和動物接近至半徑 15 m 以內。



請留意飛散物。



請留意機器回彈。



請戴上保護眼鏡。



請戴上防振手套。



請穿上安全鞋。



請勿在會受雨淋、溼氣重或是潮濕的場所使用本機器。

各部位名稱

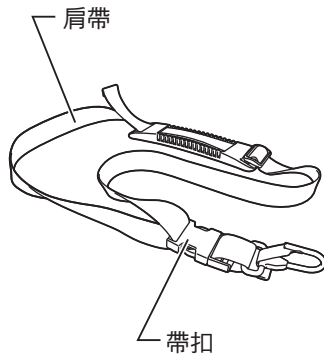
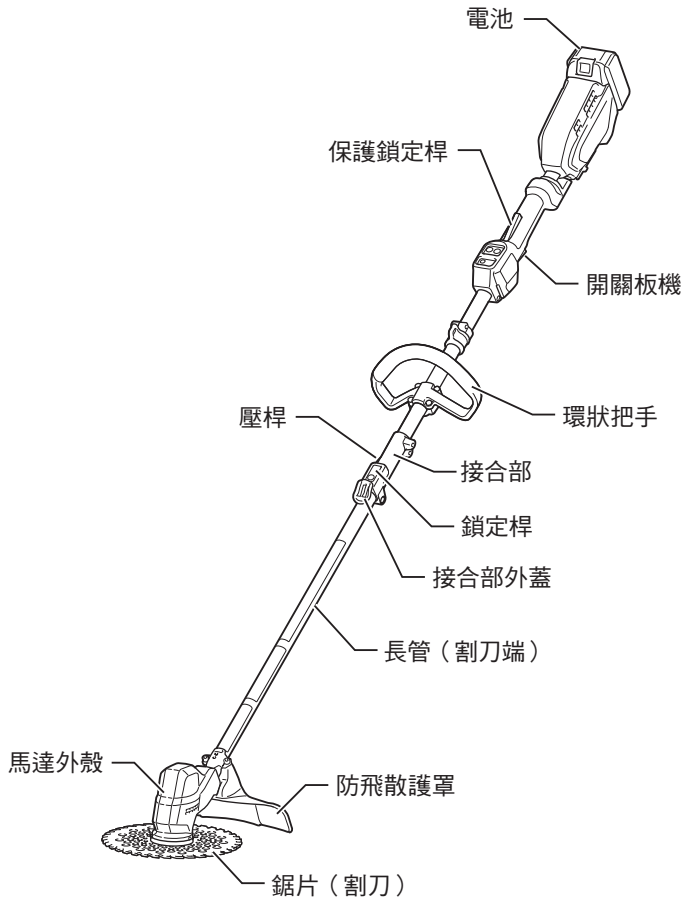

標準附件

標準附件	型號	MUR186LD
電池		×
充電器 (充電時間)		×
肩帶		○
鋸片(割刀)		○
套筒扳手		○
4號六角扳手		○
配件包		○
刀具(割刀)護套		○
保護眼鏡		○
電池蓋		×
護蓋		○

包裝內容一覽

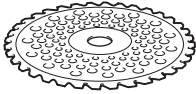

鋸片（割刀）置於紙箱中

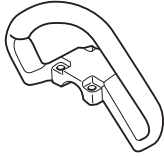

環狀把手

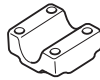

把手固定架



螺絲（4根）



螺帽（4個）

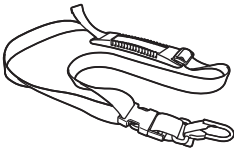

肩帶



保護眼鏡

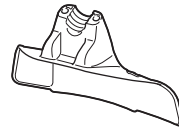

防飛散護罩

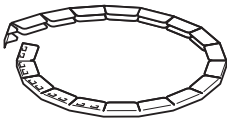

刀具（割刀）護套



護蓋

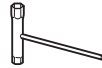

套筒扳手



安裝零件



4號六角扳手



內六角螺栓
M5×18（2根）



使用前的準備

使用前的準備

警告

在組裝本機器或安裝、拆卸附件時，請務必關閉開關並將電池拔除。

- 若本機器運作可能導致人員受傷。

請務必確實安裝好附件再進行作業。

刀具（割刀）與防飛散護罩的組合

警告

請以正確的組合使用刀具（割刀）與防飛散護罩。

- 否則可能會導致人員受傷。

請勿在拆除防飛散護罩的狀態下使用本機器。

- 這可能導致事故發生或人員受傷。

請使用外徑為 **230 mm** 的刀具（割刀）。

請勿使用外徑超過 **230 mm** 的刀具（割刀）。

- 否則可能會導致人員受傷。

使用時請務必將防飛散護罩安裝至指定位置。

- 若使用時未安裝防飛散護罩，或未安裝至指定位置上，小石頭等物飛散時可能導致人員受傷。

使用尼龍線打草頭時，請安裝另售品的尼龍線打草頭用罩蓋再使用。

安裝本公司指定的尼龍線打草頭用罩蓋，即可將尼龍線裁切為適當的長度。

若安裝非本公司指定的尼龍線打草頭用罩蓋，飛散物可能導致人員受傷或本機器故障。

使用前的準備

防飛散護罩的安裝方法

- 請依圖示將安裝零件的突出處徹底插入馬達外殼中，讓安裝零件的後端在注意標籤的箭頭前方。
- 請用內六角螺栓 M5 × 18（2 根）將防飛散護罩安裝至安裝零件上，並以 4 號六角扳手確實鎖固。（兩根螺栓請均等鎖固。）

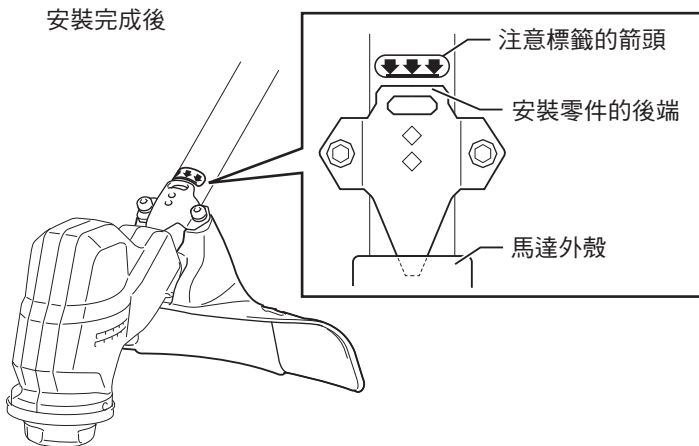
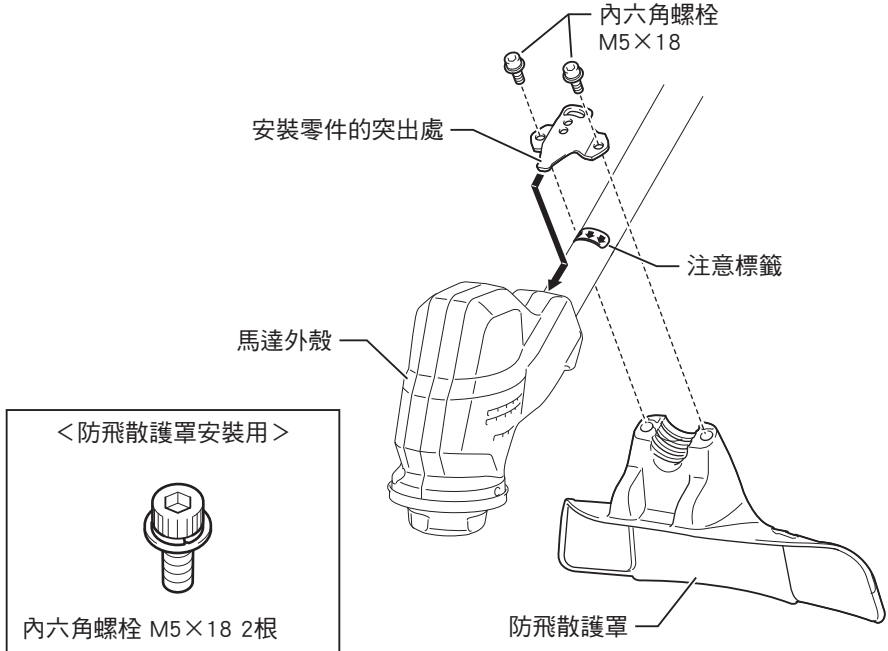

使用前的準備

⚠ 警告

在組裝本機器或安裝、拆卸附件時，請務必關閉開關並將電池拔除。

- 若本機器運作可能導致人員受傷。

請務必確實安裝好附件再進行作業。

把手的安裝方法

- 請依圖示用螺絲（4根）和螺帽（4個），將環狀把手和把手固定架固定在長管上。

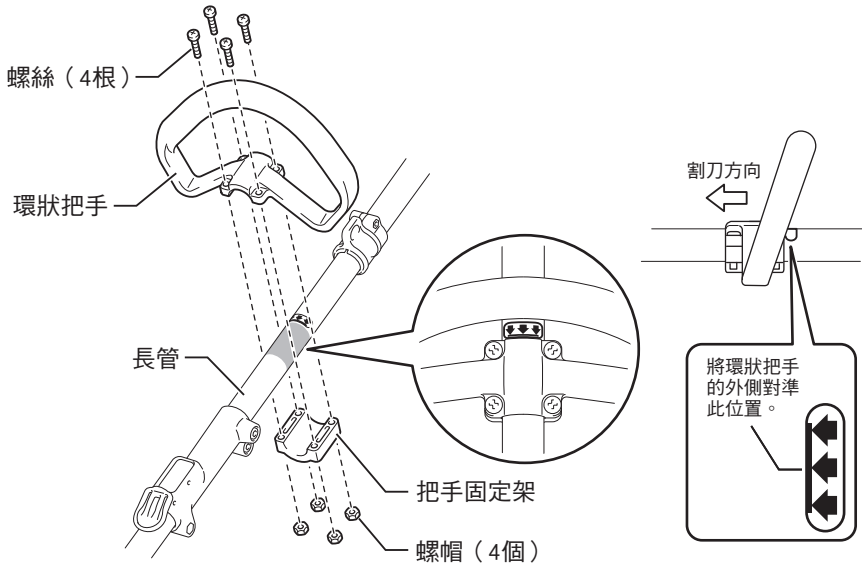

使用前的準備

4. 將壓桿朝箭頭 2 的方向移動，並確實固定。

- 拆下長管（割刀端）時，請轉鬆壓桿，並按著鎖定桿的 A 部 ⊕，將長管（割刀端）拔出。
- 為了保護端子部，請用護蓋套住長管（割刀端）的前端。（請注意護蓋的方向。）

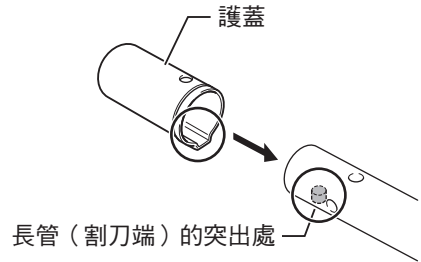

鋸片（割刀）的安裝方法

⚠ 警告

在安裝、拆卸鋸片（割刀）時，請關閉開關並將電池拔除。

在安裝鋸片（割刀）時，請確實將鋸片（割刀）的安裝孔嵌入承接墊圈的突出處。

- 若未正確安裝鋸片（割刀），可能會有異常振動，導致事故發生。

在安裝、拆卸鋸片（割刀）時，請務必套上刀具護套與戴上手套。

- 否則可能會導致人員受傷。

在安裝、拆卸鋸片（割刀）時，請務必使用附件的套筒扳手。

- 若非使用附件工具鎖固，可能會因為鎖固力道過大或不足而導致事故發生。

請先確認鋸片（割刀）有無裂痕、損傷（缺齒或磨損等）、變形等異常狀況，若有異常請勿使用。另外檢查鋸片（割刀）時請務必戴上手套。

- 若有異常可能導致鋸片（割刀）破損，使人員受傷。

使用前的準備

⚠ 警告

若作業中鋸片（割刀）發生異常，請關閉開關、拔除電池，確認鋸片（割刀）停止旋轉後，再進行檢查、更換。

固定鋸片（割刀）的鎖固螺帽、刀具固定零件為消耗品。若有磨損或變形的情況請更換。

1. 在鋸片（割刀）上套上刀具護套。

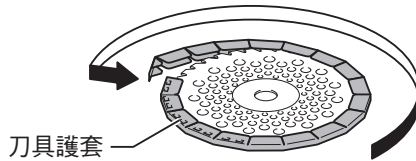

2. 將本機器翻面，以便更換鋸片（割刀）。

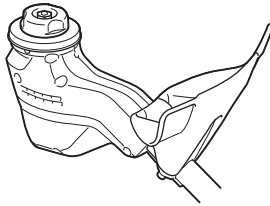

3. 將 4 號六角扳手插入馬達外殼的孔中並固定刀具乘載零件，使其無法旋轉。

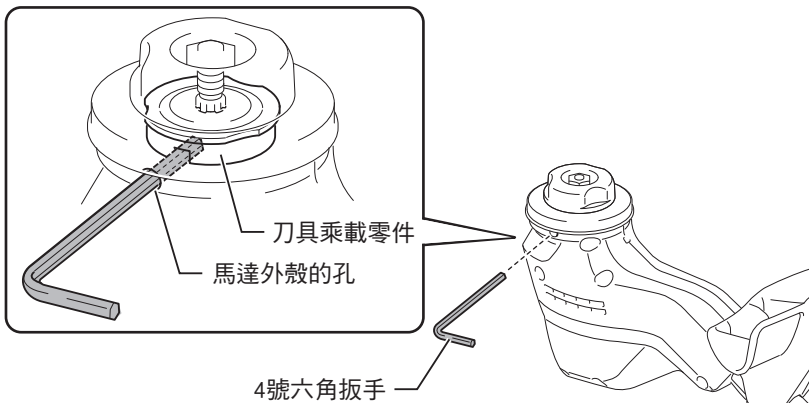

使用前的準備

4. 用附件的套筒扳手將鎖固螺帽（左邊）朝右轉鬆，拆下鎖固螺帽、刀具固定零件。

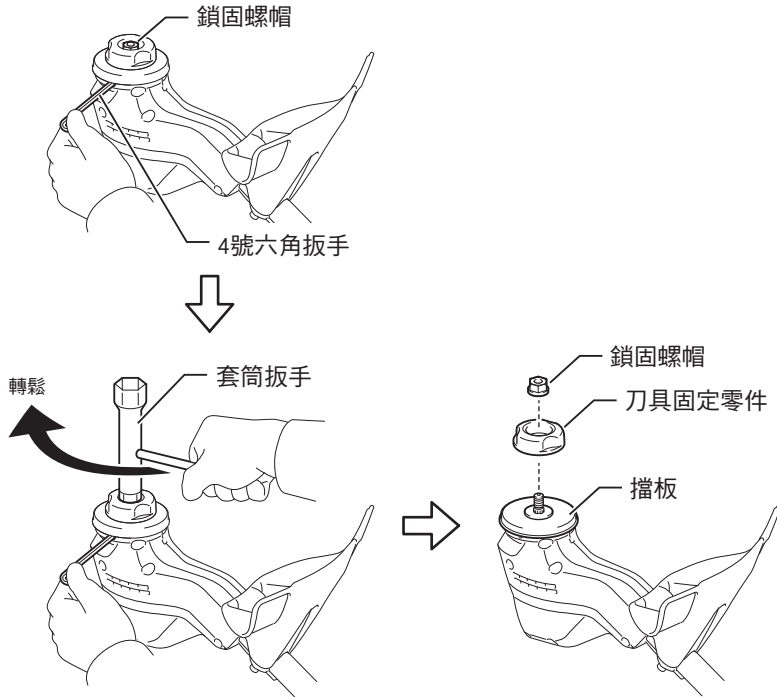

5. 將鋸片（割刀）的旋轉方向對準防飛散護罩的箭頭。

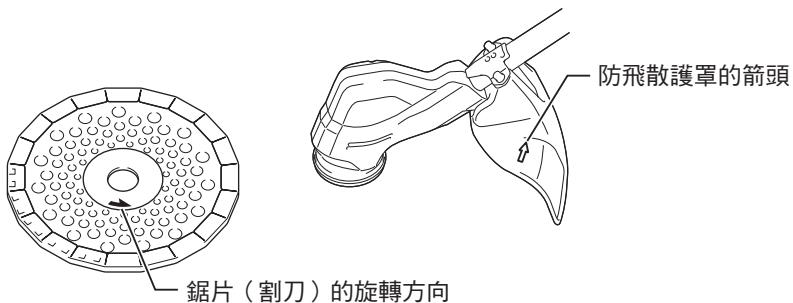

使用前的準備

6. 確認擋板的安裝方向符合圖示。
7. 將刀具乘載零件的突出處對準鋸片（割刀）的安裝孔，依照鋸片（割刀）→ 刀具固定零件→ 鎖固螺帽的順序安裝，用附件的套筒扳手將鎖固螺帽朝左旋緊固定。

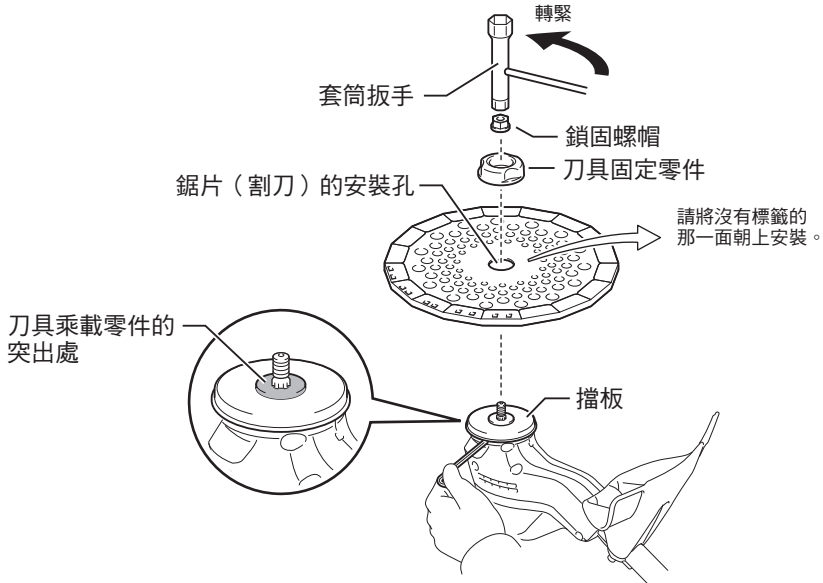

8. 拆下 4 號六角扳手，用手輕輕轉動鋸片（割刀），確認鋸片（割刀）的安裝孔是否有偏離刀具乘載零件的突出處的狀況。若有偏離，請重新安裝鋸片（割刀）。

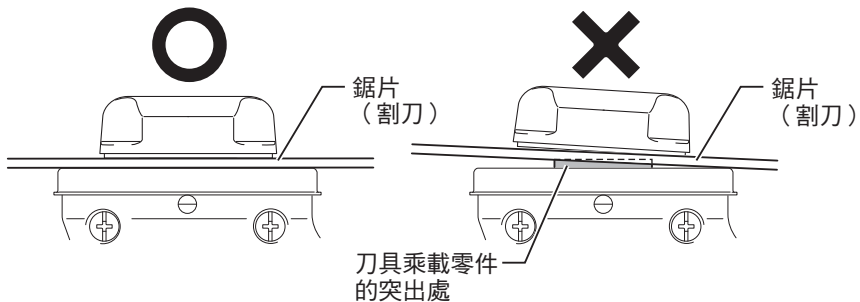

使用前的準備

9. 進行割掃作業時，請拆下刀具護套。

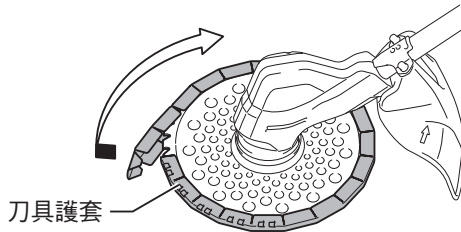

- 拆卸鋸片（割刀）時，請用與安裝方法相反的順序進行。

肩帶的安裝方法

- 將肩帶斜背到左肩，並將鉤子扣在本機器的吊扣上。
- 請拉扯鉤子與帶扣，確認是否會脫落。

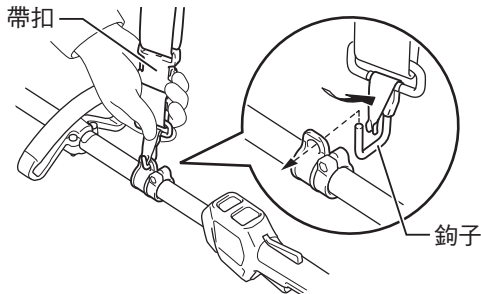

不使用護蓋時，請將護蓋掛在肩帶的鉤子上。

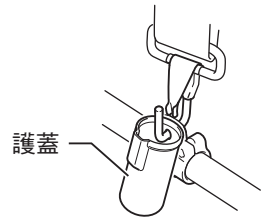

肩帶的拆卸方法

- 只要用力按下帶扣的卡榫，帶扣便會脫落。

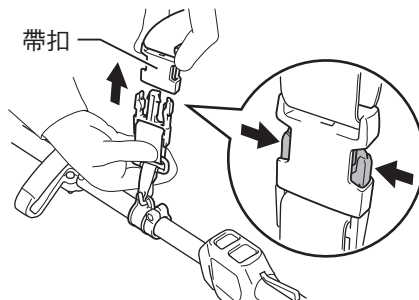

使用前的準備

脫離本體

⚠ 警告

緊急脫離時，請謹慎支撐住本機器。

若未確切控制本機器，可能導致作業者本人或第三者死亡，或者身負重傷。

- 緊急時，只要按下緊急脫離裝置脫離按鈕的兩側，本機器便會與肩帶分離掉下。

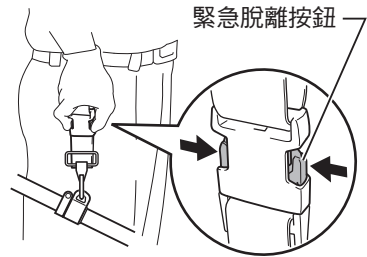

收納六角扳手

⚠ 警告

在組裝本機器或安裝、拆卸附件時，請務必關閉開關並將電池拔除。

- 若本機器運作可能導致人員受傷。

請務必確實安裝好附件再進行作業。

- 4 號六角扳手請如圖示安裝在本機器的收納處。使用後請確實地嵌入突起處。

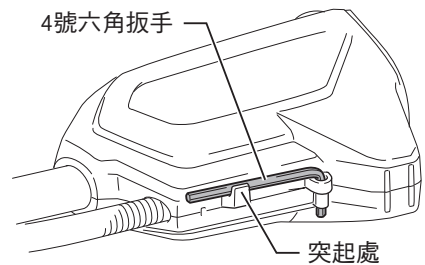

使用方法

電池的安裝、拆卸方法

⚠ 警告

請確實將電池插入本機器。若看得到按鈕上方的紅色處，代表並未完全鎖定。請確實插入到完全看不見紅色處為止。

- 若未確實插入，電池脫落可能導致事故發生。

- 欲將電池從本機器拔除時，
 1. 拉住電池正面的按鈕
 2. 同時滑動電池便可拔除。
- 安裝時則請採相反的要領，將電池對準本機器的溝槽插到最深處。此時，若看得到按鈕上方的紅色處，代表並未完全鎖定。請確實插入到看不見紅色處為止。

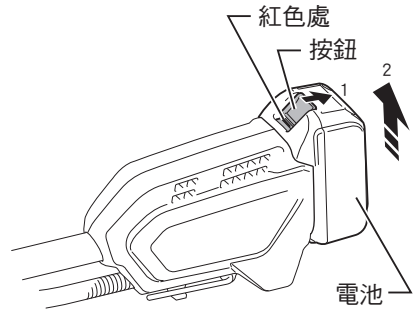

使用方法

操作開關

⚠ 警告

將電池插入本機器前，請務必確認開關是否關閉。

- 若在開關開啟的狀態下便插入電池，可能導致事故發生。

1. 長按電源按鈕即可開啟電源，電源燈也會亮燈。若再次長按便可關閉電源。

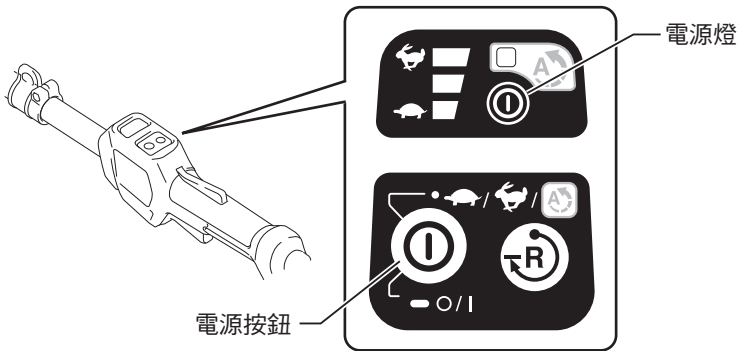

2. 開關的「開、關」會在電源燈亮燈的狀態下進行。

- 開關在握住保護鎖定桿的狀態下按下開關板機才會開啟，放開便會關閉。
- 關閉電源後再次啟動時，本機器可透過記憶功能以關閉電源前的設定速度旋轉。

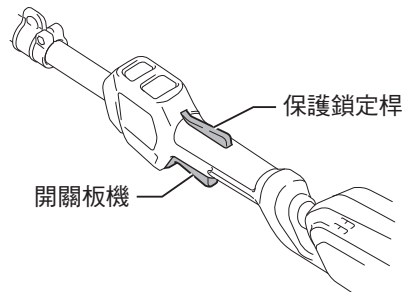

註

- 長按電源按鈕後，若 1 分鐘內未進行任何作業，機器便會自動關閉電源。

使用方法

切換旋轉數

- 本機器可切換旋轉數，共有 4 階段：低速、中速、高速、輕鬆（低速～高速，自動）。
- 旋轉數的切換會在電源燈亮燈的狀態下進行。
- 每次按下電源按鈕都將切換旋轉數。

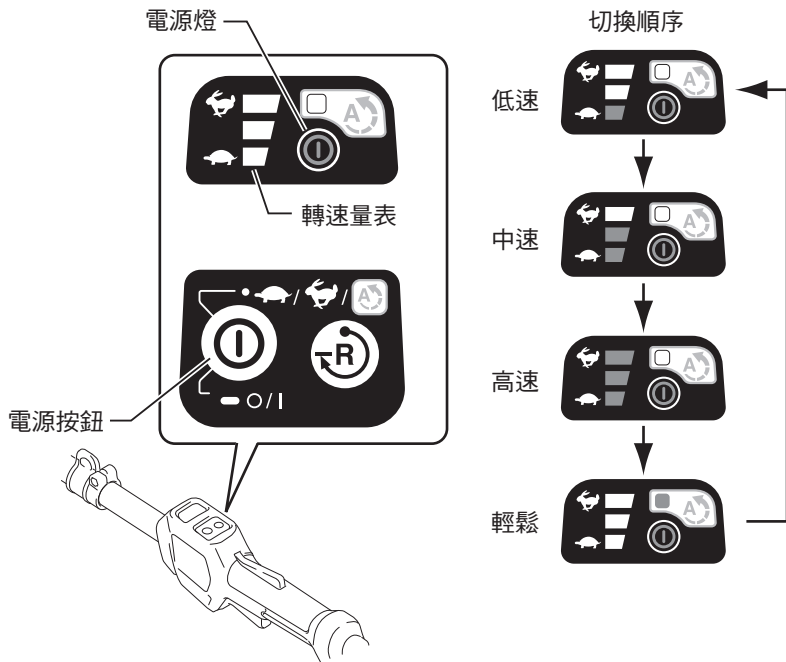

輕鬆模式功能

- 由於此功能可依雜草的粗細和數量自動切換旋轉數，故不需要手動切換。
- 切換旋轉數的時機依電池的充電狀態與作業條件而有所不同。



使用方法

操作去除異物按鈕

⚠ 警告

使用去除異物按鈕仍無法清除纏繞在刀具（割刀）上的雜草異物時，請先關閉電源，拔除電池後再清除纏繞的雜草。

⚠ 注意

請在本機器完全停止後，再使用去除異物按鈕。

- 本機器備有去除異物功能，可清除纏繞在鋸片（割刀）上的雜草異物。
- 只要按下去除異物按鈕，電源燈便會閃爍，此時再扣下開關板機，鋸片（割刀）便會向右旋轉（反向旋轉）。幾秒後便會自動停止旋轉。反向旋轉結束後，鋸片（割刀）便會自動回到正向旋轉。

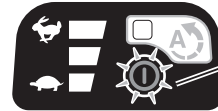

電源燈

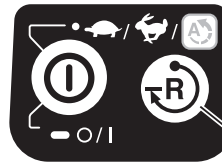

去除異物按鈕

■ AFT 功能

- 本機器可檢測回彈時旋轉數的劇烈下降，並自動停止。此時請放開開關板機、拔除電池，確認要割掃的場所沒有任何障礙物。之後再重新插入電池，扣下開關板機。

註 • AFT 無法防止回彈現象。

本機器的握持方法

⚠ 警告

請將本機器放在身體的右側，並以雙手支撐把手。

請注意別讓本機器接觸到身體。

請慎重操作本機器。

- 否則可能導致人員受傷或事故發生。
- 請背上肩帶，並用雙手支撐把手。



割掃作業

■ 作業方法

⚠ 警告

若雜草等異物纏繞在鋸片（割刀）上，請務必先關閉電源開關，並將電池從本機器中拔除，確認鋸片（割刀）停止旋轉後再清除。

- 若鋸片（割刀）仍在旋轉就嘗試清除，可能導致人員受傷。

請勿以鋸片（割刀）擊打、敲擊等方法來進行割掃作業。

- 機器回彈或鋸片（割刀）破損可能會導致事故發生。

請勿在雨後的地面等濕滑場所，以及坡度較陡處使用。此外，也請勿在攀爬到梯子上作業、攀爬到樹木上作業等不穩定的狀況下使用。

- 這可能導致人員跌倒受傷。

請先清除割草場所中的小石頭、鐵絲、空罐、空瓶等障礙物後再使用。

- 使用時若鋸片（割刀）打中障礙物，可能發生障礙物彈飛、本機器回彈、鋸片（割刀）破損等問題，導致事故發生。

- 請背上肩帶，將本機器吊掛在身體的右側。
- 請用雙手支撐本機器把手，並適度張開雙腳，將體重平均分配在兩腳上。
- 讓鋸片（割刀）與地面保持一定距離，並使用適合割掃作業的旋轉數。若鋸片（割刀）的旋轉數過低，雜草可能會纏繞在鋸片（割刀）上，敬請注意。



使用方法

- 請將割草機由身體右側往左側轉動前進來割除雜草。此時若將鋸片（割刀）稍微朝左側傾斜，割下的雜草將會更靠左側，可有效率地進行作業。



- 請使用較不容易發生回彈現象的割刀位置進行割掃作業。
 - 本機器的割刀會朝逆時針方向旋轉。請參考圖片，使用割刀左側的前方 1/3 處，將割刀由右至左操作進行割草。

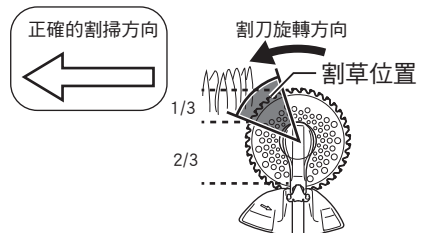

- 若使用割刀前端的右側部分割草，接觸到硬物時，因為割刀的旋轉力作用在障礙物上，所以可能會發生本機器大幅朝右側回彈的現象，導致人員受傷或事故。

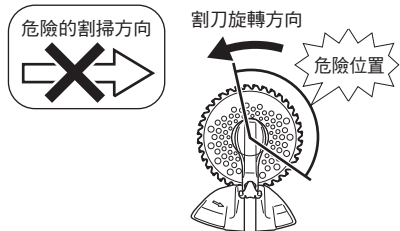

- 若雜草生長得又高又密，請先將雜草的高度割低，讓障礙物清晰可見後再重新割除。

關於電池

關於電池

- 當您購買本產品時，由於電池並未充分充飽電，故機器可能會啟動電池保護功能。（若操作開關，本機器可能會啟動，敬請注意。）使用前請先用快速充電器正確充電後再使用。
- 不使用時請蓋上電池蓋。它可保護電池免於水和灰塵的影響。
- 不使用時請將電池從本機器中拔下保存。

為了延長電池壽命

- 請在感到工具力道變弱時停止使用並充電。
- 請勿對充飽電的電池再次充電。
- 請在環境溫度 10 °C ~ 40 °C 的範圍下充電。
- 在剛使用完等狀況下電池的溫度較高，建議先插在充電器中冷卻，再進行充電。
- 長時間（6 個月以上）不使用時，建議先將鋰離子電池充電後再保存。

關於電池的回收

- 本公司會回收使用後的電池。請送至購買的經銷商或是本公司營業所。



鋰離子電池請回收

關於電池

電池的安裝、拆卸方法

⚠ 警告

請確實插入電池。若看得到按鈕上方的紅色處，代表並未完全鎖定。請確實插入到看不見紅色處為止。

- 若未確實插入，電池脫落可能導致事故發生。

- 欲將電池從本機器中拔除時，
 1. 拉住電池正面的按鈕
 2. 同時滑動電池便可拔除。
- 安裝時則請採相反的要領，將電池對準本機器的溝槽插到最深處。此時，若看得到按鈕上方的紅色處，代表並未完全鎖定。請確實插入到看不見紅色處為止。

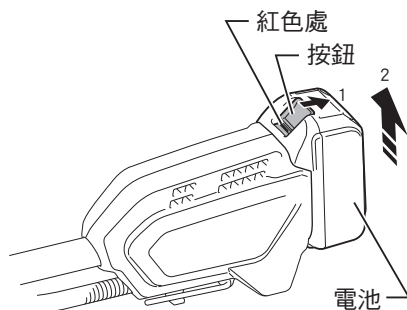

關於電池

■ 電池殘餘電量顯示功能

型號名稱末端有「B」的電池，備有殘餘電量顯示功能。

- 只要按下檢查按鈕，電池指示燈便會顯示殘餘電量幾秒鐘。

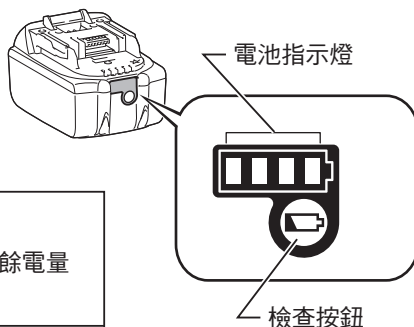

電池指示燈	電池殘餘電量
■ : 亮燈 ▨ : 閃爍 □ : 熄燈	
■ ■ ■ ■	75% - 100%
■ ■ ■ □	50% - 75%
■ ■ □ □	25% - 50%
■ □ □ □	0% - 25%
▨ □ □ □	請充電。
■ ▨ □ □ □ □ ▨ ▨ ↓ ↑	表示電池異常。

註

- 依使用狀況與氣溫等不同的條件，所顯示的殘餘電量與實際殘餘電量會有所不同。

保護功能

- 以下保護功能會為了延長本機器與電池的壽命而自動停止機器的動作。
- 作業時，本機器或電池若處於以下狀態便會自動停止，且轉速量表也會閃爍。

發熱保護功能

- 若本機器過熱便會自動停止，且轉速量表也會閃爍。在重新啟動前，請先讓本機器充分冷卻。
- 在高溫環境下發熱保護功能便會運作，讓本機器自動停止。

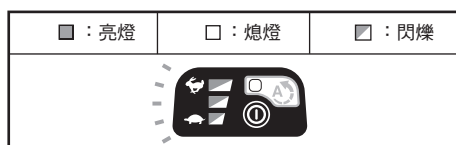

過放電保護功能

- 若電池殘餘電量變少，本機器便會自動停止，且轉速量表也會閃爍。即便操作開關，本機器也無法運作時，請拆下電池充電。

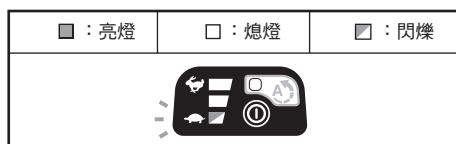

過負載保護功能

- 作業時若檢測到異常的負載，本機器便會自動停止，且轉速量表也會閃爍。請在放開開關板機、拔除電池後，再去除過負載的成因。之後再重新插入電池，扣下開關板機。



故障排除

在送修前請檢查以下項目。

症狀

- 本機器停止運作
- 機器不開始運作

原因

可能是由於保護功能※運作，導致本機器或電池的功能停止。

解決辦法

請關閉開關並再次開啟。

↓ 無法解決

請充電，或是更換為已充飽電的電池。

↓ 無法解決

請充分冷卻本機器。

↓ 無法解決

請至購買的經銷商，或是本公司營業所申請送修。

※關於保護功能請參考第 45 頁。

- 送修時，請一併攜帶產品、電池、充電器。
- 嘗試以上方法仍無法解決時，便可能是故障。請至購買的經銷商，或是本公司營業所申請送修。

關於維護、檢查

警告

- 檢查、維修時，請務必關閉開關，並將電池從本機器中拔除。
- 若在電池仍插入本機器中的狀態下進行，可能導致事故發生。

清潔本機器

- 請用乾布或沾有已稀釋之中性清潔劑的布擦拭乾淨。

註

- 嚴禁用水清洗。
- 若水進入機器內部可能導致故障。
- 由於汽油、石油醚、稀釋劑、酒精等溶劑可能導致機器變色、變形、出現裂痕，請勿使用。

關於保存場所

- 請將電池從本機器中拔下保存。
請勿保存在以下場所。
 - ×兒童能夠觸及且拿走的場所
 - ×會直接曝曬在陽光下的場所
 - ×屋簷下等會被雨淋濕，充滿溼氣的場所

需要修理時

- 如需修理，請務必送至購買的經銷商，或是本公司營業所，切勿自行修理。

主要功能

主要功能	型號
	MUR186LD
電動馬達	DC 無刷馬達
電池	鋰離子電池
	電池 BL1830B (容量 3.0 Ah)
電壓	直流 18 V
旋轉數	低速：3,500 rpm (旋轉/分鐘) 中速：5,100 rpm (旋轉/分鐘) 高速：6,000 rpm (旋轉/分鐘)
刀具外徑	230 mm
本機器尺寸 (包含電池、鋸片(割刀)、防飛散護罩)	標準時：長度 1,839 mm×寬度 243 mm×高度 225 mm 分開時(刀具端)：長度 962 mm×寬度 243 mm×高度 225 mm 分開時(電池端)：長度 964 mm×寬度 199 mm×高度 153 mm
重量 (包含電池) (不含鋸片(割刀)、防飛散護罩、肩帶)	3.2 kg

- 為了改良本機器，本公司可能會變更主要功能與形狀等內容，敬請見諒。

台灣RoHS限用物質含有量標示
請掃描右方QR Code或參考下列網址；
<https://makita.com.tw/rohs/>



生產製造商名稱：Makita Corporation
進口商名稱：台灣牧田股份有限公司

電話：02-8601-9898 傳真機：02-8601-2266

地址：新北市 24459 林口區文化三路二段 798 號

www.makita.com

885738-119
CRE

Makita

使用說明書

充電式割草機

型號 MUR186UD

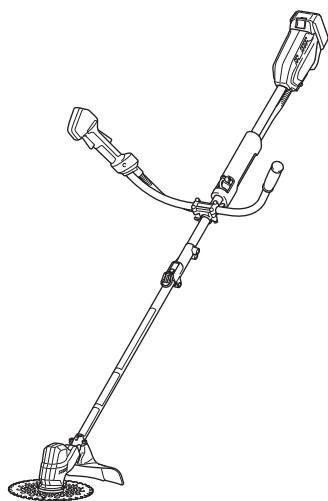

非常感謝您本次購買**充電式割草機**。
使用前，請先詳閱本使用說明書，充分理解本機器之功能後，再以適當的方式使用及維護，以便能隨時在安全且有效率的狀態下使用本機器。
此外，請務必將本使用說明書妥善保存在手邊。







目次

安全注意事項	2
充電式割草機的安全注意事項	11
注意標籤	21
各部位名稱	22
標準附件	23
包裝內容一覽	24
使用前的準備	25
• 使用前的準備	
• 刀具（割刀）與防飛散護罩的組合	
• 防飛散護罩的安裝方法	
• 把手的安裝方法	
• 長管（割刀端）的安裝方法	
• 鋸片（割刀）的安裝方法	
• 肩帶的安裝方法	
• 肩帶的拆卸方法	
• 脫離本體	
• 收納六角扳手	
使用方法	35
• 電池的安裝、拆卸方法	
• 操作開關	
• 切換旋轉數	
• 輕鬆模式功能	
• 操作去除異物按鈕	
• 本機器、電池保護功能	
• 本機器的握持方法	
• 平衡調整方法	
• 割掃作業	
• 電池保護功能	
• 關於電池	
• 電池殘餘電量顯示功能	
關於維護、檢查	45
• 清潔本機器	
• 關於保存場所	
• 需要修理時	
主要功能	46

- 使用前，請務必詳閱「使用說明書」與「安全注意事項」，並正確使用。
- 為了防範觸電、火災、人員重傷等事故，請務必遵守此「安全注意事項」。
- 所謂的「充電工具」，是指充電式（電池組式）電動工具。

關於注意文中 警告、 注意、 註 的意義

使用注意事項分為  警告、 注意 與  註，其意義分別如下。

-  **警告** : 錯誤使用時，可能導致使用者死亡或身負重傷的注意事項。
-  **注意** : 錯誤使用時，可能導致使用者受傷，以及只蒙受物品損壞的注意事項。
此外，即便是記載在  注意 的事項，在不同狀況下也可能造成嚴重的後果。由於每項注意都記載了關於安全的重要內容，請務必遵守。
-  **註** : 關於產品及附件使用上的重要注意事項。



警告

作業環境

- 1** 請整理好作業場所。此外也請保持作業場所的清潔與足夠的亮度。
 - 在散亂的昏暗場所或作業台上進行作業，可能會導致事故發生。
- 2** 請勿在充滿可燃性液體、氣體、粉塵的場所使用。
 - 自充電工具產生的火花可能會導致起火或爆炸。
- 3** 使用時請勿讓小孩或第三者接近作業場所。
 - 這可能導致操作者分心，無法在操作上集中注意力。
 - 請勿讓作業者之外的人士接觸充電工具和充電器的纜線。

關於電氣的安全事項

- 1** 請使用符合充電器電源插頭的電源插座。此外也請勿改造電源插頭。附接地插頭請務必確實接地。
 - 只要使用未改造的電源插頭與匹配的插座，便可減低觸電的風險。
- 2** 請勿讓身體接觸已接地的物品，如金屬製管線、暖氣器具、電子微波爐或冰箱外框等。
 - 這可能會導致人員觸電。
- 3** 請勿在會受雨淋、溼氣重或是潮濕的場所使用充電工具。
 - 水可能會滲入充電工具內部，並在本機器產生人員觸電或電池短路的現象。
- 4** 請勿粗暴地對待充電器的電源線。
 - 請勿拉扯電源線，或拉著充電線搬運充電器。此外也請勿拉扯電源線來拔除電源插頭。
 - 請勿將電源線放置在具有熱度、油、凸角的場所，或是會運動的物體附近。這可能會損傷電源線，或纏繞住人體，導致觸電。
- 5** 請使用符合使用環境需求的延長線。

警告

- 6** 使用附 **USB** 端子的充電工具或充電器時，請勿讓 **USB** 端子間短路。
- 若將針、鐵絲插入 USB 端子內，可能會導致短路並冒煙、起火。

關於作業者的安全事項

- 1** 請詳閱「使用說明書」與「安全注意事項」，切勿讓未充分了解充電工具與其操作方法的人使用。
- 在未充分了解的情形下使用相當危險。
- 2** 請小心進行作業，切勿分心。
- 使用充電工具時，請充分注意使用方法、作業方法、周遭狀況，並慎重地作業。
 - 感到疲累者、飲酒者、服用藥物者以及懷孕者請勿使用充電工具。
 - 若在戶外進行作業，因夜間使用或天氣惡劣等因素而導致視野不佳時，請勿使用充電工具。
 - 一個不小心便有可能導致嚴重的傷害。
- 3** 請穿戴安全保護用具。
- 作業時請隨時戴上保護眼鏡。此外，當作業內容會產生許多粉塵時，請一併使用防塵口罩。並請視狀況需要，穿戴防滑安全鞋、頭盔、耳塞、耳罩等護具。
- 4** 請務必避免無法預料的啟動動作。
- 將電池插入本機器前，請務必確認開關是否關閉。
 - 搬運時請勿將手指扣在開關上。
- 5** 接通充電工具的電源前，請務必拆下調整六角扳手或扳手等工具。
- 接通電源後，會使仍安裝在機器上的六角扳手或是扳手等工具開始旋轉，導致人員受傷。
 - 若本機器上有收納處，請確實固定於該位置上。

警告

- 6** 請勿在過度勉強的姿勢下進行作業。
 - 作業時請站穩腳步、保持平衡。
- 7** 請穿著合適的服裝進行作業。
 - 請勿穿著過度鬆垮的衣物以及項鍊等飾品，這些物品可能會捲入機器旋轉處。
 - 請勿讓頭髮、衣服、手套靠近機器旋轉處。
 - 若要在戶外進行作業，建議穿戴橡膠手套與防滑鞋。
 - 作業人員若蓄長髮，請用帽子或頭套覆蓋。
- 8** 若能連接集塵裝置，請連接使用。
 - 若充電工具能連接集塵裝置，確實連接後即可減輕粉塵對人體帶來的影響。

使用充電工具

- 1** 請使用於符合充電工具能力的作業上。
 - 為了安全且有效率地進行作業，請在充電工具能力所能及的狀況下作業。
- 2** 請採用使用說明書所指定的切削工具、附件、配件等工具。
 - 使用說明書所指定的尺寸、形狀與附件等內容，皆是最適合本機器的設計，可安全發揮本機器的性能。
- 3** 請依作業條件及欲進行的作業內容，使用充電工具、附件、配件、切削工具。
 - 若使用於指定用途之外，可能會導致事故發生。
- 4** 請檢查開關有無異常。
 - 因開關導致無法啟動及無法停止操作的充電工具非常危險。請勿使用並盡速送修。

警告

- 5** 為了防止充電工具的錯誤啟動，在以下作業前請關閉開關，並將電池從本機器中拔除。
 - 調整本機器
 - 更換刀具、磨刀石、鑽頭等附件
 - 保存或修理
 - 可料想到其他危險的作業
 - 交付本機器
- 6** 本機器在極端高溫或低溫的環境下將無法充分發揮性能。
- 7** 將電池插入本機器前，請務必確認開關是否關閉。
 - 若開關在 ON 的位置便插入電池，可能會導致事故發生。

保養充電工具

- 1** 不使用的充電工具，請先拔除電池再保存。
 - 請保存在小孩無法拿取，且乾燥的上鎖處中。
- 2** 請確認所有會影響到運轉的部位有無異常，如可動部分的位置調整及鎖固狀態、零件破損、安裝狀態等。
 - 若檢查和維護不確實，可能會導致事故發生。
 - 握柄請經常保持在乾燥潔淨的狀態，勿使其沾上油漬和潤滑油等。
 - 為機器上油及更換附件時，請遵照使用說明書進行。
 - 請定期檢查充電器的電源線。若有損傷，請送至購買的經銷商，或本公司營業所進行修理。
 - 請定期檢查使用於充電器的延長線，若有損傷請盡速更換。
 - 為了安全且有效率地進行作業，請經常清潔保養刀具類物品，使其保持在銳利的狀態。
- 3** 切削工具請保持在銳利乾淨的狀態。
 - 只要適當清潔保養切削工具，便可以簡單地進行操作並順利作業。



維修

- 1 充電工具需要透過專家進行修理，且只使用原廠零件，才得以維持其安全性。**
 - 請勿自行拆解、修理、改造本機器、充電器與電池。這可能導致起火、異常動作或人員受傷。
 - 若本機器發熱或使用時發現異常，請檢查或送修。
 - 由於本機器已符合各安全規格，請勿擅自進行改造。
 - 如需修理，請務必送至購買的經銷商，或是本公司營業所。
 - 若讓不具有修理知識或技術之人員修理，不但可能無法發揮機器的所有性能，更可能導致事故或人員受傷。

關於電池的安全事項

- 1 請勿用非專用的充電器為電池充電。**
 - 若使用其他廠牌的電池充電器，可能會導致火災、發熱、破裂、漏液。
- 2 請勿使用非牧田指定的他廠電池。此外也請勿使用改造過的電池（包括進行拆解，更換過電池芯等內部零件的電池）。**
 - 這可能影響工具本體的性能及安全性，而導致火災、人員受傷、故障或破裂等。
- 3 請勿將電池安裝於非牧田製造的產品上使用。**
 - 這可能導致火災、發熱、破裂、漏液。
- 4 請勿讓電池的端子部分接觸金屬等物品。**
 - 請勿將電池和金屬一同放置於工具箱、釘袋中保存。短路可能導致發熱、起火、破裂。
 - 將電池從本機器或是充電器上拆下後，請務必裝上電池蓋。

警告

- 5** 若在高溫等極端條件下使用，電池可能會產生漏液的狀況。請小心不要碰觸到漏出的液體。
 - 萬一電池液進入眼睛時，請馬上用乾淨的水充分沖洗，並接受醫師的治療。
 - 電池液可能會導致發炎和燙傷。
- 6** 請勿將電池丟進火中，或對其進行加熱。
 - 這可能會導致起火、破裂。
- 7** 請勿用釘子刺穿電池、對其施加衝擊力，或加以拆解、改造。
 - 這可能會導致發熱、起火、破裂。
- 8** 請勿在火源旁或烈日照射下等高溫場所充電、使用、保存電池。
 - 請勿將電池保存在環境溫度可能上升至 50 °C 以上的場所（如金屬箱或夏季的汽車內等處）。這可能使電池劣化，導致冒煙、起火。
- 9** 若電池的使用時間已變得非常短，請勿繼續使用。
- 10** 請勿使用摔落過或已受損傷的電池。
- 11** 使用過的電池請勿與一般家庭垃圾一同丟棄。
 - 丟棄的電池可能在垃圾車中受到破壞而短路，導致起火、冒煙。
- 12** 本工具附帶的鋰離子電池需符合危險品法規要求。
 - 第三方或轉運代理在進行商業運輸時，應遵循包裝和標識方面的特殊要求。
 - 有關運輸項目的準備作業，諮詢危險品方面的專業人士。同時，請遵守可能更詳盡的國家法規。
 - 請使用膠帶保護且勿遮掩表面的聯絡資訊，並牢固封裝電池，使電池在包裝內不可動。



警告

其他安全事項

1 請檢查是否有已受損的零件。

- 在使用前，請充分確認保護蓋與其他零件是否有損傷、是否能正常動作，以及是否能發揮其應有之功能。若發現異常，請在使用前進行修理。
- 交換及修理破損的保護蓋與其他零件時，請遵照使用說明書進行。若使用說明書中並未記載，請送至購買的經銷商，或是本公司營業所進行修理。開關故障時，請送至購買的經銷商，或是本公司營業所進行修理。
- 發生異常、故障時，請馬上停止使用。若持續使用可能導致冒煙、起火、觸電、人員受傷。
<異常、故障範例>
 - 本機器或電池異常發熱。
 - 本機器或電池上有較深的傷痕或變形。
 - 發出焦臭味。
 - 感覺到電流通過。
- 若發生打開開關也無法發動等故障，請馬上拔除電池，並送至購買的經銷商，或是本公司營業所進行檢查、修理。

2 請使用正確的附件或配件。

- 若使用本使用說明書及本公司型錄未記載的附件或配件，可能會導致事故或人員受傷，請勿使用。

3 使用用來加工材料的工具時，請務必確實固定材料。

- 請使用夾具或虎鉗等工具固定材料。這比用雙手固定更安全，且可用兩手使用充電工具。（除了需要移動材料加工的產品外。）

4 請勿在有拉卡漆、油漆、石油醚、稀釋劑、汽油、瓦斯、接著劑等場所充電。

- 這可能導致爆炸或火災。

5 本機器可能導致火災。請勿做出以下行為。

- 請勿在瓦楞紙箱等紙類、坐墊等布類、榻榻米、地毯、塑膠袋等物品上充電。
- 若充電器有進氣口，充電時請勿堵住通風口。另外請勿在進氣口插入金屬類、易燃物品。
- 請勿在棉絮等塵埃較多的場所充電。

警告

- 6** 在充電器的電池安裝處有充電用端子。請勿讓金屬片、水等異物接近端子。
 - 若以該狀態持續充電，可能會導致冒煙、起火、破裂。
- 7** 充電器請勿用於充電以外的用途上。
- 8** 充電中若發現發熱等異常狀況，請盡速拔除電源插頭停止充電。若以該狀態持續充電，可能會導致冒煙、起火、破裂。
- 9** 請正確進行充電。
 - 請透過有標示額定的電源使用充電器。
 - 請勿透過升壓器等變壓器類或直流電源使用。這可能導致充電器異常發熱，進而產生火災。
 - 請勿使用牧田製附逆變器控制之引擎發電機以外的發電機來充電。這可能導致充電器異常發熱，進而產生火災。
 - 請勿在環境溫度未滿 10 °C，或是 40 °C 以上的場所為電池充電。這可能導致破裂或火災。
 - 請在通風良好處為電池充電。充電時請勿用布等物品覆蓋電池或充電器。這可能導致破裂或火災。
 - 請在充電器電源線不會被踩踏、拉扯，也不會因承受過強力道而受損的場所中充電。這可能會導致冒煙、起火、觸電。
 - 不使用充電器時，請拔除電源插頭。
- 10** 請勿用濕淋淋的手觸碰充電器的電源插頭。
 - 這可能會導致人員觸電。
- 11** 用於充電器之延長線粗度（導體公稱截面積）與長度的參考標準
 - 若使用充電器時需要延長線，為了能在最高效率且毫無問題的狀態下使用充電器，請使用具有充分粗度的延長線，且長度越短越佳。

粗度（導體公稱截面積）	長度的參考標準
2.0 mm ²	30 m

請妥善保存本使用說明書。

- 詳閱後，請務必保存在使用者可隨時翻閱之處。
- 若將本機器借給他人，也請將使用說明書一同借出。

●關於噪音防制規範

關於噪音問題，由於法令與各地政府之條例皆有所規定，使用時請注意，以免干擾到鄰居。

- 雖然以上先說明了電動工具的共通注意事項，但充電式割草機亦須遵守以下注意事項。

警告

- 1** 本機器的設計目的為割掃雜草。請勿用於其他目的上。
 - 若用於其他目的，可能導致人員受傷和事故發生，更可能縮短本機器的壽命。
- 2** 在作業前，請充分確認作業場所並未埋設電線管、水管或瓦斯管等物。
 - 若場地中有埋設物，可能會被割刀劃傷導致觸電、漏電或瓦斯洩漏，進而引發事故。
- 3** 請先清除作業場所中的小石頭、鐵絲、空罐、空瓶等障礙物後再使用本機器。
 - 使用時若割刀打中障礙物，可能發生障礙物彈飛、本機器回彈、割刀破損等問題，導致事故發生或人員受傷。
- 4** 請勿在雨後的地面等濕滑場所，以及坡度較陡處使用。此外，也請勿在攀爬到梯子上作業、攀爬到樹木上作業等不穩定的狀況下使用。
 - 這可能導致人員跌倒受傷。
- 5** 請勿在割刀可能會碰觸到石頭、路緣石或圍籬等物品的場所使用。
 - 使用時若割刀打中石頭、路緣石或圍籬等物品，可能會使機器回彈或割刀破損，導致事故發生。



充電式割草機的安全注意事項

警告

6 請穿戴各種保護用具，如保護帽（頭盔）、耳塞、保護眼鏡（護目鏡）、防振手套、防滑安全鞋、護脛等。否則可能會導致人員受傷。

- 為了防止跌倒撞傷頭部，或上方樹枝等掉落物砸傷頭部，請戴上保護帽（頭盔）。
- 為了保護聽覺不受噪音損傷，請戴上耳塞等保護用具。
- 為了保護眼睛不受割刀部彈飛之物體擊中，請戴上保護眼鏡（護目鏡）。
- 為了保護雙手，請戴上防振手套。
- 為了保護雙腳不受割刀部彈飛之物體擊中，請穿上底部防滑的安全鞋（有鞋頭防護）。
- 為了保護雙腳不受割刀部彈飛之物體擊中，請穿上護脛。
- 當作業內容會產生許多粉塵時，請戴上防塵口罩。

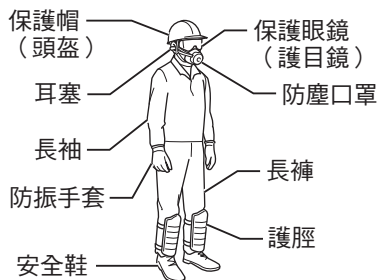

7 請穿著袖口、褲腳較緊的服裝。此外也請勿將手巾或毛巾掛在脖子上進行作業。

- 這些物品可能會被捲入旋轉部，導致人員受傷。

8 刀具（割刀）類及附件請遵照使用說明書確實安裝。此外安裝、拆卸割刀時，請務必戴上手套、套上刀具（割刀）護套，避免手或臉等部位直接接觸割刀。

- 若未確實安裝可能脫落，進而導致人員受傷。

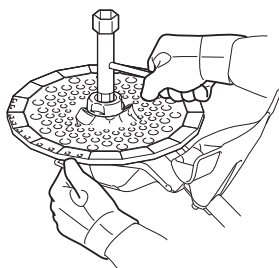

充電式割草機的安全注意事項

警告

9 開啟前，請先確認割刀有無裂痕、損傷（缺齒或磨損等）、變形等異常狀況，若有異常請勿使用。另外檢查割刀時請戴上手套。

- 若有異常可能導致割刀破損，使人員受傷。



[割刀的放大圖]

10 安裝割刀時，請務必將刀具乘載零件的突出處和割刀的安裝孔確實嵌合。

- 若未正確安裝割刀，可能導致異常振動，使人員受傷。
- 若割刀破損、位移可能導致事故發生。

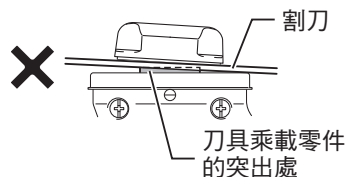
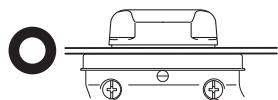

11 使用時請務必將防飛散護罩安裝至指定位置。此外也請勿使用有裂痕或變形等異常狀況的防飛散護罩。

- 若使用時未安裝防飛散護罩，或未安裝至指定位置上，小石頭等物飛散時可能導致人員受傷。
- 若防飛散護罩有任何異常，使用時可能會破損，導致人員受傷。



充電式割草機的安全注意事項

警告

12 選用能夠使用尼龍線打草頭的產品時，請使用尼龍線打草頭專用的防飛散護罩。安裝防飛散護罩時，請勿碰觸到尼龍線用打草頭。

- 否則可能會導致人員受傷。
- 否則可能會導致故障。

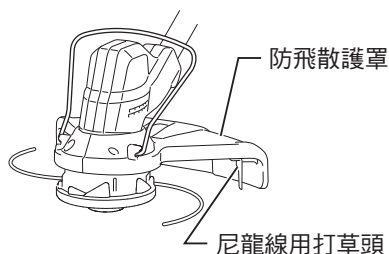

13 請遵照使用說明書確實安裝把手和肩帶。請套上肩帶將本機器吊掛在身體的右側，並調整肩帶長度，讓割草刀與地面平行，同時也請將把手的安裝位置調整至指定位置。

- 若拆下肩帶、把手進行作業，可能導致人員受傷。



14 使用時，請用雙手握住把手，確實支撐本機器，並適度張開雙腳，將體重平均分配在兩腳上。此時請讓把手部隨時保持在乾燥的狀態，以免手滑。

- 若未確實支撐機器，作業中有可能失去平衡，導致人員受傷。



充電式割草機的安全注意事項

警告

15 在啟動本機器前，請先確認半徑 15 m 以內有無其他人和動物。尤其是附近有小孩和寵物時，無論是否在半徑 15 m 內都請勿使用本機器。

- 若機器不小心接近其他人和動物，可能會導致無法預料的事務發生，例如飛散物擊中路人和動物。



16 使用時，請勿讓其他人和動物接近至半徑 15 m 以內。此外，2 人以上共同進行作業時，請彼此間隔 15 m 以上，並要有監督者監督作業。

使用中若有他人和動物接近至 15 m 以內時，請馬上關閉開關中止作業，並提醒對方注意。

- 若機器不小心接近其他人和動物，可能會導致無法預料的事務發生，例如飛散物擊中路人和動物。



17 若要接近正在使用本機器的人，請在離使用者 15 m 以上的位置以手勢等方式告知對方，在對方關閉開關、確認割刀停止旋轉後再接近。

- 若機器不小心接近其他人和動物，可能會導致無法預料的事務發生，例如飛散物擊中路人和動物。



充電式割草機的安全注意事項

警告

18 嚴禁讓手、臉、頭髮或衣服等物靠近旋轉中的割刀。

- 否則可能會導致人員受傷。



19 若雜草等異物纏繞在割刀上，請務必先關閉開關，確認割刀停止旋轉後再清除。

- 若割刀仍在旋轉就嘗試清除，可能導致人員受傷。

20 請確認割刀在遠離手腳的位置後再啟動。

- 否則可能會導致人員受傷。

21 請勿以割刀擊打、敲擊等方法來進行割掃作業。

- 機器回彈或割刀破損可能會導致事故發生。



22 使用中若本機器狀況不佳，發出異音或異常振動時，請馬上關閉開關停止使用，並送至購買的經銷商，或本公司營業所進行檢查、修理。

- 若持續使用可能導致人員受傷等事故發生。



充電式割草機的安全注意事項

警告

23 請勿做出以下操作、作業。這可能導致無法預料之事故。

- 高抬割刀，超過膝蓋高度的作業
- 可能讓割刀接近腳邊的作業
- 可能讓割刀碰觸到水（例如水窪）的作業
- 可能讓割刀鑽進泥土的作業
- 用虎鉗等工具固定本機器的作業

24 請勿用來從事修剪樹枝等作業。

- 若割刀接觸到樹木或樹樁等障礙物，會導致割草機回彈，非常危險。

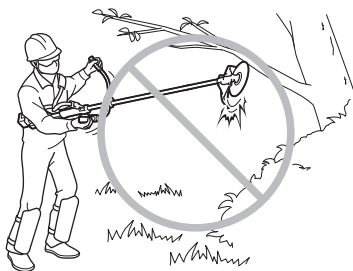

25 請使用較不容易發生回彈現象的割刀位置進行割掃作業。

- 本機器的割刀會朝逆時針方向旋轉。請參考圖片，使用割刀左側的前方1/3處，將割刀由右至左操作進行割草。

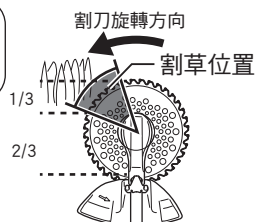
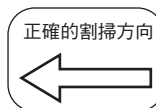

- 若使用割刀前端的右側部分割草，接觸到硬物時，因為割刀的旋轉力作用在障礙物上，所以可能會發生本機器大幅朝右側回彈的現象，導致人員受傷或事故。

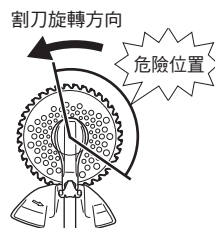

充電式割草機的安全注意事項

⚠ 警告

- 26** 若不小心摔落、撞擊本機器，請檢查是否有破損、龜裂或變形等狀況。
- 若有破損、龜裂或變形，可能導致人員受傷。
- 27** 請使用容許旋轉數高於刀具（割刀）軸最高旋轉數的割刀。
- 若割刀的容許旋轉數較低，割刀可能會破損，導致事故發生。
- 28** 請使用合乎作業的割刀旋轉數。
- 若旋轉數過低，雜草有可能會纏繞在割刀上。
 - 若旋轉數過高，不但會白白耗費電力，更可能會縮減本機器的壽命。
- 29** 使用前請先確認螺絲有無鬆脫，及是否有零件掉落。
- 若在不完整的狀態下使用本機器，可能導致人員受傷。

- 30** 開始作業前，請先從割刀上取下刀具（割刀）護套再使用。

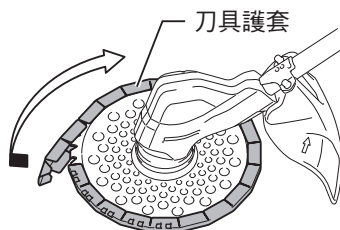

- 31** 使用中，若割刀打中石頭等障礙物，請馬上停止本機器，並確認是否有異常。
- 若持續使用可能導致事故發生。

充電式割草機的安全注意事項

⚠ 警告

- 32** 請先確認割刀沒有接觸到地面、樹木以及其他障礙物後再啟動。
- 若割刀接觸到障礙物可能導致事故發生。



- 33** 選用能夠使用尼龍線打草頭的產品時，請在調整尼龍線的長度後，確認尼龍線沒有接觸到地面、樹木以及其他障礙物後再啟動。
- 若尼龍線接觸到障礙物可能導致事故發生。

- 34** 若因休息等狀況而需要遠離本機器時，請務必關閉開關，並將電池從本機器中拔除。
- 若在電池仍插入本機器中的狀態下放置機器，可能導致事故發生。

- 35** 維護、檢查時，請務必關閉開關，並將電池從本機器中拔除。
- 若在電池仍插入本機器中的狀態下進行，可能導致事故發生。

- 36** 由於功能因素，本機器在使用時會產生振動。因此長時間連續使用會對身體造成負擔，使用時請定期休息。此外，即便是短時間使用，若使用時手指、手、手臂或肩膀等處感到疲勞，請馬上中斷作業休息。
- 不習慣粗活者（例如高齡者）請特別注意對身體造成的負擔。

- 37** 請時常檢查通氣孔，以免被雜草或割下的草屑等異物堵塞。
- 這可能導致馬達故障。

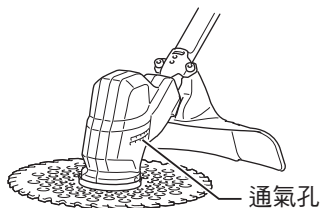

充電式割草機的安全注意事項

⚠ 注意

1 請穿著暖和的服裝進行作業。

2 在搬運及保存、休息時，請務必套上刀具（割刀）護套。
• 否則可能會導致人員受傷。

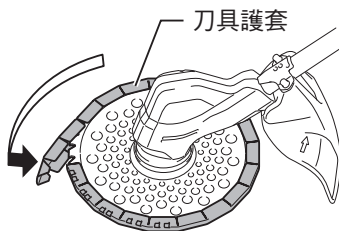

3 為以防萬一，請務必在作業場所附近備妥急救箱。若已從急救箱拿出藥品，請馬上放進更換的新品。

4 若注意標籤剝落，請貼上新的注意標籤。
注意標籤請到購買的經銷商，或是本公司營業所申購。

5 為了隨時皆可安全且有效率地使用本機器，建議定期進行檢查。需要檢查時，請洽詢購買的經銷商，或是本公司營業所。
• 若讓沒有修理知識或技術的人進行修理，可能導致事故發生。

注意標籤

為了能讓作業者安全使用，本機器上貼有注意標籤。請詳閱注意標籤記載的所有內容後再使用。
請經常保持注意標籤的清潔，讓作業者可清楚確認其中的內容。



請詳閱使用說明書。



使用時，請勿讓其他人和動物接近至半徑15 m以內。



請留意飛散物。



請留意機器回彈。



請戴上保護眼鏡。



請戴上防振手套。



請穿上安全鞋。



請勿在會受雨淋、溼氣重或是潮濕的場所使用本機器。

各部位名稱

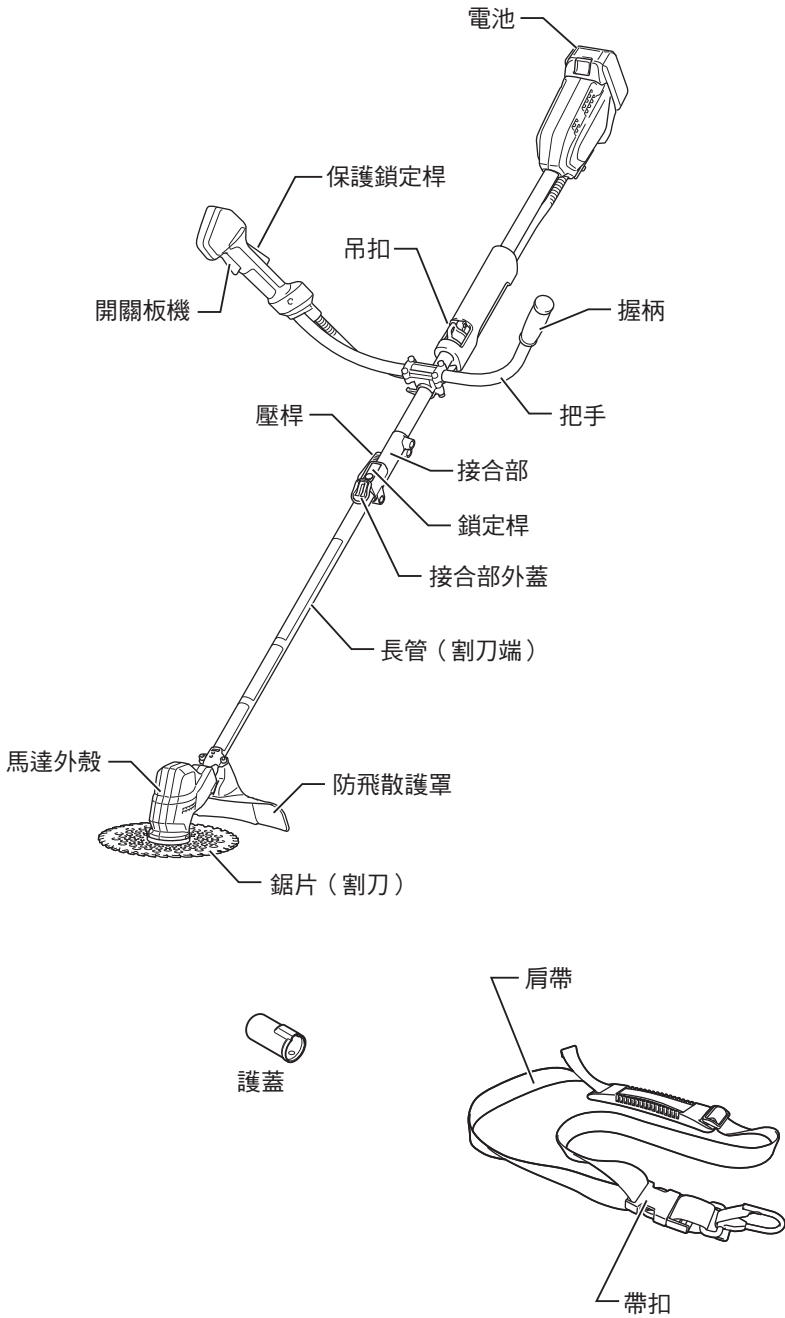

標準附件

標準附件	型號	MUR186UD
電池		×
充電器 (充電時間)		×
肩帶		○
鋸片(割刀)		○
套筒扳手		○
4號六角扳手		○
配件包		○
刀具(割刀)護套		○
保護眼鏡		○
電池蓋		×
護蓋		○

包裝內容一覽

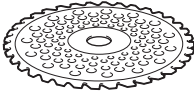

鋸片（割刀）
置於紙箱中

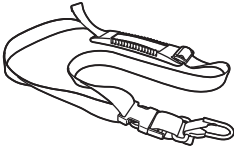

肩帶



保護眼鏡

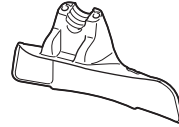

防飛散護罩

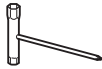

套筒扳手

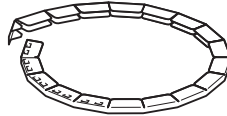

刀具（割刀）護套

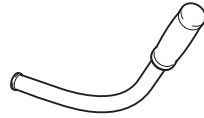

把手



4號六角扳手



護蓋



把手固定架B



內六角螺栓
M5×25（4根）



安裝零件



內六角螺栓
M5×18（2根）



配件包

使用前的準備

使用前的準備

警告

在組裝本機器或安裝、拆卸附件時，請務必關閉開關並將電池拔除。

- 若本機器運作可能導致人員受傷。

請務必確實安裝好附件再進行作業。

刀具（割刀）與防飛散護罩的組合

警告

請以正確的組合使用刀具（割刀）與防飛散護罩。

- 否則可能會導致人員受傷。

請勿在拆除防飛散護罩的狀態下使用本機器。

- 這可能導致事故發生或人員受傷。

請使用外徑為 **230 mm** 的刀具（割刀）。

請勿使用外徑超過 **230 mm** 的刀具（割刀）。

- 否則可能會導致人員受傷。

使用時請務必將防飛散護罩安裝至指定位置。

- 若使用時未安裝防飛散護罩，或未安裝至指定位置上，小石頭等物飛散時可能導致人員受傷。

使用尼龍線打草頭時，請安裝另售品的尼龍線打草頭用罩蓋再使用。

安裝本公司指定的尼龍線打草頭用罩蓋，即可將尼龍線裁切為適當的長度。

若安裝非本公司指定的尼龍線打草頭用罩蓋，飛散物可能導致人員受傷或本機器故障。

使用前的準備

防飛散護罩的安裝方法

- 請依圖示將安裝零件的突出處徹底插入馬達外殼中，讓安裝零件的後端在注意標籤的箭頭前方。
- 請用內六角螺絲 M5 × 18（2 根）將防飛散護罩安裝至安裝零件上，並以 4 號六角扳手確實鎖固。（兩根螺絲請均等鎖固。）

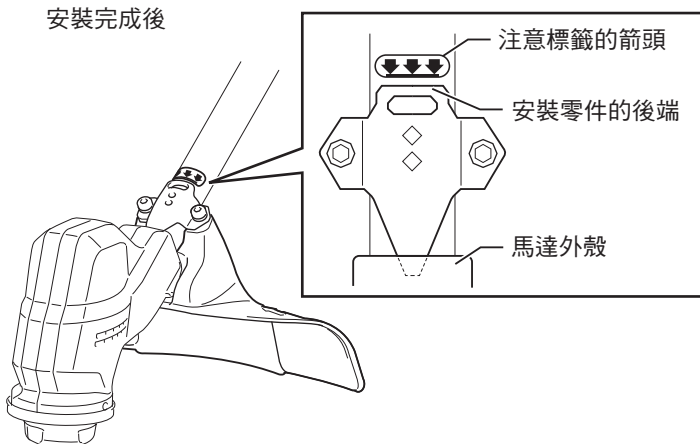
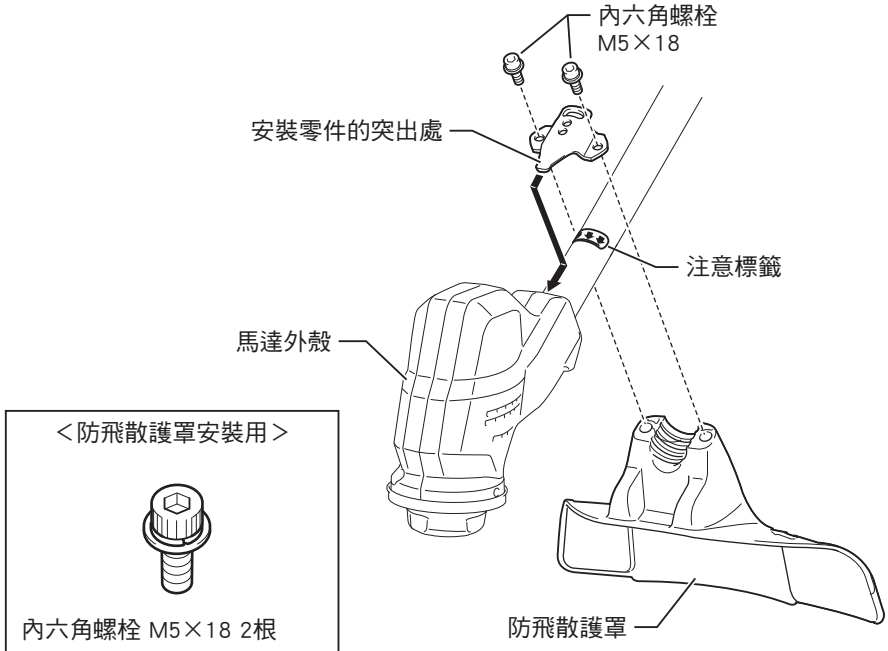

使用前的準備

⚠ 警告

在組裝本機器或安裝、拆卸附件時，請務必關閉開關並將電池拔除。

- 若本機器運作可能導致人員受傷。

請務必確實安裝好附件再進行作業。

把手的安裝方法

1. 如圖示將把手放在把手固定架A上。
2. 將左右把手的邊緣對準把手固定架A的溝槽，並用內六角螺栓 M5 × 25 (4根) 暫時固定把手固定架B。
3. 將把手調整至容易使用的角度，並用4號六角扳手確實鎖固暫時固定的內六角螺栓 M5 × 25 (4根)。

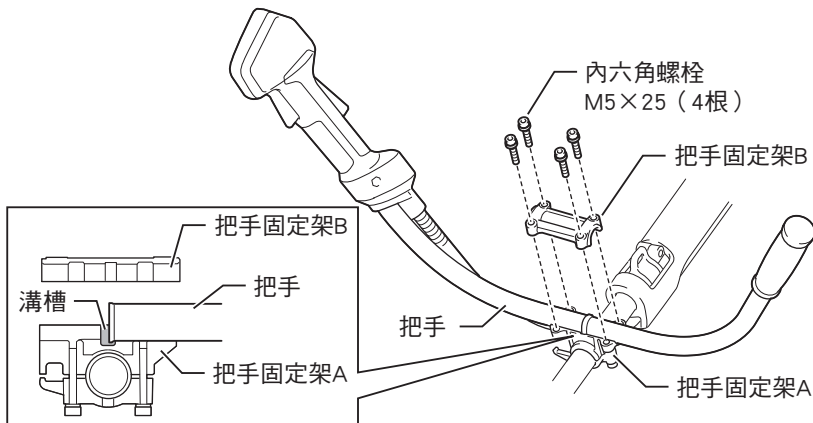
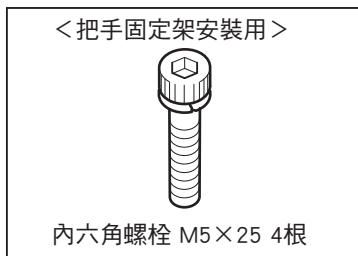

使用前的準備

長管（割刀端）的安裝方法

⚠ 警告

在安裝、拆卸長管（割刀端）時，請務必關閉電源開關並將電池拔除。
• 若本機器運作可能導致人員受傷。

註

• 由於 MUR145UD 與 MUR143UD、MUR186UD 與 MUR183UD 彼此並無相容性，故無法挪用零件組裝。

1. 確認壓桿為鬆弛的狀態。

2. 將接合部外蓋上拉。

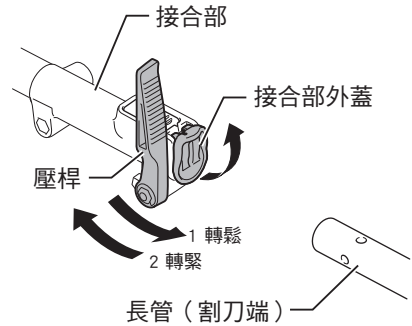

3. 將長管（割刀端）的突出處對準接合部的凹陷處位置，再把長管（割刀端）徹底插進接合部，確認鎖定桿的上面呈水平狀。

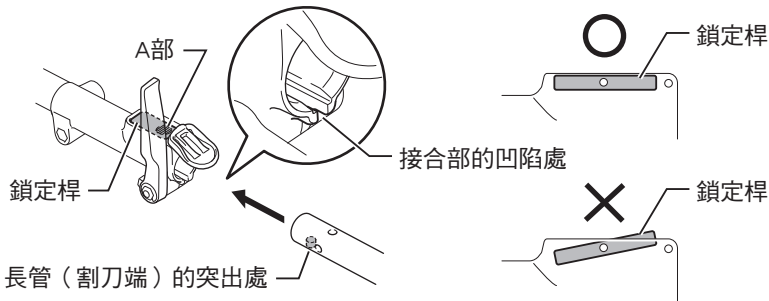

使用前的準備

4. 將壓桿朝箭頭 2 的方向移動，並確實固定。

- 拆下長管（割刀端）時，請轉鬆壓桿，並按著鎖定桿的 A 部 ⊖，將長管（割刀端）拔出。
- 為了保護端子部，請用護蓋套住長管（割刀端）的前端。（請注意護蓋的方向。）

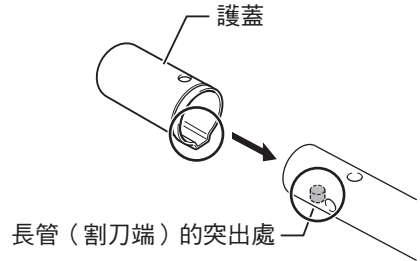

鋸片（割刀）的安裝方法

⚠ 警告

在安裝、拆卸鋸片（割刀）時，請關閉開關並將電池拔除。

在安裝鋸片（割刀）時，請確實將鋸片（割刀）的安裝孔嵌入承接墊圈的突出處。

- 若未正確安裝鋸片（割刀），可能有異常振動，導致事故發生。

在安裝、拆卸鋸片（割刀）時，請務必套上刀具護套與戴上手套。

- 否則可能會導致人員受傷。

在安裝、拆卸鋸片（割刀）時，請務必使用附件的套筒扳手。

- 若非使用附件工具鎖固，可能會因為鎖固力道過大或不足而導致事故發生。

請先確認鋸片（割刀）有無裂痕、損傷（缺齒或磨損等）、變形等異常狀況，若有異常請勿使用。另外檢查鋸片（割刀）時請務必戴上手套。

- 若有異常可能導致鋸片（割刀）破損，使人員受傷。

使用前的準備

⚠ 警告

若作業中鋸片（割刀）發生異常，請關閉開關、拔除電池，確認鋸片（割刀）停止旋轉後，再進行檢查、更換。

固定鋸片（割刀）的鎖固螺帽、刀具固定零件為消耗品。若有磨損或變形的情況請更換。

1. 在鋸片（割刀）上套上刀具護套。

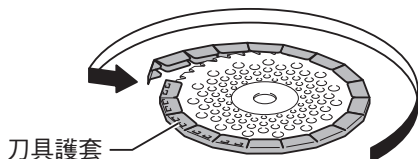

2. 將本機器翻面，以便更換鋸片（割刀）。

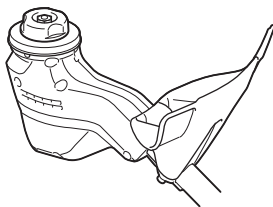

3. 將4號六角扳手插入馬達外殼的孔中並固定刀具乘載零件，使其無法旋轉。

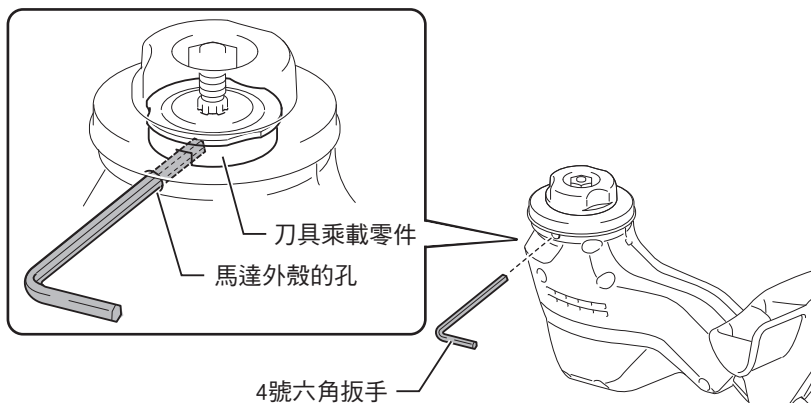

使用前的準備

4. 用附件的套筒扳手將鎖固螺帽（左邊）朝右轉鬆，拆下鎖固螺帽、刀具固定零件。

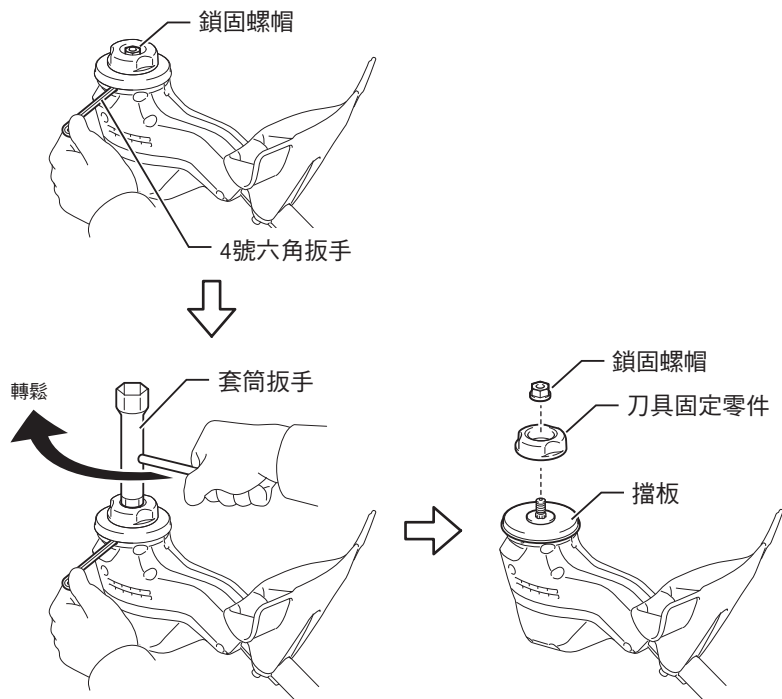

5. 將鋸片（割刀）的旋轉方向對準防飛散護罩的箭頭。

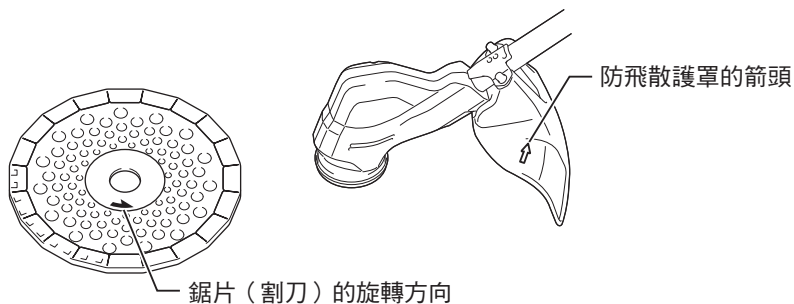

使用前的準備

6. 確認擋板的安裝方向符合圖示。
7. 將刀具乘載零件的突出處對準鋸片（割刀）的安裝孔，依照鋸片（割刀）→刀具固定零件→鎖固螺帽的順序安裝，用附件的套筒扳手將鎖固螺帽朝左旋緊固定。

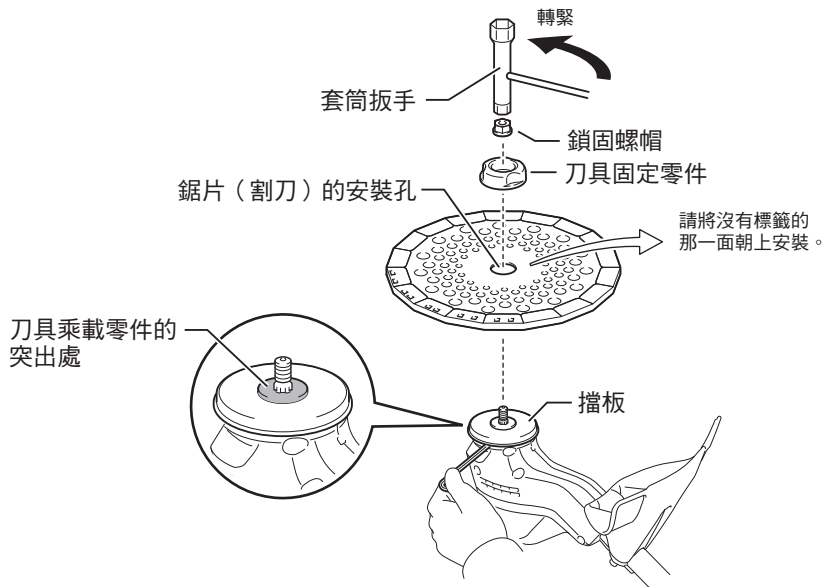

8. 拆下4號六角扳手，用手輕輕轉動鋸片（割刀），確認鋸片（割刀）的安裝孔是否有偏離刀具乘載零件的突出處的狀況。若有偏離，請重新安裝鋸片（割刀）。

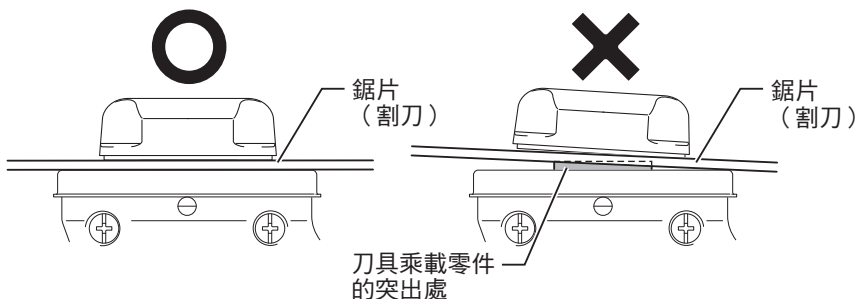

使用前的準備

9. 進行割掃作業時，請拆下刀具護套。

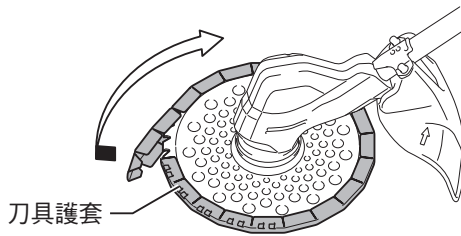

- 拆卸鋸片（割刀）時，請用與安裝方法相反的順序進行。

肩帶的安裝方法

- 將肩帶斜背到左肩，並將鉤子扣在本機器的吊扣上。
- 請拉扯鉤子與帶扣，確認是否會脫落。

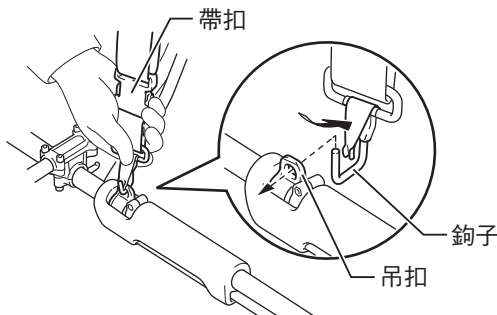

不使用護蓋時，請將護蓋掛在肩帶的鉤子上。

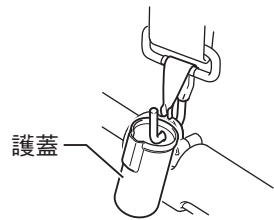

肩帶的拆卸方法

- 只要用力按下帶扣的卡榫，帶扣便會脫落。

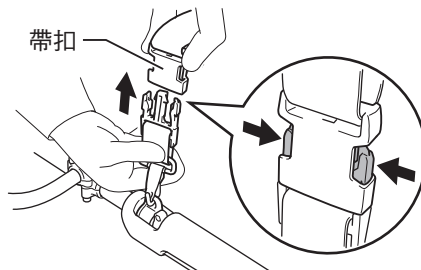

使用前的準備

脫離本體

⚠ 警告

緊急脫離時，請謹慎支撐住本機器。

若未確切控制本機器，可能導致作業者本人或第三者死亡，或者身負重傷。

- 緊急時，只要按下緊急脫離裝置脫離按鈕的兩側，本機器便會與肩帶分離掉下。

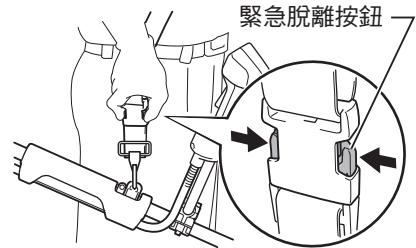

收納六角扳手

⚠ 警告

在組裝本機器或安裝、拆卸附件時，請務必關閉開關並將電池拔除。

- 若本機器運作可能導致人員受傷。

請務必確實安裝好附件再進行作業。

- 4號六角扳手請如圖示安裝在本機器的收納處。使用後請確實地嵌入突起處。

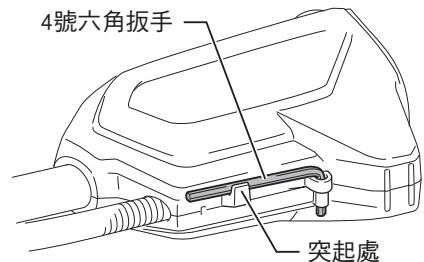

電池的安裝、拆卸方法

⚠ 警告

請確實將電池插入本機器。若看得到按鈕上方的紅色處，代表並未完全鎖定。請確實插入到完全看不見紅色處為止。

- 若未確實插入，電池脫落可能導致事故發生。

- 欲將電池從本機器拔除時，
 1. 拉住電池正面的按鈕
 2. 同時滑動電池便可拔除。
- 安裝時則請採相反的要領，將電池對準本機器的溝槽插到最深處。此時，若看得到按鈕上方的紅色處，代表並未完全鎖定。請確實插入到看不見紅色處為止。

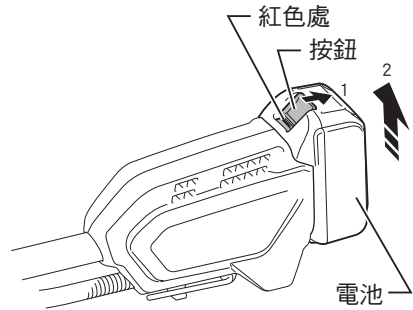

使用方法

操作開關

⚠ 警告

將電池插入本機器前，請務必確認開關是否關閉。

- 若在開關開啟的狀態下便插入電池，可能導致事故發生。

1. 長按電源按鈕即可開啟電源，電源燈也會亮燈。若再次長按便可關閉電源。

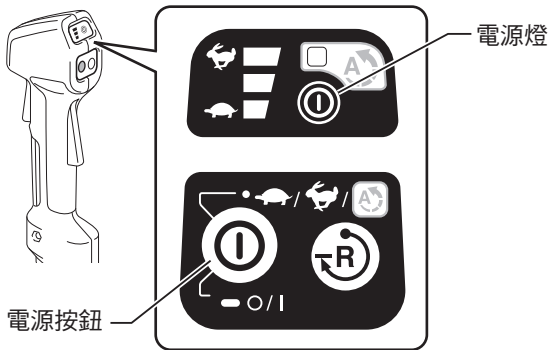

2. 開關的「開、關」會在電源燈亮燈的狀態下進行。

- 開關在握住保護鎖定桿的狀態下按下開關板機才會開啟，放開便會關閉。
- 關閉電源後再次啟動時，本機器可透過記憶功能以關閉電源前的設定速度旋轉。

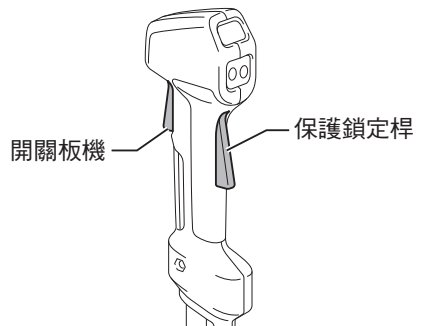

註

- 長按電源按鈕後，若1分鐘內未進行任何作業，機器便會自動關閉電源。

使用方法

切換旋轉數

- 本機器可切換旋轉數，共有4階段：低速、中速、高速、輕鬆（低速～高速，自動）。
- 旋轉數的切換會在電源燈亮燈的狀態下進行。
- 每次按下電源按鈕都將切換旋轉數。

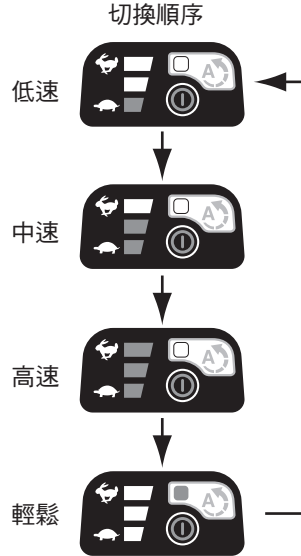
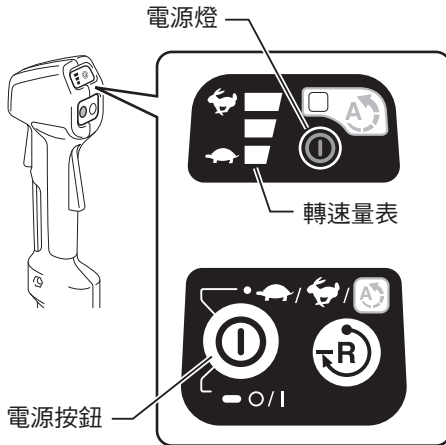

輕鬆模式功能

- 由於此功能可依雜草的粗細和數量自動切換旋轉數，故不需要手動切換。
- 切換旋轉數的時機依電池的充電狀態與作業條件而有所不同。



使用方法

操作去除異物按鈕

⚠ 警告

使用去除異物按鈕仍無法清除纏繞在刀具（割刀）上的雜草異物時，請先關閉電源，拔除電池後再清除纏繞的雜草。

⚠ 注意

請在本機器完全停止後，再使用去除異物按鈕。

- 本機器備有去除異物功能，可清除纏繞在鋸片（割刀）上的雜草異物。
- 只要按下去除異物按鈕，電源燈便會閃爍，此時再扣下開關板機，鋸片（割刀）便會向右旋轉（反向旋轉）。
幾秒後便會自動停止旋轉。
反向旋轉結束後，鋸片（割刀）便會自動回到正向旋轉。

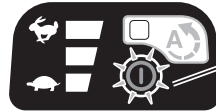

電源燈

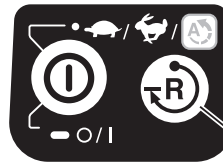

去除異物按鈕

本機器、電池保護功能

- 以下保護功能會為了延長本機器與電池的壽命而自動停止機器的動作。
- 作業時，本機器或電池若處於以下狀態便會自動停止，且轉速量表也會閃爍。

■ 發熱保護功能

- 若本機器過熱便會自動停止，且轉速量表也會閃爍。在重新啟動前，請先讓本機器充分冷卻。
- 在高溫環境下發熱保護功能便會運作，讓本機器自動停止。



使用方法

■ 過放電保護功能

- 若電池殘餘電量變少，本機器便會自動停止，且轉速量表也會閃爍。即便操作開關，本機器也無法運作時，請拆下電池充電。

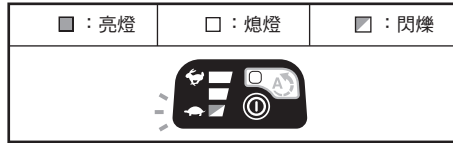

■ 過負載保護功能

- 作業時若檢測到異常的負載，本機器便會自動停止，且轉速量表也會閃爍。請在放開開關板機、拔除電池後，再去除過負載的成因。之後再重新插入電池，扣下開關板機。

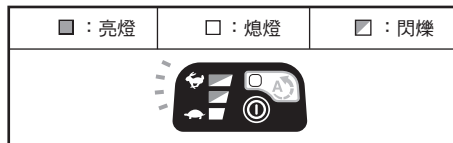

■ AFT

- 本機器可檢測回彈時旋轉數的劇烈下降，並自動停止。此時請放開開關板機、拔除電池，確認要割掃的場所沒有任何障礙物。之後再重新插入電池，扣下開關板機。

註 • AFT無法防止回彈現象。

使用方法

本機器的握持方法

⚠ 警告

請將本機器放在身體的右側，並以雙手支撐把手。

請注意別讓刀具（割刀）接觸到身體。

請慎重操作本機器。

- 否則可能導致人員受傷或事故發生。
- 請背上肩帶，並用雙手支撐把手。



平衡調整方法

- 請調整肩帶的帶子長度或是變更背掛位置來調整平衡。在背上肩帶且用雙手支撐把手的狀態下，要讓割刀呈水平，並距離地面約10 cm高度。
- 可用附件的4號六角扳手轉鬆固定吊扣的內六角螺栓來移動緩衝握把，以調整背掛位置。旋動緩衝握把便可平順地調整。
- 調整後請確實鎖固內六角螺栓。

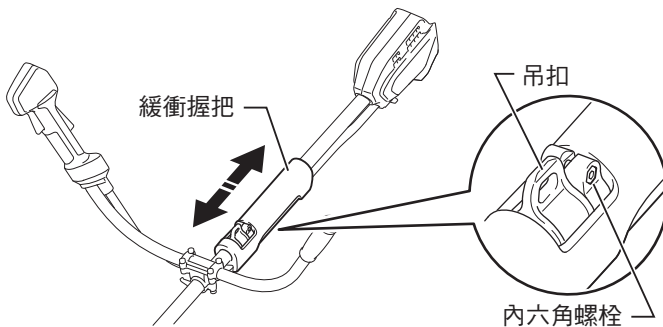

割掃作業

■ 作業方法

⚠ 警告

若雜草等異物纏繞在鋸片（割刀）上，請務必先關閉電源開關，並將電池從本機器中拔除，確認鋸片（割刀）停止旋轉後再清除。

- 若鋸片（割刀）仍在旋轉就嘗試清除，可能導致人員受傷。

請勿以鋸片（割刀）擊打、敲擊等方法來進行割掃作業。

- 機器回彈或鋸片（割刀）破損可能會導致事故發生。

請勿在雨後的地面等濕滑場所，以及坡度較陡處使用。此外，也請勿在攀爬到梯子上作業、攀爬到樹木上作業等不穩定的狀況下使用。

- 這可能導致人員跌倒受傷。

請先清除割草場所中的小石頭、鐵絲、空罐、空瓶等障礙物後再使用。

- 使用時若鋸片（割刀）打中障礙物，可能發生障礙物彈飛、本機器回彈、鋸片（割刀）破損等問題，導致事故發生。

- 請背上肩帶，將本機器吊掛在身體的右側。
- 請用雙手支撐本機器把手，並適度張開雙腳，將體重平均分配在兩腳上。
- 讓鋸片（割刀）與地面保持一定距離，並使用適合割掃作業的旋轉數。若鋸片（割刀）的旋轉數過低，雜草可能會纏繞在鋸片（割刀）上，敬請注意。



使用方法

- 請將割草機由身體右側往左側轉動前進來割除雜草。此時若將鋸片（割刀）稍微朝左側傾斜，割下的雜草將會更靠左側，可有效率地進行作業。



- 為了避免割除不乾淨的狀況，請用鋸片（割刀）前端1/3的範圍割除。
- 若雜草生長得又高又密，請先將雜草的高度割低，讓障礙物清晰可見後再重新割除。

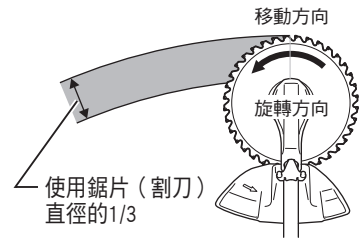

電池保護功能

（使用附★記號電池時）

- 為了延長電池使用壽命，電池附有能夠自動停止輸出的保護功能。使用本機器時若進入以下狀態，馬達雖會自動停止，但這是電池的保護功能使然，並非故障。
- 若本機器進入過負載狀態，馬達會自動停止。
此時請先暫時放開開關，並先將電池從本機器中拔除，再排除過負載的原因。排除原因後便可再次使用。
- 當電池溫度過高時，馬達會自動停止。即便操作開關馬達也不會運作。
此時請暫停使用電池，並將它從本機器中拔除，使其冷卻。
電池已冷卻，但本機器仍不運作時，請先拔除電池並充電，之後再安裝至本機器中使其運作。
- 當電池容量變少時，馬達會自動停止。即便操作開關馬達也不會運作。
此時請將電池從本機器中拔除，並進行充電。

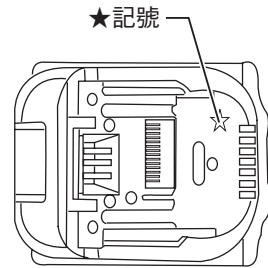

關於電池

- 當您購買本產品時，由於電池並未充分充飽電，故機器可能會啟動電池保護功能。（若操作開關，本機器可能會啟動，敬請注意。）使用前請先用充電器正確充電後再使用。
- 不使用時請蓋上電池蓋。它可保護電池免於水和灰塵的影響。
- 不使用時請將電池從本機器中拔下保存。

使用方法

電池殘餘電量顯示功能

- 型號名稱末端有「B」的電池，備有殘餘電量顯示功能。
- 只要按下檢查按鈕，電池指示燈便會顯示殘餘電量幾秒鐘。

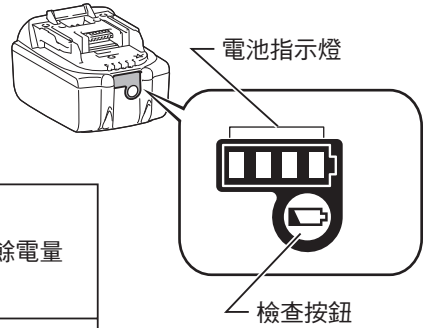

電池指示燈	電池殘餘電量
■ : 亮燈 ▨ : 閃爍 □ : 熄燈	
■ ■ ■ ■	75% - 100%
■ ■ ■ □	50% - 75%
■ ■ □ □	25% - 50%
■ □ □ □	0% - 25%
▨ □ □ □	請充電。
■ ■ □ □ ↓ ↑ □ □ ■ ■	表示電池異常。

註

- 依使用狀況與氣溫等不同的條件，所顯示的殘餘電量與實際殘餘電量會有所不同。

關於維護、檢查

警告

- 檢查、維修時，請務必關閉開關，並將電池從本機器中拔除。
- 若在電池仍插入本機器中的狀態下進行，可能導致事故發生。

清潔本機器

- 請用乾布或沾有已稀釋之中性清潔劑的布擦拭乾淨。

註

- 嚴禁用水清洗。
- 若水進入機器內部可能導致故障。
- 由於汽油、石油醚、稀釋劑、酒精等溶劑可能導致機器變色、變形、出現裂痕，請勿使用。

關於保存場所

- 請將電池從本機器中拔下保存。
請勿保存在以下場所。
 - ×兒童能夠觸及且拿走的場所
 - ×會直接曝曬在陽光下的場所
 - ×屋簷下等會被雨淋濕，充滿溼氣的場所

需要修理時

- 如需修理，請務必送至購買的經銷商，或是本公司營業所，切勿自行修理。

主要功能

主要功能	型號	
	MUR186UD	
電動馬達	DC無刷馬達	
電池	鋰離子電池	
	電池BL1830B (容量3.0 Ah)	電池BL1860B (容量6.0 Ah)
電壓	直流 18 V	
旋轉數	低速：3,500 rpm (旋轉/分鐘) 中速：5,100 rpm (旋轉/分鐘) 高速：6,000 rpm (旋轉/分鐘)	
刀具外徑	230 mm	
本機器尺寸 (包含電池、鋸片(割刀)、防飛散護罩)	標準時：長度1,839 mm×寬度634 mm×高度467 mm 分開時(刀具端)：長度962 mm×寬度243 mm×高度225 mm 分開時(電池端)：長度964 mm×寬度634 mm×高度467 mm	
重量(包含電池) (不含鋸片(割刀)、防飛散護罩、肩帶)	3.5 kg	3.6 kg

- 為了改良本機器，本公司可能會變更主要功能與形狀等內容，敬請見諒。

台灣RoHS限用物質含有量標示
請掃描右方QR Code或參考下列網址；
<https://makita.com.tw/rohs/>



生產製造商名稱：Makita Corporation
進口商名稱：台灣牧田股份有限公司

電話：02-8601-9898 傳真機：02-8601-2266
地址：新北市 24459 林口區文化三路二段 798 號

www.makita.com

885739-117
CRE