

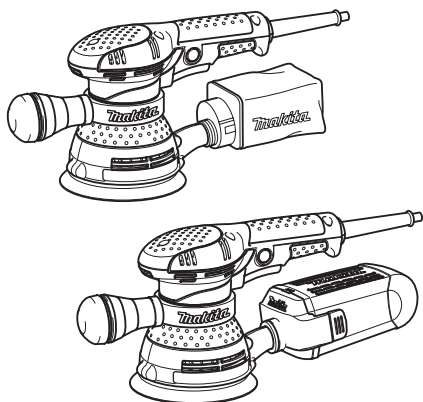

使用說明書

電動拋光機

BO5040
BO5041



雙重絕緣



使用前請閱讀。

規格

型號	BO5040	BO5041
砂紙尺寸	125 mm	125 mm
每分鐘回轉數 (/min)	12,000	4,000 - 12,000
尺寸 (長 × 寬 × 高)	218 mm x 123 mm x 153 mm	218 mm x 123 mm x 153 mm
淨重	1.4 kg	1.4 kg
安全等級	回/II	回/II

- 生產者保留變更規格不另行通知之權利。
- 規格可能因銷往國家之不同而異。
- 重量符合EPTA-Procedure 01/2014

符號

以下顯示本設備使用的符號。在使用工具前請務必理解其含義。



請仔細閱讀使用說明書。



雙重絕緣



僅用於歐盟國家
請勿將電氣設備與家庭普通廢棄物一同丟棄！
請務必遵守歐洲關於廢棄電子電氣設備的指令，根據各國法律法規執行。達到使用壽命的電氣設備必須分類回收至符合環境保護規定的再循環機構。

預定用途

本工具預定做大型木材表面、塑膠、金屬材料及漆面拋光用。

電源

工具的電源電壓應為單相交流電源，且電壓應與標示板所標示的電壓相同。工具採用雙重絕緣設計，因此無須另接地線便可直接與插座相連。

一般電動工具安全警告

警告： 請通讀本電動工具附帶的所有安全警告、安全事項、插圖和規格。未按照以下列舉安全事項而使用或操作可能導致觸電、火災和/或嚴重傷害。

妥善保存所有的警告和安全事項說明以備將來參考。

在該警告中的「電動工具」是指電網電源供電（接電源線）的電動工具或電池驅動（充電式）的電動工具。

工作場地安全

1. 保持工作場地清潔和明亮。混亂和黑暗的場所會引發事故。
2. 請勿在易爆環境，如有易燃液體、氣體或粉塵的環境下操作電動工具。電動工具產生的火花會點燃粉塵或氣體。
3. 操縱電動工具時不可讓兒童和旁觀者接近。操作時分心會使你無法正常控制機器。

電氣安全

1. 電動工具插頭必須與插座匹配。絕不能以任何方式改裝插頭。需接地的電動工具不能使用任何轉換插頭。使用未經改裝的插頭和與之匹配的插座將減少觸電危險。
2. 工作時，身體不可接觸到接地的金屬體，例如鐵管、散熱器、火爐和冷凍機。如果身體接地會增加觸電危險。
3. 不得將電動工具暴露在雨中或潮濕環境中。若有水進入電動工具將增加觸電危險。
4. 不得腳踏導線。不可拖著導線移行工具或拉導線拔出插頭。還須避免使導線觸及高熱物體、油脂、尖銳邊緣或運動部件。受損或纏繞的導線會增加觸電危險。
5. 當在戶外使用電動工具時，一定要採用戶外專用的延長導線。採用戶外專用的延長導線能減少觸電的危險。

6. 如必須在潮濕的環境中使用電動工具，請使用殘餘電流裝置（RCD）保護電源。使用RCD保護電源能減少觸電的危險。
7. 建議使用為電源配備額定殘餘電流為30 mA以下的RCD保護裝置。
8. 電動工具會產生對使用者無害的電磁場（EMF）。不過，對心律調整器使用者及其他類似醫療器材的使用者而言，請務必先聯絡器材製造商及／或醫師以瞭解相關建議，再操作此類電動工具。
9. 請勿用濕手直接觸碰電源插頭。
10. 若線材損壞，請交由製造商或其代理商更換，以確保使用安全。

人身安全

1. 保持警覺，當操作電動工具時關注所從事的操作並保持清醒。請勿在疲勞時或受到藥物、酒精或治療影響時操作電動工具。在操作電動工具期間分心可能會導致嚴重人身傷害。
2. 使用安全裝置。始終佩帶護目鏡。安全裝置，如適當條件下的防塵面具、防滑安全鞋、安全帽、防護耳罩等設備能減少人身傷害。
3. 避免意外起動。在將工具接上電源和／或電池組以及拿起或搬動電動工具之前，確保開關處於關閉位置。搬運工具時手指放在已接通電源的開關上或開關處於接通時插入插頭可能會引發事故。
4. 在電動工具接通之前，取下所有調節鑰匙或扳手。遺留在電動工具旋轉零件上的扳手或鑰匙會導致人身傷害。
5. 操作時手不要伸得太長。使用時請雙腳站穩，時刻保持平衡。這樣在意外情況下能很好地控制電動工具。
6. 注意衣裝。不要穿寬鬆衣服或佩帶飾品。勿使頭髮和衣服靠近運動部件。寬鬆衣服、佩飾或長發易卷入運動部件。
7. 如果提供了與排屑裝置、集塵設備連接用的裝置，則確保他們連接完好且使用得當。使用集塵設備可減少因碎屑引起的危險。
8. 切勿因頻繁使用本工具而自認熟練導致您大意輕忽工具的安全原則。一時的疏忽隨即會造成人員重傷。
9. 使用電動工具時，請務必配戴護目鏡，以防眼睛受到傷害。護目鏡需符合美國ANSI Z87.1 標準、歐洲 EN 166 標準或澳洲／紐西蘭 AS/NZS 1336 標準。若於澳洲／紐西蘭地區，法定需配戴面罩以保護臉部。

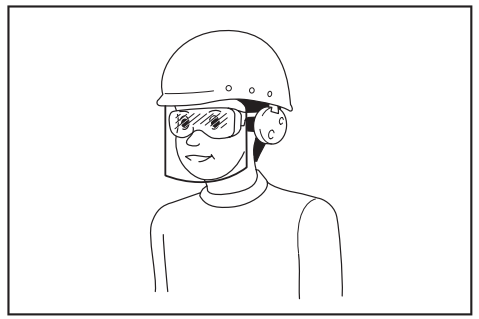

僱主有責任監督工具操作者和其他鄰近工作區域的人員穿戴合適的安全保護裝備。

電動工具使用和注意事項

1. 使用電動工具時請勿用蠻力。根據用途使用適當的電動工具。選擇具有適當設計額定值的電動工具會使妳工作更有效、更安全。
2. 如果開關無法接通或關閉工具電源，則不可使用該電動工具。不能用開關來控制的電動工具是危險的且必須進行修理。
3. 在進行任何調整、更換配件或存放電動工具之前，請將插頭從電源上拔下，並且／或將可拆式電池組從工具上取下。此類防護性安全措施可減少電動工具突然起動的危險。
4. 將閒置的電動工具存放在小孩不能拿到之處，並且不要讓不熟悉電動工具或對這些說明不了解的人操作電動工具。電動工具在未經訓練的用戶手中是危險的。
5. 保養電動工具及配件。檢查可移動的部份的對位偏差或卡滯、零件破損情況和影響電動工具運轉的其他條件。如有損壞，電動工具必須在使用之前修理好。許多事故由保養不良的電動工具引發。
6. 保持切削刀具的鋒利和清潔。保養良好的有鋒利切削刃的刀具不易被卡住而且容易控制。
7. 按照使用說明書，根據作業條件和作業特點來使用電動工具、附件和工具的刀頭等。將電動工具用於那些與要求不符的操作可能會導致危險情況。
8. 手柄及握把表面務必保持乾燥清潔，不沾油脂。如手柄及握把表面油滑，將無法在非預期的情況下安全操控工具。
9. 使用此工具時，請勿穿戴可能會捲入的布質工作手套。布質工作手套捲入移動零件中，會導致嚴重的人身傷害。

維修

1. 將你的電動工具送交專業維修人員修理，必須使用相同的備件進行更換。這樣將確保所維修的電動工具的安全性。
2. 上潤滑油及更換附件時請遵循本說明書指示。

拋光機安全警告

1. 請務必佩帶護目鏡或護鏡。一般眼鏡或太陽眼鏡不屬於安全眼鏡。
2. 緊握工具。
3. 運轉中的工具不可離手放置。僅可採用手持方式操作該工具。
4. 本工具無防水功能，因此請勿將工件表面弄濕。
5. 執行砂磨操作時請保證工作區域通風良好。
6. 有些材料含有毒化學物質。小心不要吸入粉塵，並避免皮膚接觸。遵循材料供應商的安全提示。
7. 本工具在拋光漆面及木材產品時，使用者可能會接觸到含有害物質的粉塵。使用適當的呼吸防護面罩。
8. 使用前，請確認墊片上無裂痕或缺口。若有裂痕或缺口可能會使人員受傷。

請妥善保存說明手冊。

警告： 請勿為圖方便或因對產品足夠熟悉（因重複的使用），而不嚴格遵循產品的安全規則。使用不當或不遵循本說明書中的安全規則會導致嚴重的人身傷害。

功能描述

小心：

- 在調節或檢查工具功能之前，請務必關閉工具電源開關並拔下電源插頭。

開關操作

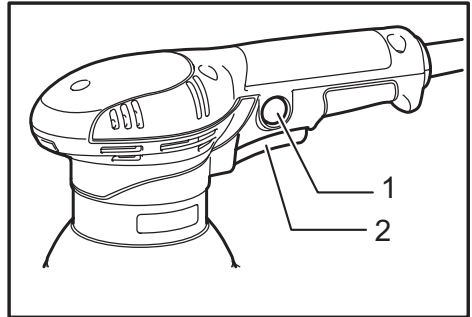

► 1. 鎖定按鈕 2. 開關扳機

小心：

- 插上工具插頭前，請務必檢查開關扳機是否可正常作動，並在釋放開關時回到「關閉」位置。
- 長時間使用時，可將開關鎖定至「ON」（開啟）位置，以方便操作。將工具開關鎖定至「ON」（開啟）位置後，請牢固抓握工具。

扳動開關扳機即可啟動工具。釋放開關扳機便可停止工具。

需要連續操作時，可扣動開關扳機，按下鎖定按鈕然後鬆開開關扳機。

若要從鎖定位置停止工具，將開關扳機拉到底，然後釋放即可。

速度調節盤

僅限 BO5041

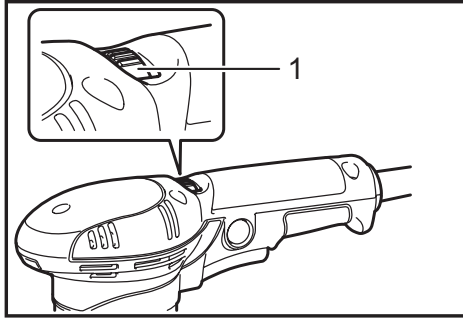

► 1. 速度調節盤

轉動調節盤即可於 4,000 到 12,000 之間無限調整每分鐘回轉數。當撥盤向數字5的方向旋轉時，可獲得較高速度；向數字1的方向旋轉時，可獲得較低速度。調節盤上的數字設定與工作種類之間的關係，請參照圖片。

範圍 A：磨光

範圍 B：漆面拋光

範圍 C：一般拋光

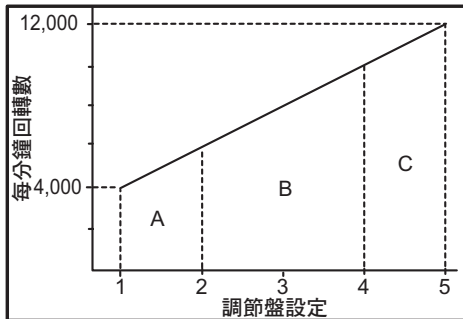

注：

- 本圖所示為標準應用。實際情形可能會視情況而有所不同。

裝配

⚠小心：

- 在對工具進行裝配操作前，請務必關閉工具的電源並拔下插頭。

前把手使用方式

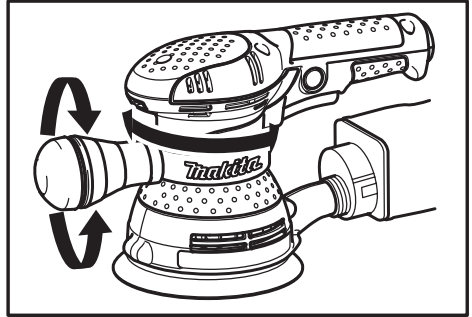

可水平鬆開或移除前把手，以調整所需工作位置。前把手到達所需位置後，請在使用前重新將其鎖緊。

安裝或拆卸前把手

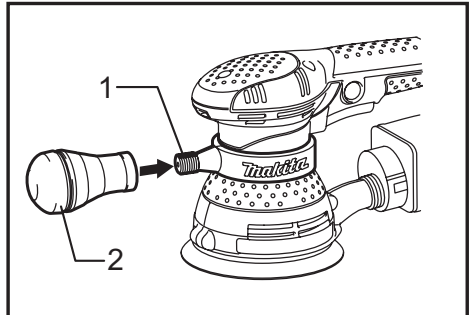

► 1. 螺絲 2. 前把手

打開把手基座，將其裝至拋光機上印有 Makita 標誌的地方。

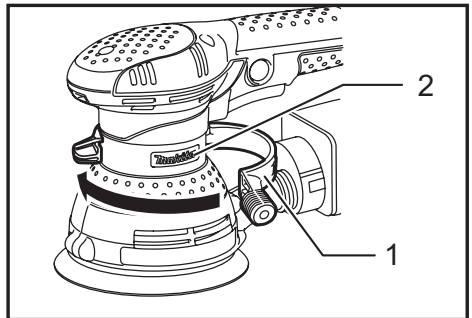

► 1. 把手基座 2. Makita 標誌

將把手基座關閉後，將前把手確實鎖於把手基座的螺紋部位。

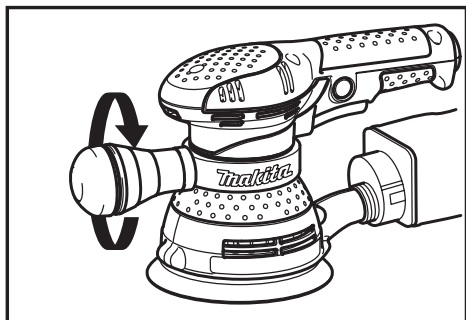

若要將其拆下，請先鬆開並取下前把手，然後再取下把手基座。

安裝或拆卸研磨盤

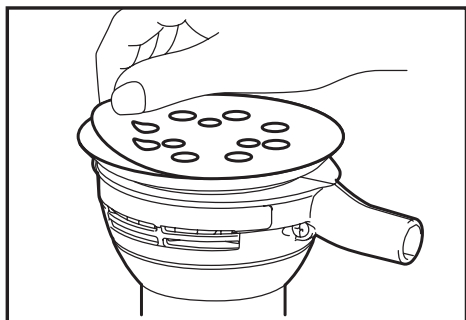

若要安裝研磨盤，請先將墊片上的所有灰塵或異物清除乾淨。接著撕除研磨盤上的襯紙，並將研磨盤裝至墊片上。小心對齊研磨盤與墊片上的孔洞。

⚠️ 小心：

- 若將研磨盤從墊片上取下，其黏著性會變弱。切勿嘗試將其裝回墊片待日後使用。

安裝集塵袋

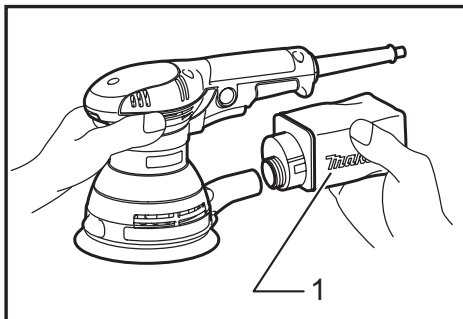

► 1. 集塵袋

以集塵袋上 Makita 標誌直立（非倒置）的方式，將集塵袋安裝於工具上。

清空集塵袋

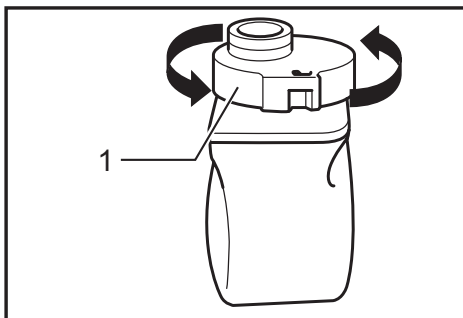

► 1. 集塵噴嘴

集塵袋容量將近半滿時，請將工具開關關閉並拔除插頭。將集塵袋從工具上拆下。逆時針旋轉集塵噴嘴將其解鎖後，將集塵噴嘴從集塵袋上取下。輕拍集塵袋將其清空。

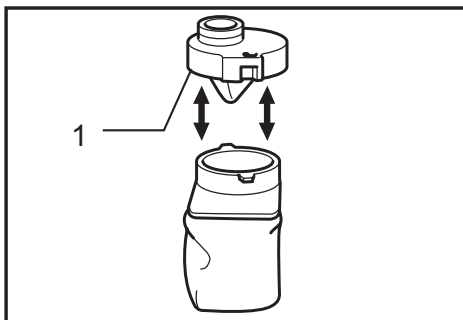

► 1. 集塵噴嘴

集塵袋清空後，將集塵噴嘴裝上集塵袋。順時針旋轉集塵噴嘴將其鎖於定位。接著依照「安裝集塵袋」中所述方式，將集塵袋安裝至工具上。

安裝集塵紙袋

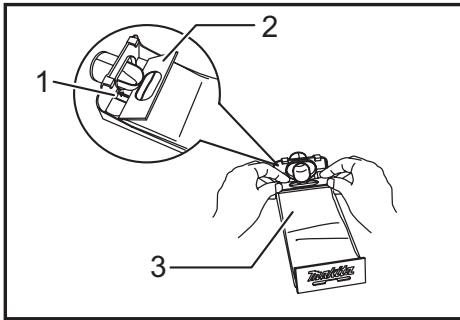

► 1. 溝槽 2. 前固定紙板 3. 集塵紙袋前端

以集塵紙袋前端朝上的方式，將其置於集塵紙袋固定座上。將集塵紙袋上的前固定紙板插入集塵紙袋固定座溝槽中。

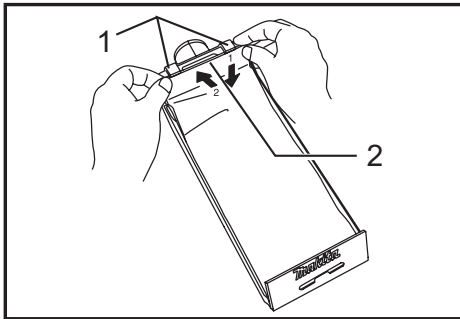

► 1. 固定爪 2. 上部

接著依箭頭方向壓下前固定紙板上部，以將其鉤於固定爪上。

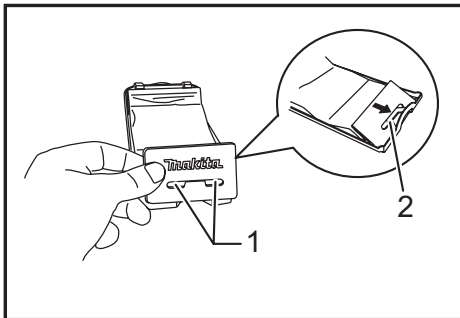

► 1. 凹口 2. 導板

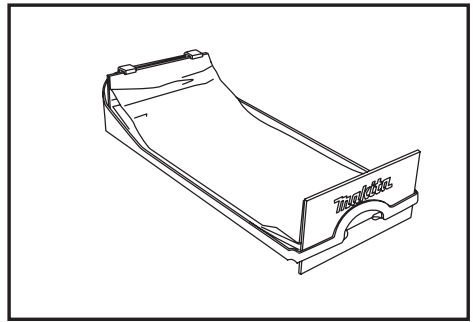

將集塵紙袋固定座導板插入集塵紙袋上的凹口中。接著將集塵紙袋固定座組安裝於工具上。

安裝濾紙袋

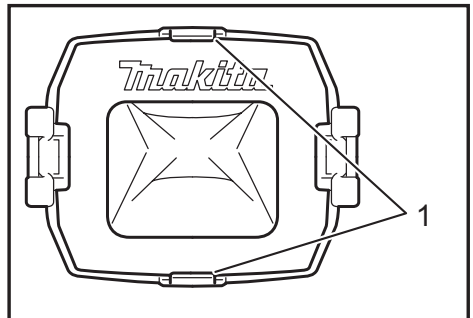

► 1. 固定凸耳

確認紙盒邊緣上的標誌與集塵盒上的標誌位於同側，接著將紙盒邊緣裝入各固定凸耳溝槽中，以安裝濾紙袋。

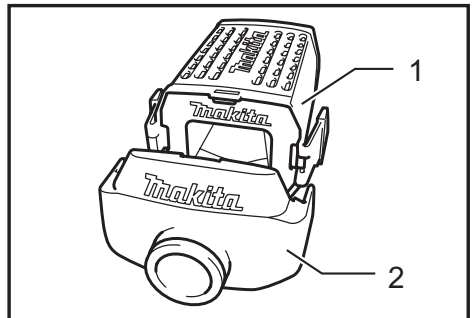

► 1. 集塵盒 2. 集塵噴嘴

確認紙盒邊緣上的標誌與集塵噴嘴上的標誌位於同側，接著將集塵噴嘴安裝至集塵盒上。

拆卸集塵盒及濾紙袋

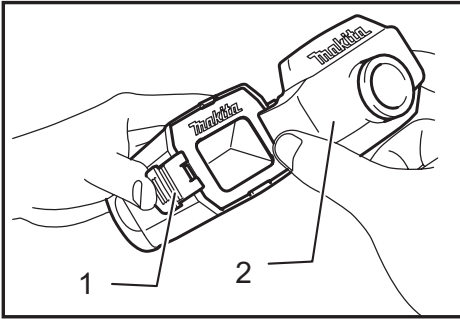

► 1. 卡榫 2. 集塵噴嘴

按壓兩卡榫拆下集塵噴嘴。

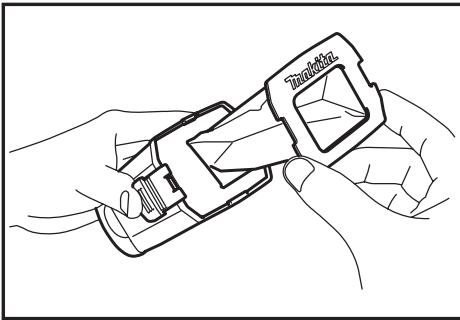

取下濾紙袋時，請先捏住其紙盒邊緣的標誌側，接著將紙盒邊緣往下拉，以將其自集塵盒固定凸耳解開。

操作

⚠小心：

- 請務必使用前把手，操作過程中，應同時握緊前把手和開關手柄，以確實固定工具。

拋光操作

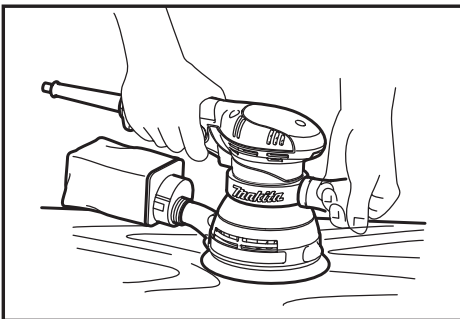

⚠小心：

- 切勿在未安裝研磨盤的情況下使工具運轉，否則會使墊片嚴重受損。
- 切勿對工具施力過大。過重的壓力可能會降低拋光效果、損壞研磨盤或縮短工具壽命。
- 在墊片邊緣接觸工件的情況下使用本工具，可能會使墊片受損。

緊握工具。啟動工具，等待其達到全速。接著將工具輕放於工件表面上。將墊片與工件保持齊平，並輕壓工具。

- ### ⚠小心：
- 拋光墊片會在負載操作時順時針旋轉，但在無負載操作時可能會逆時針旋轉。

磨光操作

僅限 BO5041

⚠小心：

- 僅可使用 Makita 原廠海綿墊片、氈墊片或羊毛墊片（選購配件）。
- 請務必以低速操作工具，以免工件表面異常過熱。
- 切勿對工具施力過大。過度施加壓力可能會降低磨光效果，並使馬達超載而導致工具故障。

1. 上蠟

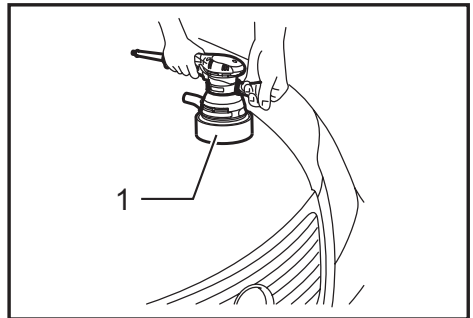

► 1. 海綿墊片

請使用選購的海綿墊片。將蠟塗到海綿墊片上或工件表面。低速運轉工具使蠟均勻。

注：

- 先在工件表面上不顯眼處上蠟，以確認工具不會刮傷表面或上蠟不均。
- 務必使工具低速運轉。高速運轉可能會使蠟飛濺。

2. 除蠟

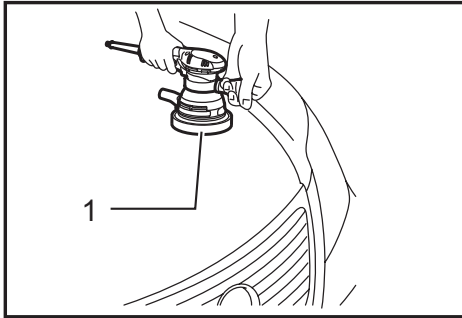

▶ 1. 氈墊片

請使用選購的氈墊片。低速運轉工具以除蠟。

3. 磨光

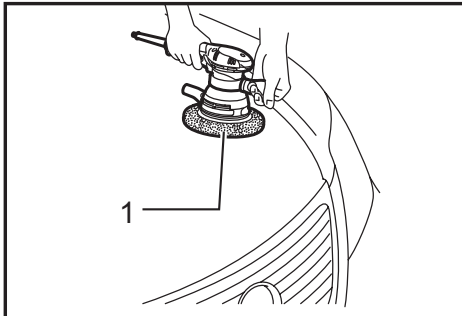

▶ 1. 羊毛套

請使用選購的羊毛墊片。低速運轉工具，並於工件表面上小心地使用羊毛墊片。

保養

⚠ 小心：

- 在準備進行檢查或保養之前，務必關閉本工具的開關並拔下電源插頭。
- 切勿使用汽油、苯、稀釋劑、酒精，或類似物品清潔工具。否則可能會導致工具變色、變形或出現裂縫。

為了保證產品的安全與可靠性，任何維修、碳刷檢查、更換部件，或其他維修保養工作，須由 **Makita**（牧田）授權維修服務中心進行；務必使用 **Makita**（牧田）的更換部件。

選購附件

⚠ 小心：

- 這些附件或裝置專用於本說明書所列的 **Makita** 電動工具。如使用其他廠牌附件或裝置，可能導致人員受傷的危險。僅可將選購附件或裝置用於規定目的。

如您需要瞭解更多關於這些選購附件的訊息，請諮詢當地的 **Makita**（牧田）維修服務中心。

- 魔鬼氈式研磨盤（含預鑽孔）
- 魔鬼氈式海綿墊片
- 集塵紙袋固定座（僅限 BO5041）
- 魔鬼氈式氈墊片
- 魔鬼氈式羊毛墊片
- 集塵紙袋

注：本列表表中的一些部件可能作為標準配件包含於工具包裝內。規格可能因銷往國家之不同而異。

台灣RoHS限用物質含有量標示
請掃描右方QR Code或參考下列網址；
<https://makita.com.tw/rohs/>



生產製造商名稱：Makita Corporation
進口商名稱：台灣牧田股份有限公司

電話：02-8601-9898 傳真機：02-8601-2266
地址：新北市 24459 林口區文化三路二段 798 號

www.makita.com

884946B119
ZHTW
20171005