



牧田®

# 使用說明書

# 充電式樹籬剪

DUR366L 型

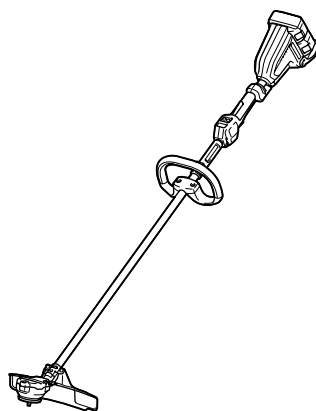

015384

 使用前請閱讀。

# 規格

|        |                        |        |  |        |
|--------|------------------------|--------|--|--------|
| 型號     | DUR366L                |        |  |        |
| 把手類型   | 環形握把                   |        |  |        |
| 回轉數    | 5,000/6,500 rpm        |        |  |        |
| 全長     | 1,754 毫米               |        |  |        |
| 尼龍繩直徑  | 2.0 - 2.4 毫米           |        |  |        |
| 適用切割工具 | 尼龍打草頭                  | 塑料刀片   | 尼龍打草頭  | 塑料刀片   |
| 鋸片直徑   | 350 毫米                 | 255 毫米 | 350 毫米   | 255 毫米 |
| 額定電壓   | D.C. 36V               |        |  |        |
| 淨重     | 4.0 公斤                 | 4.0 公斤 | 4.5 公斤   | 4.5 公斤 |
| 標準電池組  | BL1815N/BL1820/BL1820B |        | BL1830/BL1830B/BL1840/BL1840B/<br>BL1850/BL1850B/BL1860B |        |

- 生產者保留變更規格不另行通知之權利。
- 規格和電池組可能因銷往國家之不同而異。
- 重量（帶電池組）符合 EPTA-Procedure 01/2003

## 符號

END229-1

以下顯示本工具使用的符號。

在使用工具之前請務必理解其含義。



- 特別小心和注意。



- 閱讀使用說明書。



- 危險：注意拋擲物體。



- 工具和旁觀者的距離至少為 15 米。



- 使旁觀者遠離。



- 保持最少 15 米的距離。



- 佩戴頭盔、護目鏡和耳罩。



- 佩戴防護手套。



- 穿戴具有防滑底的結實靴。  
建議穿戴鐵頭安全靴。



- 勿暴露於潮濕環境。



- 允許的最高工具速度。



- 切勿使用金屬刀片。



- 僅限於歐盟國家  
請勿將電氣設備或電池組與家庭普通廢棄物一同丟棄！  
請務必遵守歐洲關於廢棄電子電氣設備、電池和蓄電池以及廢棄電池和蓄電池的指令並根據法律法規執行。達到使用壽命的電氣設備和電池組必須分類回收至符合環境保護規定的再循環機構。

# 重要安全注意事項

GEB109-5

△警告！請通讀所有的安全警告和所有的說明事項。若不遵循警告和說明事項，可能導致觸電、起火和／或嚴重的人身傷害。

## 請保留所有的警告和說明事項，以備日後參考。

1. 熟悉控制和正確操作本設備的方法。
2. 電機關閉後切割部件會繼續旋轉。
3. 切勿允許兒童或不熟悉這些使用須知的人員使用本機器。
4. 切勿在附近有人（特別是兒童）或寵物的情況下使用機器。
5. 僅可在光線充足或良好照明的情況下使用機器。
6. 在使用機器前或機器受到撞擊後，檢查磨損或損壞情況，必要時進行維修。
7. 注意不要被割草線設備劃傷。擴展新的切割線之後，務必在開啓設備前將其恢復至正常操作位置。
8. 切勿安裝金屬切割部件。
9. 本設備不得由不熟悉操作說明的人員（包括小孩）和體力、感覺及心智不健全或缺乏經驗和知識的人員使用，除非由負責他們安全的人員在使用時對他們進行監督和指導。應看管好兒童，勿讓其玩耍本工具。
10. 使用工具時務必特別小心謹慎。
11. 請僅在身體狀態良好的情況下操作工具。鎖定且小心地進行所有操作。操作時運用常識並時刻謹記，如果給他人及其財產造成損失，操作者或用戶要為此負責。
12. 切勿在疲勞、身體不適或飲酒、服藥的情況下操作工具。
13. 如果工具有運行故障的跡象，應立即關閉工具。

### 工具用途

1. 使用正確的工具。充電式樹籬剪僅設計用於切割青草和草叢。不應將其用作其他用途，如樹籬切割，否則可能會造成人身傷害。

### 個人防護設備

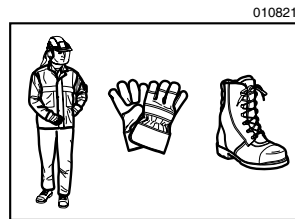
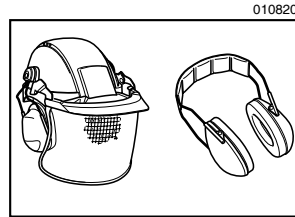

1. 注意衣裝。著裝應實用得體，如應穿著緊身但不能妨礙操作的衣服。請勿佩戴首飾或穿著可能會與草叢纏在一起的衣服。佩戴保護頭盔來保護長髮。
2. 使用工具時，務必穿戴具有防滑底的結實靴。這可以避免受到傷害並確立立足穩固。
3. 請佩戴護目鏡或安全眼鏡。

### 電氣和電池安全

1. 避免危險的環境。請勿在潮濕或淋雨環境下使用工具。工具受潮將增加觸電的危險。
2. 請僅使用製造商指定的充電器進行充電。將適用於某一種類型電池組的充電器用於其他類型的電池組時，可能會導致起火。
3. 電動工具僅可使用專門指定的電池組。使用其他類型的電池組可能會導致人身傷害或起火。
4. 不使用電池組時請將其遠離紙夾、硬幣、鑰匙、釘子、螺絲或其他小型金屬物體放置。這些物體可能會使電池端子短路。這些物體可能會使電池端子短路，引起燃燒或起火。

5. 使用過度時，電池中可能溢出液體。請避免接觸。如果意外接觸到電池漏液，請用水沖洗。如果液體接觸到眼睛，請就醫。電池漏液可能會導致過敏發炎或灼傷。
6. 請勿將電池棄於火中。否則會引起電池爆炸。請查閱當地法規瞭解適當的特殊處理說明。
7. 請勿打開或拆解電池。溢出的電解質具有腐蝕性，可能會對眼睛或皮膚造成損傷。吞服則有致命危險。

## 啟動工具

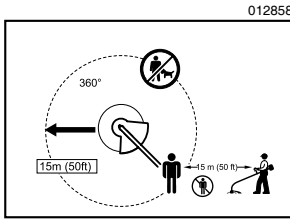

1. 確保無兒童或其他人員在 15 米 (50 英尺) 的工作範圍內，並確保工作區域沒有任何其他動物。否則請停止使用工具。
2. 使用前務必檢查並確保可以安全操作工具。檢查並確保切割工具的安全性以及保護罩、開關扳機／桿可以正常工作。確保把手清潔乾燥並測試開關的啟動／停止功能。
3. 進一步使用工具前請檢查受損部件。應仔細檢查保護罩或其他部件有無損壞，以確定工具是否可以正常運轉。檢查運動部件是否有偏差或粘連、部件是否破損、安裝是否妥當以及其他可能會影響工具運行的情況。除非本手冊另有聲明，否則應對受損保護罩或其他部件進行修復或由授權維修中心進行更換。
4. 僅當手和腳離開切割工具時方可打開電機。
5. 打開切割工具前確保其不與硬質物體如，枝幹、石頭等接觸，否則會導致工具啟動時打轉。

## 操作方法

1. 切勿在保護罩受損或未將保護罩安裝到位時運行工具。
2. 僅在光線及可視性良好的環境下使用工具。在冬季，要注意打滑或潮濕區域以及冰雪等（打滑危險）。務必確保立足穩固。
3. 小心避免切割工具傷及腳和手。

4. 請始終將手、足遠離切割部件，在開啓電機後尤其需要注意。
5. 切勿在腰部高度以上進行切割。
6. 切勿站立在梯子上操作工具。
7. 切勿在非穩固表面上進行作業。
8. 請勿伸得過遠。操作時請雙腳站穩，始終保持平衡。
9. 請務必確保傾斜站立。
10. 操作時請行走，切勿跑動。
11. 除去工作範圍內的砂石、礫石、釘子等。這些異物可能會損壞切割工具，可能會飛濺出去導致嚴重人身傷害。
12. 在切斷機器電源且具有危險性的移動部件完全停止之前，切勿碰觸這些移動部件。
13. 如果切割工具打到石頭或其他硬物，應立即關閉電機並對切割工具進行檢查。
14. 開始切割前，必須使工具達到全速。
15. 操作時務必用雙手握住工具。切勿在使用時僅用一隻手握住工具。務必確保立足穩固。
16. 操作期間，必須使用工具附帶的所有防護性裝置，如保護罩。
17. 除緊急情況外，切勿拋擲或棄扔工具到地面上，否則可能會嚴重損壞工具。
18. 移動工具時切勿在地面上拖曳工具，否則會使工具受損。
19. 出現以下情況時，務必從工具上拆下電池組：
  - 工具無人照看時；
  - 清除堵塞物前；
  - 檢查、清潔或處理工具前；
  - 在進行任何調節、更換附件或存放工具之前；
  - 工具開始異常振動時；
  - 搬運工具時。
20. 請勿濫用工具。在設計的額定功率下使用設備可更好地完成工作並能降低損傷風險。
21. 請勿在易爆環境，如有可燃性液體、氣體或粉塵的環境下操作電動工具。電動工具產生的火花可能會引燃粉塵或氣體。

22. 注意休息，以免疲勞操作導致失控。建議每隔 1 小時休息 10 到 20 分鐘。

#### 保養說明

1. 開始工作前，必須檢查切割工具、防護設備和肩帶等的狀態。
2. 執行保養、更換切割工具以及清潔工具前必須關閉電機並拆下電池組。
3. 使用完畢後，取出電池組，檢查工具是否受損。
4. 檢查是否有鬆散的緊固裝置、損壞部件，如切割工具上的裂痕等。
5. 不使用設備時，請將設備存放在加鎖或兒童無法觸及的乾燥位置。
6. 僅使用製造商建議的替換部件和附件。
7. 務必確保通風口無任何碎片。
8. 定期檢查和保養工具，特別是在使用前後。僅通過我們的授權維修中心來修復工具。
9. 保持把手乾燥、清潔，無油污和潤滑脂。

## 請保留此說明書。

### △警告

請勿為圖方便或因對產品足夠熟悉（由於重複使用而獲得的經驗）而不嚴格遵循相關產品安全規則。使用不當或不遵循使用說明書中的安全規則會導致嚴重的人身傷害。

## 電池組的重要安全注意事項

ENC007-11

1. 在使用電池組之前，請仔細通讀所有的說明以及 (1) 電池充電器，(2) 電池，以及 (3) 使用電池的產品上的警告標記。
2. 請勿拆解電池組。
3. 如果機器運行時間變得過短，請立即停止使用。否則可能會導致過熱、起火甚至爆炸。
4. 如果電解液進入您的眼睛，請用清水將其沖洗乾淨並立即就醫。否則可能會導致視力受損。
5. 請勿使電池組短路：
  - (1) 請勿使任何導電材料碰觸到端子。
  - (2) 避免將電池組與其他金屬物品如釘子、硬幣等放置在同一容器內。

(3) 請勿將電池組置於水中或使其淋雨。電池短路將產生大的電流，導致過熱，並可能導致起火甚至擊穿。

6. 請勿將工具和電池組置於溫度可能達到或超過 50 °C (122 °F) 的場所。
7. 即使電池組已經嚴重損壞或完全磨損，也請勿焚燒電池組。電池組會在火中爆炸。
8. 請小心，勿撞擊電池或使其掉落。
9. 請勿使用損壞的電池。
10. 所含的鋰離子電池須遵循危險品法規要求。對於經第三方、貨運代理的商業運輸，必須遵循包裝和標籤方面的特別要求。在準備運輸此物品時，需要諮詢危險材料方面的專家。另請遵守相關的國內法規。有膠帶包覆或封裝開放觸點並包裝電池使其不會在包裝中移動。
11. 關於如何處理廢棄的電池，請遵循當地法規。

## 請保留此說明書。

△注意：請僅使用 Makita（牧田）原裝電池。

使用非 Makita（牧田）原裝電池或經改裝的電池，可能會導致電池暴裂，從而造成火災及人身傷害。同時還會使 Makita（牧田）工具和充電器的保修政策失效。

### 保持電池最大使用壽命的提示

1. 在電池組電量完全耗盡前及時充電。發現工具電量低時，請停止工具操作，並給電池組充電。
2. 請勿對已充滿電的電池組重新充電。過度充電將縮短電池的使用壽命。
3. 請在 10 °C - 40 °C (50 °F - 104 °F) 的室溫條件下給電池組充電。請在灼熱的電池組冷卻後再充電。
4. 如果您長時間不使用工具，請給電池組充電（六個月以上）。

# 部件說明

015789

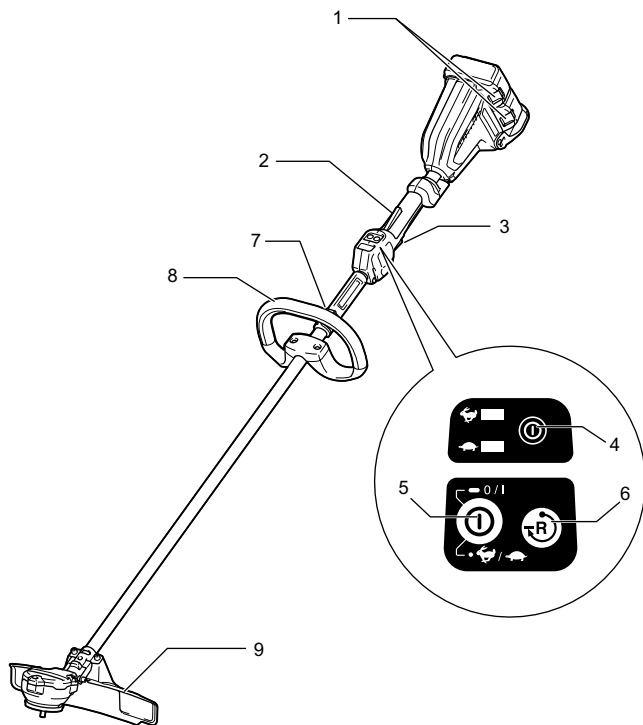

|   |                |   |       |
|---|----------------|---|-------|
| 1 | 電池組            | 2 | 鎖定桿   |
| 3 | 開關扳機           | 4 | 電源指示燈 |
| 5 | 主電源按鈕          | 6 | 反轉按鈕  |
| 7 | 吊扣             | 8 | 手柄    |
| 9 | 保護裝置 (切割工具保護罩) |   |       |

## 功能描述

### ⚠ 警告：

- 調節或檢查工具功能之前，請務必關閉工具的電源並取出電池組。未關閉電源並取出電池組可能會產生意外啓動，導致嚴重的人身傷害。

### 安裝或拆卸電池組

015386

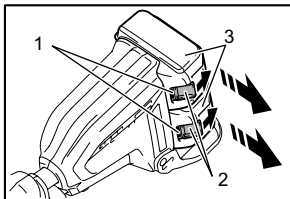

1. 紅色指示燈
2. 按鈕
3. 電池組

### ⚠ 注意：

- 安裝或拆卸電池組之前，請務必關閉工具電源。
- 安裝或拆卸電池組時請握緊工具和電池組。否則它們可能從您的手中滑落，導致工具和電池組受損，甚至造成人身傷害。

拆卸電池組時，按下電池組前側的按鈕，同時將電池組從工具中抽出。

安裝電池組時，要將電池組上的舌簧與外罩上的凹槽對齊，然後推滑到位。將其完全插入到位，直到電池組被鎖定並發出卡嗒聲為止。如果插入後仍能看到按鈕上側的紅色指示燈，則說明電池組未完全鎖緊。

### ⚠ 注意：

- 務必完全裝入電池組，直至看不見紅色指示燈。否則它可能會意外從工具中脫落，從而造成自身或他人受傷。
- 請勿強行安裝電池組。如果電池組難以插入，可能是插入方法不當。

### 註：

- 僅安裝單個電池組時，工具無法工作。

## 工具／電池保護系統

本工具配備有工具／電池保護系統。該系統可自動切斷電機電源以延長工具和電池壽命。

作業時，如果工具或電池處於以下情況，工具將會自動停止運轉。部分情況下，指示燈會亮起。

### 過載保護

015451



如果因雜草等物導致工具過載，工具會自動停止且 指示燈閃爍。在這種情況下，請關閉工具並停止導致工具過載的應用操作。然後開啓工具重新啓動。

### 工具過熱保護

015401

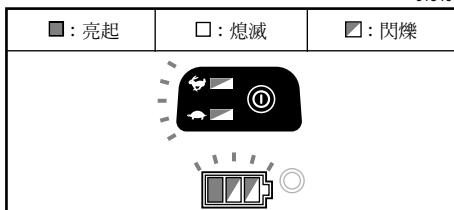

工具過熱時，工具將自動停止運轉且 、 和電池指示燈閃爍約 60 秒。在這種情況下，請等待工具冷卻後再開啓工具。

### 過放電保護

電池剩餘電量變低時，本工具自動停止運轉。如果即使在打開開關時本產品仍不運轉，請從工具上拆下電池並給電池充電。

### 顯示電池的剩餘電量

(僅限機型編號以字母「B」結尾的電池組。)

015659

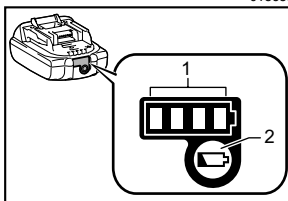

1. 指示燈
2. CHECK (查看) 按鈕

按 CHECK (查看) 按鈕可顯示電池剩餘電量。指示燈將點亮數秒。

015658

| 指示燈 |    |    | 剩餘電量       |
|-----|----|----|------------|
| 點亮  | 熄滅 | 閃爍 |            |
| ■   | ■  | ■  | 75% 至 100% |
| ■   | ■  | □  | 50% 至 75%  |
| ■   | □  | □  | 25% 至 50%  |
| ■   | □  | □  | 0% 至 25%   |
| ◐   | □  | □  | 給電池充電。     |
| ◐   | □  | □  | 電池可能出現故障。  |
| ◐   | ■  | ■  |            |

註：

- 在不同的使用條件及環境溫度下，指示燈所示電量可能與實際情況略有不同。

## 電池剩餘電量指示燈

(規格因國家而異)

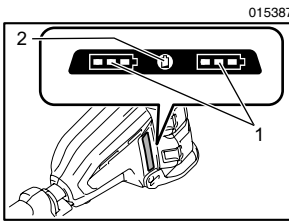

015387

1. 電池指示燈
2. CHECK (查看) 按鈕

按下 CHECK (查看) 按鈕使電池指示燈顯示剩餘電量。各個電池有與之相對應的電池指示燈。

## 電池剩餘電量指示燈

015452

| 電池指示燈狀態 |      | 剩餘的電池電量    |
|---------|------|------------|
| ■:亮     | □:熄滅 |            |
|         |      | 50% - 100% |
|         |      | 20% - 50%  |
|         |      | 0% - 20%   |
|         |      | 給電池充電      |

## 電源開關的操作

△ 警告：

- 在將電池組插入工具之前，請務必檢查開關扳機是否能扣動自如，鬆開時能否退回至「OFF」(關閉)位置。若工具上的開關無法正常工作，將可能導致工具失控或嚴重的人身傷害。

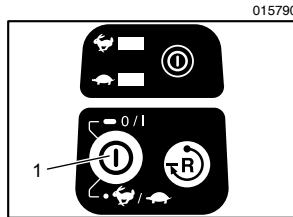

015790

1. 主電源按鈕

按住電源按鈕數秒以開啓工具。  
要關閉工具，請再按住主電源按鈕。

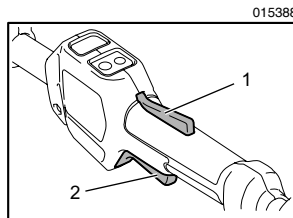

015388

1. 鎖定桿
2. 開關扳機

為避免使用者不小心扣動開關扳機，本工具採用鎖定桿。



要開啓工具，請握住後把手（鎖定桿會因緊握動作解除鎖定）然後扣動開關扳機。

要停止工具，請鬆開開關扳機。

註：



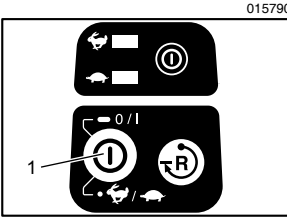

- 一分鐘無任何操作時，工具會自動關閉。

## 速度調節



1. 主電源按鈕

可通過輕擊主電源按鈕調節工具速度。

每次輕擊電源按鈕， 指示燈或  指示燈亮起。 表示高速， 表示低速。

## 反轉按鈕用於清除碎片

⚠ 警告：

- 手動清除反轉功能無法清除的纏繞雜草或碎片之前，務必關閉工具並拆下電池組。未關閉電源並取出電池組可能會產生意外啓動，導致嚴重的人身傷害。

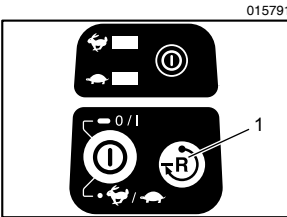

1. 反轉按鈕

本工具設有反轉按鈕，可改變旋轉方向。僅可用於清除工具中纏繞的雜草和碎片。

要反向旋轉，請在工具頭部停止運轉時，輕擊反轉按鈕並扣動扳機。電源指示燈開始閃爍，當扣下開關扳機時，工具頭部會以反方向旋轉。

要返回正常旋轉，請鬆開扳機，等待工具頭部停止運轉。

註：

- 反向旋轉期間，工具短暫運轉後便會自動停止。
- 一旦工具停止，再次啓動工具時，旋轉會返回正常方向。
- 如果在工具頭部仍在旋轉時按下反轉按鈕，工具會停止並準備反轉。

## 尼龍打草頭（選購附件）

注意：

- 若打草頭不旋轉，則饋送無法正常進行。

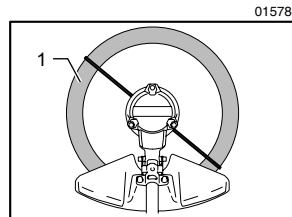

1. 主要有效切割區域

尼龍打草頭是帶有碰撞饋送機構的雙割灌機頭。

爲方便饋送尼龍繩，打草頭必須在旋轉的情況下碰撞地面。

註：

如果碰撞打草頭時沒有饋送尼龍繩，可執行「保養」中所述步驟纏繞／更換尼龍繩。

## 裝配

⚠ 警告：

- 對工具進行任何裝配操作前，請務必關閉工具電源，並取出電池組。未關閉電源並取出電池組可能會產生意外啓動，導致嚴重的人身傷害。
- 僅可在完整裝配後啓動工具。部分裝配的情況下操作工具，將可能因意外啓動而導致嚴重的人身傷害。

## 安裝手柄

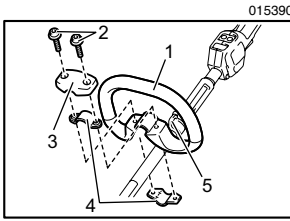

1. 手柄
2. 六角螺栓
3. 護蓋
4. 夾具
5. 吊扣

將擋桿裝至管並用 2 個六角螺栓緊固。確保手柄位於較吊扣更遠的位置。

## 安裝保護罩

### ⚠ 警告：

- 當圖示的保護罩未安裝到位時，請勿使用工具。否則會導致嚴重人身傷害。

### ⚠ 注意：

- 請小心避免被切割尼龍繩的刀片所傷。

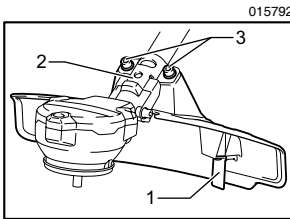

1. 刀片
2. 夾具
3. 螺栓

將管子上的夾具與保護罩對齊。然後用螺栓將其緊固。

## 安裝尼龍打草頭或塑料刀片（選購附件）

### ⚠ 注意：

- 如在操作時尼龍打草頭或塑料刀片碰撞到石頭或硬物，請停止工具運轉並立即檢查尼龍打草頭或塑料刀片是否受損。如果尼龍打草頭或塑料刀片受損，請立即更換。使用受損的切割工具可能導致嚴重人身傷害。

### 注意：

- 務必使用原裝 Makita（牧田）尼龍打草頭或塑料刀片。

將工具倒置後，可方便地更換尼龍打草頭。

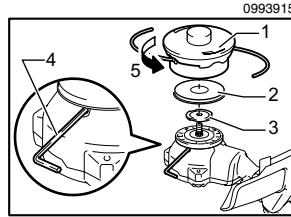

1. 尼龍打草頭
2. 金屬保護罩
3. 擋圈
4. 六角扳手
5. 擰緊

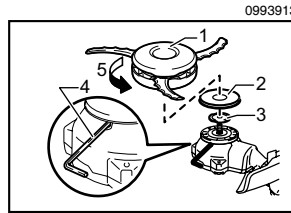

1. 塑料刀片
2. 金屬保護罩
3. 擋圈
4. 六角扳手
5. 擰緊

將六角扳手插入電機殼的孔，然後用六角扳手旋轉擋圈直至其被鎖定。直接將尼龍打草頭或塑料刀片安裝至螺紋主軸上並逆時針旋轉將其緊固。取出六角扳手。

在使用六角扳手固定擋圈的同時，順時針旋轉尼龍打草頭或塑料刀片可將其拆下。

## 六角扳手的存放

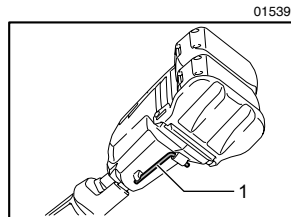

1. 六角扳手

不使用時，請如圖所示貯存六角扳手以防丟失。

## 操作

### 工具的正确操作

#### 正確的姿勢

### ⚠ 警告：

- 務必將工具置於身體右側。正確地擺放工具可最大程度地控制並降低因反彈造成損害的危險。

- 任何時候必須特別小心控制工具。切勿使工具偏向自身或工作區域的任何人員。未能小心控制機器則可能使工具操作者或鄰近人員受到嚴重傷害。

015394



## 肩帶（選購附件）

### 肩帶的固定

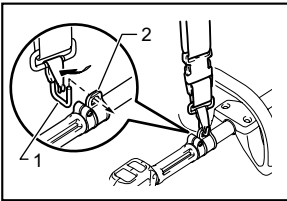

1. 帶扣
2. 掛鉤

裝上肩帶。然後連接掛鉤和肩帶上的帶扣。確定帶扣完全鎖定並發出卡嗒聲。

### 解扣

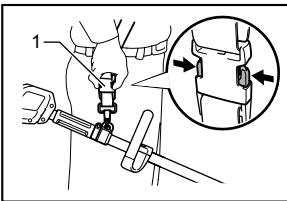

1. 帶扣

用戶可快速解開帶扣。只需擠壓兩側即可使帶扣脫離工具。

### 調節吊扣位置和肩帶

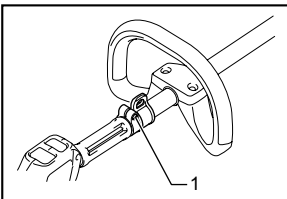

1. 六角螺絲

要更改吊扣位置，請用附帶扳手鬆開吊扣上的六角螺絲。然後移動吊扣。

調節吊扣位置後，用扳手緊固六角螺絲。

## 保養

### △ 警告：

- 檢查或保養工具之前，請務必關閉工具電源並取出電池組。未關閉電源並取出電池組可能會產生意外啓動，導致嚴重的人身傷害。

### 注意：

- 切勿使用汽油、苯、稀釋劑、酒精或類似物品清潔工具。否則可能會導致工具變色、變形或出現裂縫。

## 更換尼龍線

### △ 警告：

- 切勿使用金屬線、繩子或類似物品。請僅使用建議的尼龍繩，否則可能會導致工具受損和嚴重的人身傷害。
- 確保尼龍打草頭護蓋如下所述妥當固定在外罩上。若未恰當地固定蓋板，則可能使尼龍打草頭飛出，從而導致嚴重的人身傷害。

013822

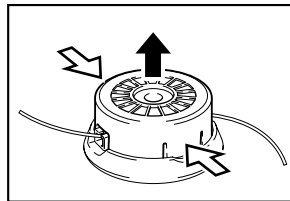

從外罩上取下蓋板，按開槽位正對外殼的兩個插銷。

013823

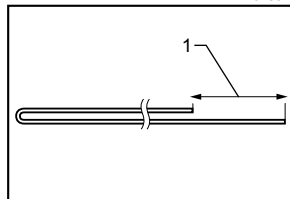

1. 80-100 毫米

將尼龍線剪成 3 米長。對折尼龍線，使一端比另一端長 80 毫米。

013824

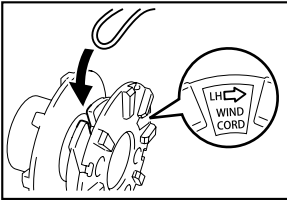

在兩條尼龍繩道間，使用線軸中央上的凹口鉤住新尼龍線的中央。

按打草頭上標示 LH（左向）的方向將兩端緊緊纏繞在線軸上。

013825

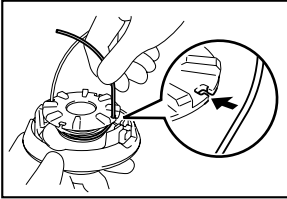

纏繞約剩 100 毫米的尼龍線時，使線頭暫時掛在線軸側的凹口上。

013826

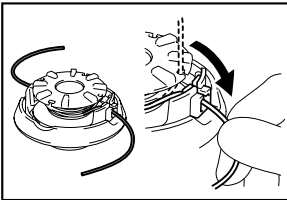

安裝線軸至護蓋使線軸上的凹槽和凸起部分與護蓋上相應部分相嚙合。現在，將線頭從其暫時固定位置脫開並使尼龍線穿過孔眼以引出護蓋外部。

015398

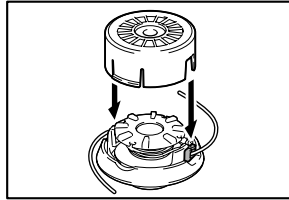

對齊護蓋下面的凸起部分和孔眼的槽。然後，用力將護蓋推至外罩以將其固定。確保護蓋上的插銷完全伸出。

### 更換塑膠刀片

若刀片磨損或損壞，請將其更換。

0993906

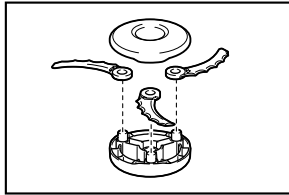

安裝塑膠刀片時，請將刀片的箭頭方向對準保護裝置的箭頭方向。

0993908

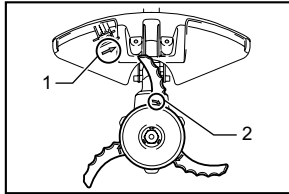

1. 保護裝置上的箭頭
2. 刀片上的箭頭

爲了保證產品的安全與可靠性，維修、任何其他保養或調節需由 Makita（牧田）授權的或工廠維修服務中心完成。務必使用 Makita（牧田）的替換部件。

## 故障排除

請求維修前，請首先自行檢查。如果您發現本手冊中未作說明的问题，請勿拆解工具。而請

聯絡 Makita（牧田）授權服務中心，務必使用 Makita（牧田）的替換部件進行修復。

010856

| 故障狀態                    | 原因                   | 措施                    |
|-------------------------|----------------------|-----------------------|
| 電機不旋轉。                  | 未安裝電池組。              | 安裝電池組。                |
|                         | 電池故障（欠壓）             | 請給電池充電。如果充電無效，則更換電池。  |
|                         | 驅動系統未正常工作。           | 請當地授權維修服務中心進行修復。      |
| 使用一段時間後電機不旋轉。           | 反向旋轉。                | 使用反轉開關改變旋轉方向。         |
|                         | 電池電量低。               | 請給電池充電。如果充電無效，則更換電池。  |
|                         | 過熱。                  | 停止使用工具使之冷卻。           |
| 未達到最大轉速。                | 電池安裝不當。              | 按本手冊所述安裝電池組。          |
|                         | 電池電力下降。              | 請給電池充電。如果充電無效，則更換電池。  |
|                         | 驅動系統未正常工作。           | 請當地授權維修服務中心進行修復。      |
| 切割工具不旋轉：<br>立即停止機器！     | 如枝幹等異物卡在保護罩和尼龍打草頭之間。 | 清除異物。                 |
|                         | 驅動系統未正常工作。           | 請當地授權維修服務中心進行修復。      |
| 異常振動：<br>立即停止機器！        | 尼龍線的一端受損。            | 為方便饋送尼龍繩，將旋轉的打草頭碰撞地面。 |
|                         | 驅動系統未正常工作。           | 請當地授權維修服務中心進行修復。      |
| 切割工具和電機無法停止：<br>立即卸下電池！ | 電力或電子故障。             | 拆下電池並請當地授權維修服務中心進行修復。 |

## 選購附件

### ⚠ 警告：

- 請勿在本工具上安裝刀片，僅使用本說明書建議的附件或裝置。如使用刀片或其他廠牌附件或裝置，則可能會導致嚴重的人身傷害。

### ⚠ 注意：

- 這些附件或裝置專用於本說明書所列的 Makita（牧田）電動工具。如使用其他

廠牌附件或裝置，可能導致人身傷害。僅可將附件或裝置用於規定目的。

如果您需要瞭解更多關於這些選購附件的信息，請諮詢當地的 Makita（牧田）維修服務中心。

- 尼龍打草頭
- 尼龍繩（切割線）
- 塑料刀片
- 肩帶
- Makita（牧田）原裝電池和充電器

---

## 備忘録

---

---

---

---

---

---

---

---

---

---

---

---

---

---

---

---

---

---

---

---

---

---

---

---

---

## 備忘録

---

---

---

---

---

---

---

---

---

---

---

---

---

---

---

---

---

生產製造商名稱：Makita Corporation  
進口商名稱：台灣牧田股份有限公司

電話：02-8601-9898 傳真機：02-8601-2266  
地址：新北市 24459 林口區文化三路二段 798 號