

型號 DCS551 充電切割機-單機150MM/18V

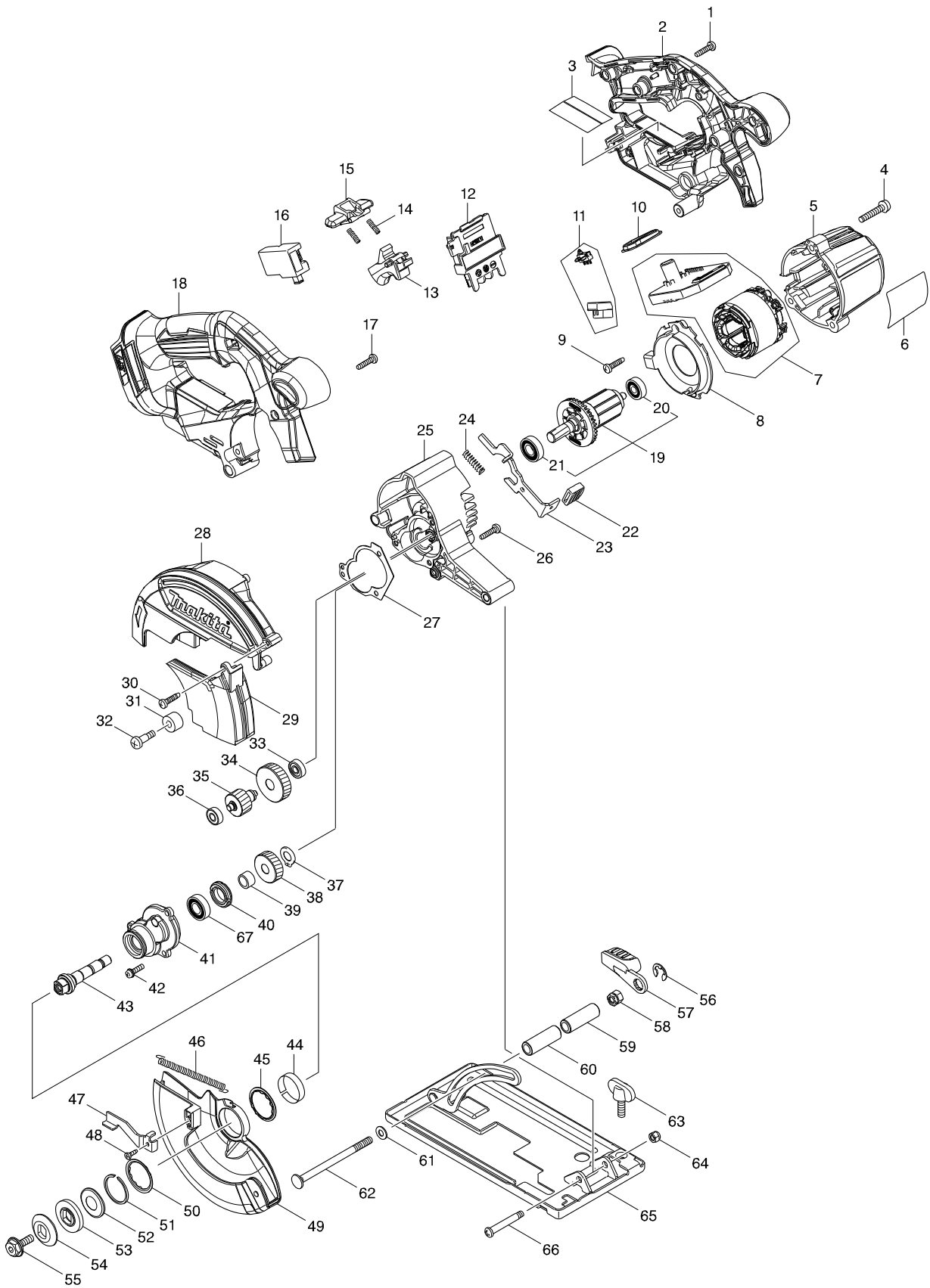

型號 DCS551 充電切割機-單機150MM/18V

分解圖號	零件編號	品名	交換	數量	N/O	選擇1	選擇2	註記
001	265995-6	攻牙螺絲 4X18		8				
002	183B24-4	把手組		1				
C10	263005-3	橡皮銷 6		2				
D10		INC. 18						
004	911253-5	螺絲M5X30		3				
005	455900-3	馬達座		1				
006	850X99-7	DCS551 NAME PLATE		1				
007	632E36-7	定子組 DC18V		1				
008	455897-6	風葉座		1				
009	265995-6	攻牙螺絲 4X18		2				
010	142948-1	指示板		1				
011	632E44-8	開關元件		1				
012	643899-6	接線端子		1				
013	455480-9	開關桿		1				
014	231469-9	彈簧 4		2				
015	419664-3	關閉鎖桿		1				
016	650734-1	開關		1				
017	265995-6	攻牙螺絲 4X18		2				
018	183B24-4	把手組		1				
C10	263005-3	橡皮銷 6		2				
D10		INC. 2						
019	519365-4	轉子		1				
D10		INC. 20,21						
020	210022-4	滾珠軸承 626DDW		1				
021	210069-8	球型培林 6900DDW		1				
022	286275-7	壓蓋		1				
023	346885-3	車心擋板		1				
024	233117-6	彈簧 6		1				
025	143229-6	齒輪箱		1				
C10	213961-7	O圈 12		1				
026	265995-6	攻牙螺絲 4X18		2				
027	424715-9	墊片		1				
028	455899-2	刀座		1				
029	455898-4	刀蓋		1				
030	265995-6	攻牙螺絲 4X18		1				
031	262511-5	橡皮套筒 6		1				
032	265115-2	+ PAN HEAD SCREW M5		1				
033	210065-6	培林 625ZZ		1				
034	227809-7	螺旋齒輪 30		1				
035	227807-1	螺旋齒輪 17		1				
036	210033-9	軸承 696ZZ		1				
037	961005-4	固定環 S-9		1				
038	227808-9	螺旋齒輪 24		1				
039	257728-3	SLEEVE 10		1				
040	285847-5	培林押14-23		1				
041	143228-8	軸承箱		1				
C10	263002-9	橡皮銷 4		1				
042	911128-8	平頭螺絲 4X16		3				

請訂購一個零件。

列印日期 2017/10/11

