



牧田®

使用說明書

電動拋光機

BO6050

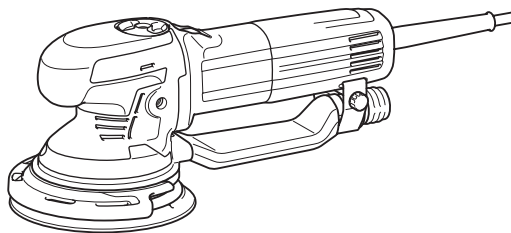

雙重絕緣



使用前請閱讀。

規格

型號：	BO6050
墊片直徑	150 mm
研磨盤直徑	150 mm
每分鐘回轉數（/min）	1,600-6,800
全長	330 mm
淨重	2.6 kg
額定輸出功率	350 W
安全等級	回/II

- 生產者保留變更規格不另行通知之權利。
- 規格可能因銷往國家之不同而異。
- 重量符合EPTA-Procedure 01/2014

符號

以下顯示本設備使用的符號。在使用工具前請務必理解其含義。



請仔細閱讀使用說明書。



雙重絕緣



僅用於歐盟國家
請勿將電氣設備與家庭普通廢棄物一同丟棄！請務必遵守歐洲關於廢棄電子電氣設備的指令，根據各國法律法規執行。達到使用壽命的電氣設備必須分類回收至符合環境保護規定的再循環機構。

用途

本工具用於在木材、塑料與金屬材料的大面積表面以及上漆表面進行砂磨操作。

電源

工具的電源電壓應為單相交流電源，且電壓應與標示板所標示的電壓相同。工具採用雙重絕緣設計，因此無需另接地線便可直接與插座相連。

一般電動工具安全警告

警告： 請通讀本電動工具附帶的所有安全警告、安全事項、插圖和規格。未按照以下列舉安全事項而使用或操作可能導致觸電、火災和/或嚴重傷害。

妥善保存所有的警告和安全事項說明以備將來參考。

在該警告中的「電動工具」是指電網電源供電（接電源線）的電動工具或電池驅動（充電式）的電動工具。

工作場地安全

1. 保持工作場地清潔和明亮。混亂和黑暗的場所會引發事故。
2. 請勿在易爆環境，如有易燃液體、氣體或粉塵的環境下操作電動工具。電動工具產生的火花會點燃粉塵或氣體。
3. 操縱電動工具時不可讓兒童和旁觀者接近。操作時分心會使你無法正常控制機器。

電氣安全

1. 電動工具插頭必須與插座匹配。絕不能以任何方式改裝插頭。需接地的電動工具不能使用任何轉換插頭。使用未經改裝的插頭和與之匹配的插座將減少觸電危險。
2. 工作時，身體不可接觸到接地的金屬體，例如鐵管、散熱器、火爐和冷凍機。如果身體接地會增加觸電危險。
3. 不得將電動工具暴露在雨中或潮濕環境中。若有水進入電動工具將增加觸電危險。

4. 不得糟踏導線。不可拖著導線移行工具或拉導線拔出插頭。還須避免使導線觸及高熱物體、油脂、尖銳邊緣或運動部件。受損或纏繞的導線會增加觸電危險。
5. 當在戶外使用電動工具時，一定要採用戶外專用的延長導線。採用戶外專用的延長導線能減少觸電的危險。
6. 如必須在潮濕的環境中使用電動工具，請使用殘餘電流裝置（RCD）保護電源。使用RCD保護電源能減少觸電的危險。
7. 建議使用為電源配備額定殘餘電流為30 mA以下的RCD保護裝置。
8. 電動工具會產生對使用者無害的電磁場（EMF）。不過，對心律調整器使用者及其他類似醫療器材的使用者而言，請務必先聯絡器材製造商及／或醫師以瞭解相關建議，再操作此類電動工具。
9. 請勿用濕手直接觸碰電源插頭。
10. 若線材損壞，請交由製造商或其代理商更換，以確保使用安全。

人身安全

1. 保持警覺，當操作電動工具時關注所從事的操作並保持清醒。請勿在疲勞時或受到藥物、酒精或治療影響時操作電動工具。在操作電動工具期間分心可能會導致嚴重人身傷害。
2. 使用安全裝置。始終佩帶護目鏡。安全裝置，如適當條件下的防塵面具、防滑安全鞋、安全帽、防護耳罩等設備能減少人身傷害。
3. 避免意外起動。在將工具接上電源和／或電池組以及拿起或搬動電動工具之前，確保開關處於關閉位置。搬運工具時手指放在已接通電源的開關上或開關處於接通時插入插頭可能會引發事故。
4. 在電動工具接通之前，取下所有調節鑰匙或扳手。遺留在電動工具旋轉零件上的扳手或鑰匙會導致人身傷害。
5. 操作時手不要伸得太長。使用時請雙腳站穩，時刻保持平衡。這樣在意外情況下能很好地控制電動工具。
6. 注意衣裝。不要穿寬鬆衣服或佩帶飾品。勿使頭髮和衣服靠近運動部件。寬鬆衣服、佩飾或長發易卷入運動部件。
7. 如果提供了與排屑裝置、集塵設備連接用的裝置，則確保他們連接完好且使用得當。使用集塵設備可減少因碎屑引起的危險。

8. 切勿因頻繁使用本工具而自認熟練導致您大意輕忽工具的安全原則。一時的疏忽隨即會造成人員重傷。
9. 使用電動工具時，請務必配戴護目鏡，以防眼睛受到傷害。護目鏡需符合美國ANSI Z87.1 標準、歐洲EN 166 標準或澳洲／紐西蘭AS/NZS 1336 標準。若於澳洲／紐西蘭地區，法定需配戴面罩以保護臉部。

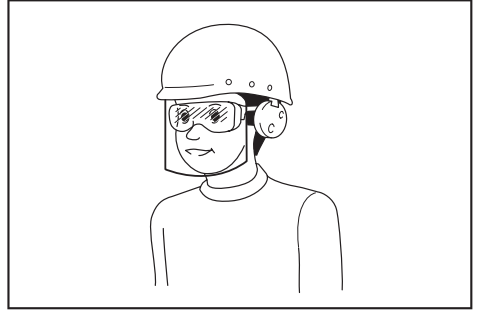

雇主有責任監督工具操作者和其他鄰近工作區域的人員穿戴合適的安全保護裝備。

電動工具使用和注意事項

1. 使用電動工具時請勿用蠻力。根據用途使用適當的電動工具。選擇具有適當設計額定值的電動工具會使妳工作更有效、更安全。
2. 如果開關無法接通或關閉工具電源，則不可使用該電動工具。不能用開關來控制的電動工具是危險的且必須進行修理。
3. 在進行任何調整、更換配件或存放電動工具之前，請將插頭從電源上拔下，並且／或將可拆式電池組從工具上取下。此類防護性安全措施可減少電動工具突然起動的危險。
4. 將閒置的電動工具存放在小孩不能拿到之處，並且不要讓不熟悉電動工具或對這些說明不了解的人操作電動工具。電動工具在未經訓練的用戶手中是危險的。
5. 保養電動工具及配件。檢查可移動的部份的對位偏差或卡滯、零件破損情況和影響電動工具運轉的其他條件。如有損壞，電動工具必須在使用之前修理好。許多事故由保養不良的電動工具引發。
6. 保持切削刀具的鋒利和清潔。保養良好的有鋒利切削刃的刀具不易被卡住而且容易控制。

- 按照使用說明書，根據作業條件和作業特點來使用電動工具、附件和工具的刀頭等。將電動工具用於那些與要求不符的操作可能會導致危險情況。
- 手柄及握把表面務必保持乾燥清潔，不沾油脂。如手柄及握把表面油滑，將無法在非預期的情況下安全操控工具。
- 使用此工具時，請勿穿戴可能會捲入的布質工作手套。布質工作手套捲入移動零件中，會導致嚴重的人身傷害。

維修

- 將你的電動工具送交專業維修人員修理，必須使用相同的備件進行更換。這樣將確保所維修的電動工具的安全性。
- 上潤滑油及更換附件時請遵循本說明書指示。

拋光機安全警告

- 請務必佩帶護目鏡或護鏡。普通的眼鏡或太陽眼鏡不屬於護目鏡。
- 緊握工具。
- 運轉中的工具不可離手放置。僅可採用手持方式操作該工具。
- 本工具不防水，因此請保持工件表面乾燥。
- 執行砂磨操作時請保證工作區域通風良好。
- 有些材料含有有毒化學物質。小心不要吸入粉塵，並避免皮膚接觸。遵循材料供應商的安全提示。
- 使用該工具拋光某些產品、油漆或者木材會使用戶暴露在含有有毒物質的灰塵中。請使用正確的呼吸防護措施。
- 使用之前請確保墊片上沒有裂縫或破裂。裂縫或破裂會導致人身傷害。

妥善保存這些手冊。

警告： 請勿為圖方便或因對產品足夠熟悉（因重複的使用）而不嚴格遵循產品的安全規則。使用不當或不遵循本說明書中的安全規則會導致嚴重的人身傷害。

功能描述

小心： 在調節或檢查工具功能之前，請務必關閉工具電源開關並拔下電源插頭。

開關操作

小心： 接通工具電源前，請務必檢查滑動開關是否工作正常並在按下滑動開關的後部時回到「OFF」（關閉）位置。

小心： 將工具開關鎖定至「ON」（開啟）位置後，請牢固抓握工具。

啟動工具時，將滑動開關滑向「I (ON)」位置。要連續操作時，請按滑動開關的前面以將其鎖定。

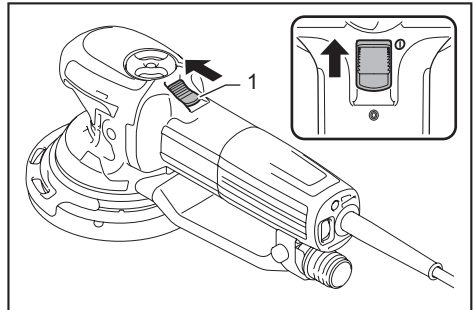

► 1. 滑動開關

要停止工具時，請按滑動開關的後部，然後將其滑向「O (OFF)」位置。

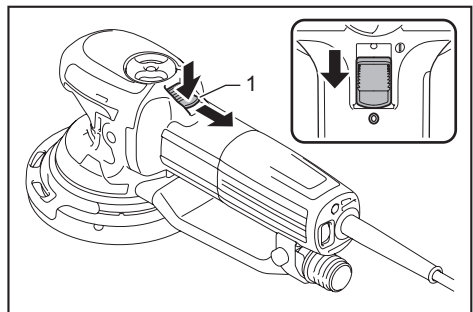

► 1. 滑動開關

速度調節盤

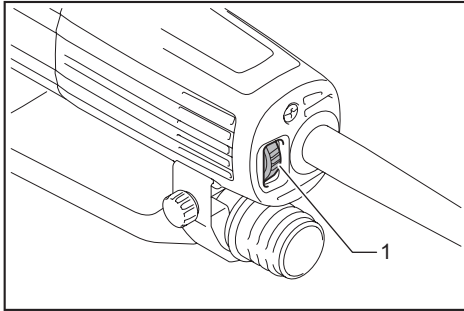

► 1. 速度調節盤

通過速度調節盤從1到5的設置，可以改變旋轉速度。當調節盤向數字5的方向旋轉時，可獲得較高速度。向數字1的方向旋轉時，可獲得較低速度。

撥盤上的數碼設置與相應的旋轉速度間的關係，如下表所示。

數值	每分鐘回轉數	強制旋轉模式下墊片每分鐘旋轉速度
1	1,600	140
2	2,900	260
3	4,200	370
4	5,500	490
5	6,800	600

注意：如果長時間以低速連續操作工具，則電機將過載，導致工具故障。

注意：速度調節盤只能在1和5之間調節。請勿用強力將其撥至超過1或5的位置，否則調速功能可能會失靈。

電子功能

配備有電子功能的工具由於具有以下特點而非常易於操作。

恆速控制

即使在負載條件下，由於旋轉速度可保持不變，因此可獲得精細磨光。

柔啟動功能

請輕柔啟動以防止起動時的振動。

選擇動作模式

使用變換旋鈕來改變旋轉模式。

注意：務必將旋鈕旋轉到底。如果旋鈕處於中間位置，則無法開啟工具。

注：工具電源開啟時，無法改變動作模式。

強制旋轉模式

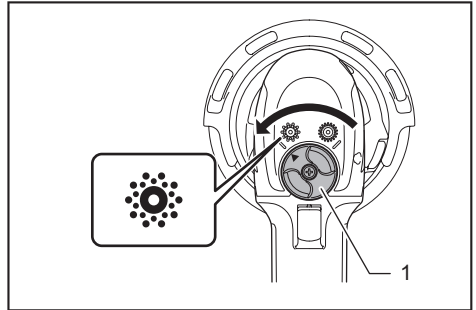

► 1. 變換旋鈕

強制旋轉模式是一種強制墊片旋轉以進行粗砂磨和磨光的按軌跡操作。

要啟用強制旋轉模式，請逆時針旋轉變換旋鈕。

自由旋轉模式

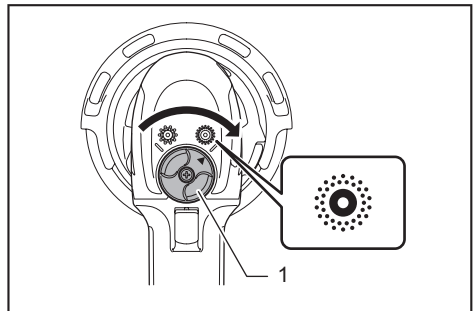

► 1. 變換旋鈕

自由旋轉模式是讓墊片自由旋轉以進行細磨的按軌跡操作。

要啟用自由旋轉模式，請順時針旋轉變換旋鈕。

砂磨和磨光的典型應用

砂磨

材料	用途	模式選擇		速度 控制設置	墊片
		強制旋轉	自由		
油漆工作	砂磨	-	○	1 - 3	軟
	修復 (劃痕、生鏽點)	○		2 - 3	硬
	除去不平的油漆	○	-	4 - 5	軟
塑料	軟塑料 (PVC/ ABS)	○		1 - 3	超軟/軟
	硬塑料 (FRP)	○	-	1 - 3	軟/硬
木材	軟木	-	○	1 - 3	超軟/軟
	硬木	○		3 - 5	軟
	貼面板	-	○	1 - 2	超軟
金屬	非鐵金屬 (鋁, 銅)	○		1 - 3	軟
	鋼	○	-	3 - 5	軟/硬
	鋼, 除鏽	○	-	4 - 5	超軟
	硬金屬 (不鏽鋼)	○	-	4 - 5	軟

磨光

用途	模式選擇	速度 控制設置	墊片
塗蠟	強制旋轉	2 - 4	海綿墊片
除蠟	強制旋轉	3 - 4	氈墊片
磨光	強制旋轉	3 - 4	木墊片

以上信息僅作為指南。在各種情況下，應透過初步試用來決定最合適的砂磨盤粒度。

保護器

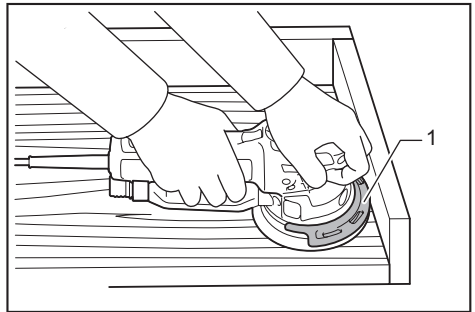

► 1. 保護器

當在牆體附近作業時，保護器可保護墊片、工具外殼和牆體免受損壞。作業時務必使用保護器。

要安裝保護器時，將保護器的舌片與凹槽對齊，然後推入保護器。

要拆下保護器時，請向前拉動保護器。

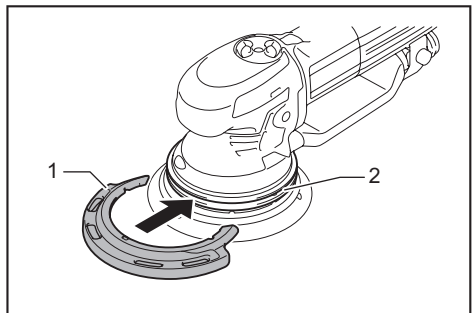

► 1. 保護器 2. 凹槽

裝配

⚠小心： 在對工具進行裝配操作前請務必關閉工具的電源並拔下插頭。

安裝側把手

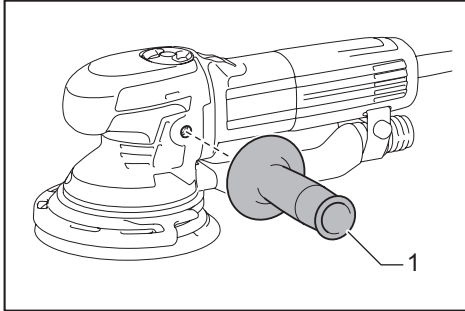

▶ 1. 側把手

牢牢地在工具上旋緊側把手。
側把手可以安裝在工具兩邊的任意邊。

安裝或拆卸研磨盤

⚠小心： 要使用鉤環系統研磨盤。不要使用壓力敏感型研磨盤。

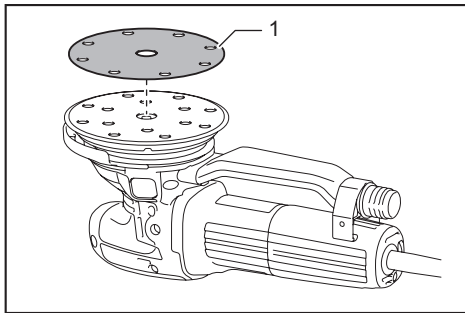

▶ 1. 研磨盤

要安裝研磨盤或鉤環系統墊片（選購附件）時，請先清除墊片上的所有灰塵和異物。然後通過使用研磨盤和墊片的鉤環系統將研磨盤貼於墊片上。

仔細地將研磨盤上的孔與墊片上的孔對齊。要將盤從墊片上卸下時，請從其邊緣拉出。

更換墊片

⚠小心： 確保新的墊片安裝牢固。否則，墊片可能從工具上脫落並導致人身傷害。

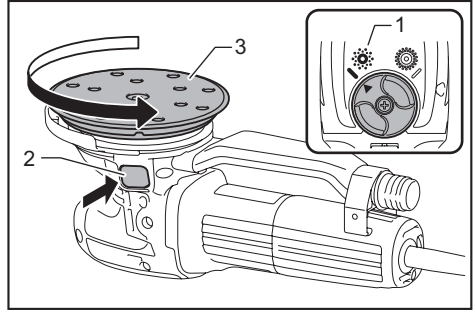

▶ 1. 強制旋轉模式 2. 軸鎖按鈕 3. 墊片

Makita（牧田）提供了超軟、軟以及硬三種墊片供選購。

更換墊片時，請執行以下步驟：

1. 使用變換旋鈕將模式更改為強制旋轉模式。
2. 按住軸鎖按鈕，然後逆時針轉動墊片以將其拆下。
3. 持續按住軸鎖按鈕，然後安裝新的墊片並順時針旋轉以將其緊固。

集塵噴嘴

⚠小心： 確保在安裝集塵噴嘴後牢固擰緊螺栓。否則，集塵噴嘴可能從工具上脫落並導致人身傷害。

注意： 搬運工具時，請勿握持集塵噴嘴。否則將損壞工具。

根據具體操作，可拆下集塵噴嘴。要拆下集塵噴嘴時，請擰鬆螺栓並輕輕打開固定器部分，然後拆下集塵噴嘴。要安裝集塵噴嘴時，將集塵噴嘴的噴嘴插入外殼的出塵口，並將固定器部分的舌片與外殼上的凹槽對齊，然後擰緊螺栓。

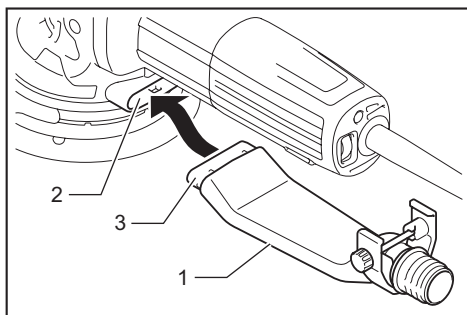

► 1. 集塵噴嘴 2. 出塵口 3. 噴嘴

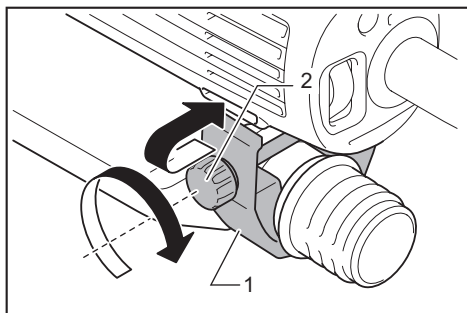

► 1. 固定器部分 2. 螺栓

集塵器（選購附件）

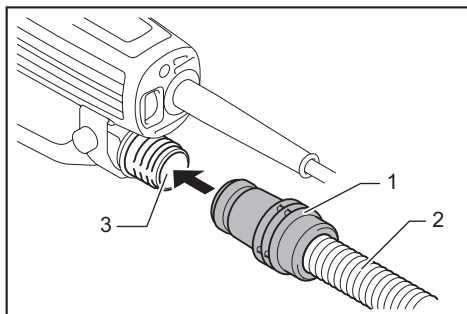

► 1. 前端管口 2. 軟管 3. 出塵口

如果使用Makita（牧田）軟管，您可以直接將前端管口24連接至出塵口。

操作

⚠️小心：僅在拋光機上使用Makita（牧田）原裝研磨盤和墊片（選購附件）。

⚠️小心：當工具接觸工件表面時，不要接通電源，因為這將使操作者受傷。

⚠️小心：確保牢固固定加工材料。落下的物體可能會造成人員受傷。

⚠️小心：操作本工具時，請用一只手牢牢抓住開關手柄，另一只手緊握前把手（或側把手）。

注意：請小心勿按下軸鎖按鈕。可能會縮短工具壽命。

注意：切勿對工具施力過大。過重的壓力可能降低砂磨／磨光效果，損壞研磨盤／墊片或縮短工具壽命。

砂磨操作

注意：不要在沒有研磨盤的情況下運轉工具。您可能使墊片嚴重損傷。

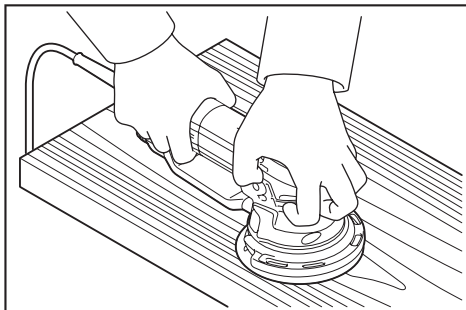

緊握工具。接通工具電源並等待其達到全速。然後輕輕地把工具放在工件表面。將墊片與工件保持平齊並在工具上輕輕施壓。

磨光操作

選購配件

注意：連續高速操作可能會損壞工件表面。

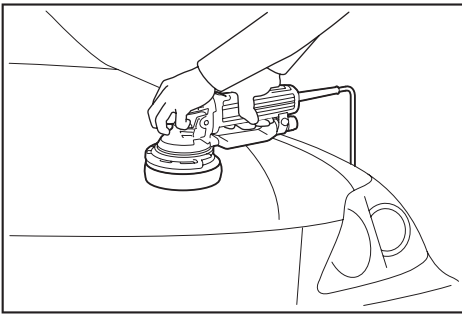

1. 塗蠟

使用海綿墊片。將蠟塗到海綿墊片上或工件表面。低速運轉工具使蠟均勻。

注：在塗蠟之前，首先在工具的不顯眼的部位試塗一下，以確保不出現劃傷表面或塗抹不均勻的現象。

2. 除蠟

使用氈墊片。運轉工具以除去蠟。

3. 磨光

使用羊毛磨光球輕輕磨光工件表面。

選購附件

⚠️小心：這些附件或裝置專用於本說明書所列的Makita（牧田）專用工具。如使用其他廠牌附件或裝置，可能導致傷人的危險。僅可將選購附件或裝置用於規定目的。

如您需要瞭解更多關於這些選購附件的信息，請諮詢當地的Makita（牧田）維修服務中心。

- 鉤環系統研磨盤（帶有預打孔）
- 鉤環系統海綿墊片
- 鉤環系統氈墊片
- 鉤環系統羊毛磨光球
- 墊片150（超軟，軟，硬）
- 墊片130（磨光）
- 側把手

注：本列表表中的一些部件可能作為標準配件包含於工具包裝內。規格可能因銷往國家之不同而異。

保養

⚠️小心：在準備進行檢查或保養之前，務必要關閉本工具的開關並拔下電源插頭。

注意：切勿使用汽油、苯、稀釋劑、酒精或類似物品清潔工具。否則可能會導致工具變色、變形或出現裂縫。

為了保證產品的安全與可靠性，任何維修或其他維修保養工作需由Makita（牧田）授權的或工廠維修服務中心來進行。務必使用Makita（牧田）的更換部件。

台灣RoHS限用物質含有量標示
請掃描右方QR Code或參考下列網址；
<https://makita.com.tw/rohs/>



生產製造商名稱：Makita Corporation
進口商名稱：台灣牧田股份有限公司

電話：02-8601-9898 傳真機：02-8601-2266
地址：新北市 24459 林口區文化三路二段 798 號

www.makita.com

885445B114
ZHTW
20170627