

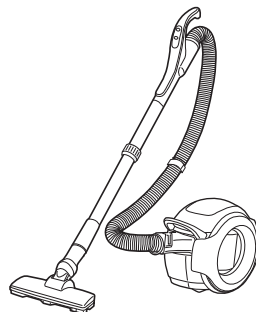

<b>EN</b>	Cordless Cyclone Cleaner	Instruction manual
<b>FR</b>	Aspirateur cyclonique sans fil	Manuel d'instructions
<b>DE</b>	Akku-Zyklon-Staubsauger	Betriebsanleitung
<b>IT</b>	Aspiratore a batteria Cyclone	Istruzioni per l'uso
<b>NL</b>	Snoerloze stofzuiger zonder stofzak	Gebruiksaanwijzing
<b>ES</b>	Aspiradora Ciclón Inalámbrica	Manual de instrucciones
<b>DA</b>	Batteridrevet cyklonstøvsuger	Brugsanvisning
<b>EL</b>	Ασύρματη κυκλωνική σκούπα	Εγχειρίδιο οδηγιών
<b>SV</b>	Sladdlös Cyclonedammsugare	Instruktionsmanual
<b>NO</b>	Trådløs sykklonstøvsuger	Brukerhåndbok
<b>FI</b>	Käyttöohjeet	Käyttöohjeet
<b>LV</b>	Bezvadu puteklusūcējs Cyclone	Lietošanas pamācība
<b>LT</b>	Belaidis cikloninis dulkių siurblys	Instrukcija
<b>ET</b>	Juhtmeta tsüklontolmuimeja	Kasutusjuhend
<b>PL</b>	Odkurzacz Akumulatorowy	Instrukcja
<b>HU</b>	Zsinór nélküli, ciklon rendszerű porszívó	Használati útmutató
<b>SK</b>	Bezšnúrový cyklónový vysávač	Návod na použitie
<b>CS</b>	Akumulátorový cyklonový vysavač	Návod k použití
<b>RU</b>	Аккумуляторный циклонный пылесос	Инструкция по эксплуатации
<b>PTBR</b>	Aspirador de Pó Ciclônico a Bateria	Manual de instruções
<b>ZHCN</b>	充电式旋风吸尘器	使用说明书
<b>ID</b>	Pembersih Siklon Nirkabel	Petunjuk penggunaan
<b>TH</b>	เครื่องดูดฝุ่นไซโคลนไร้สาย	คู่มือการใช้งาน
<b>KR</b>	충전식 사이클론 청소기	취급 설명서

## DCL501

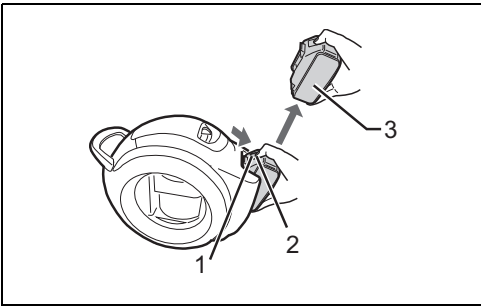



1

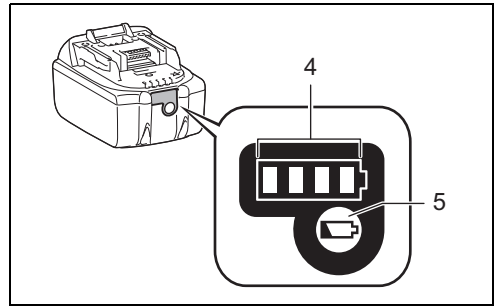

2

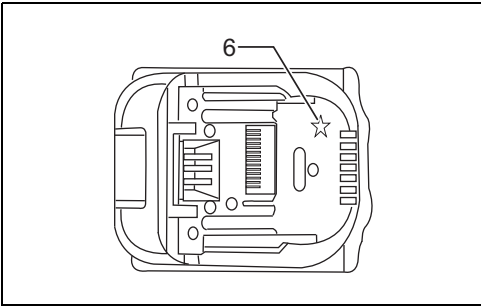

3

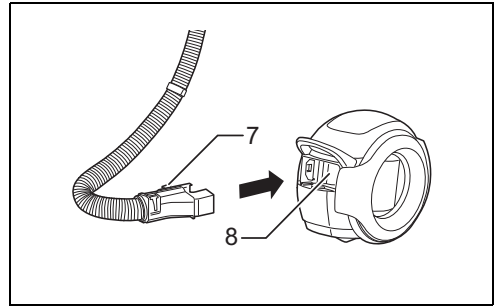

4

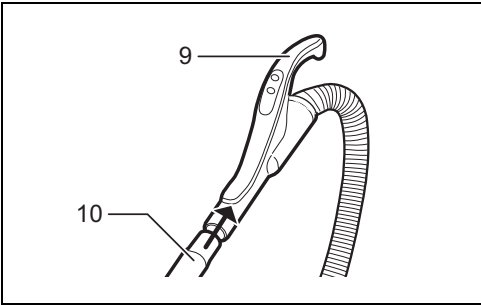

5

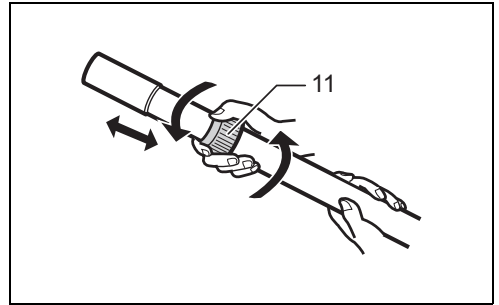

6

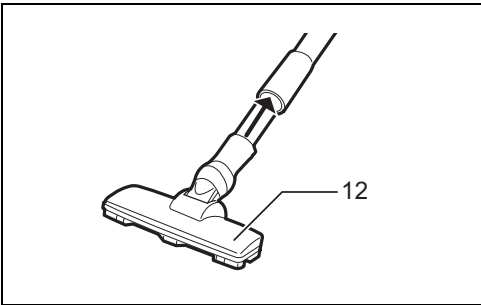

7

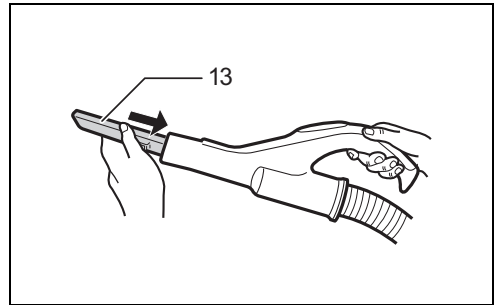

8

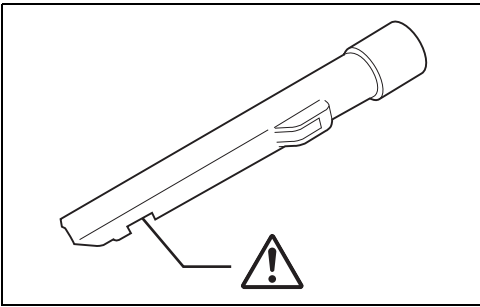

9



10

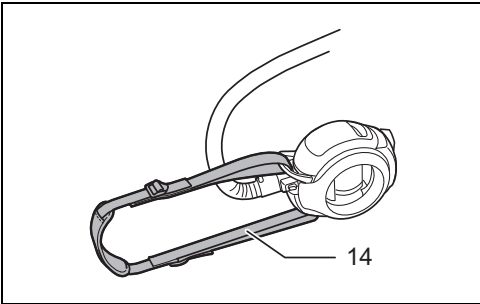

11

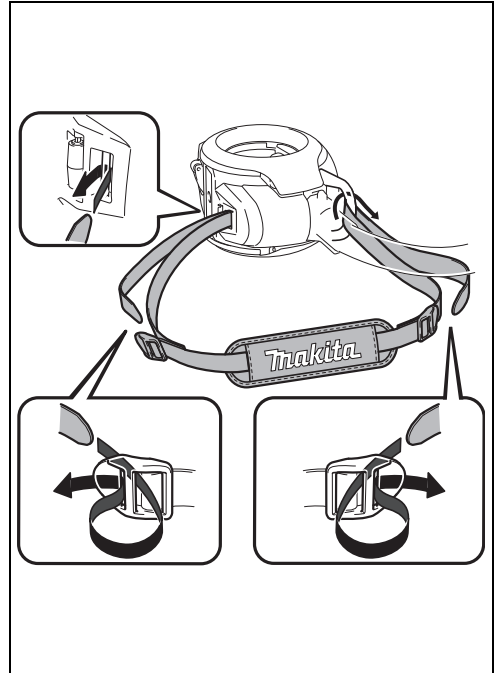

12

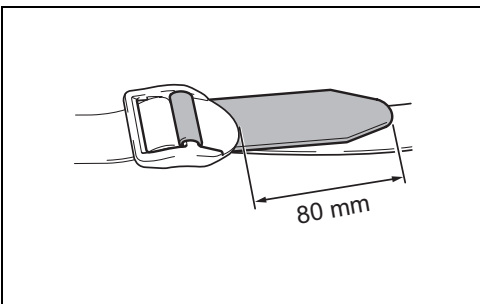

13

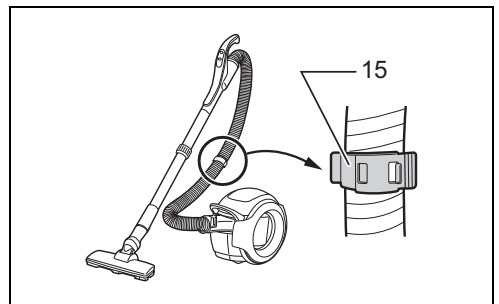

14

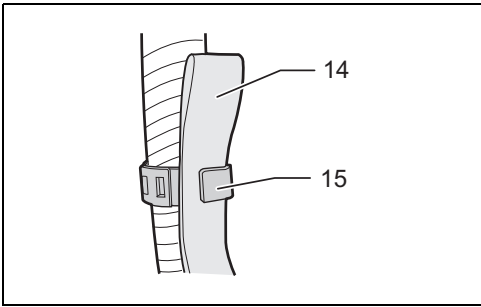

15

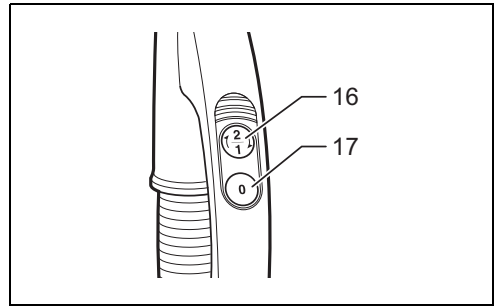

16

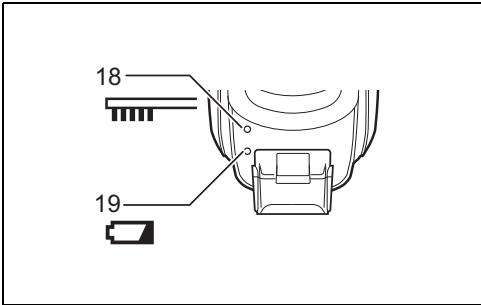

17

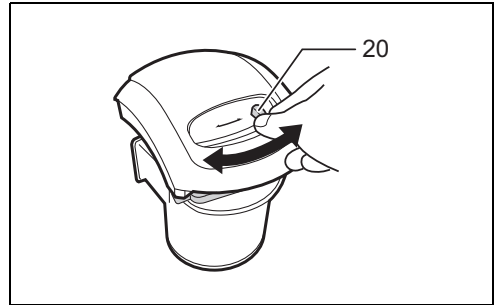

18

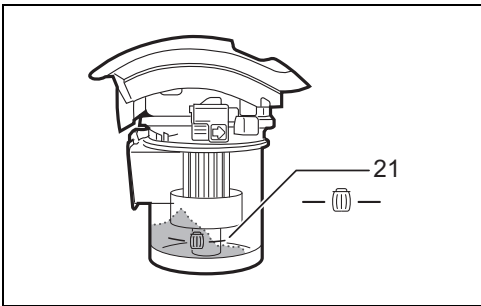

19

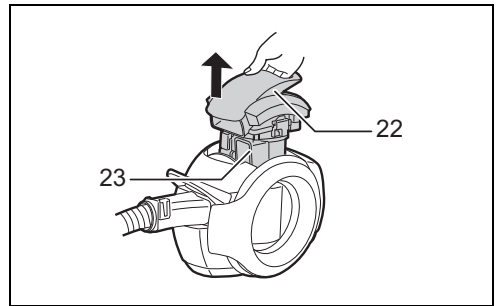

20

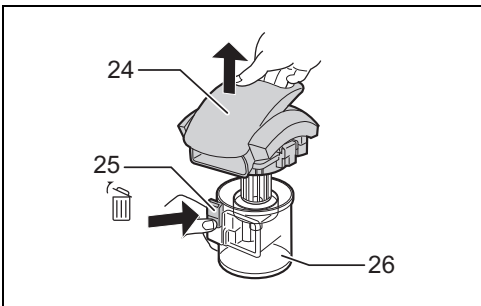

21

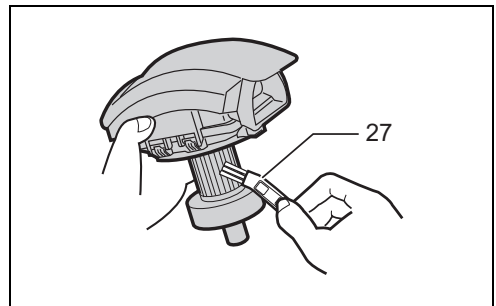

22

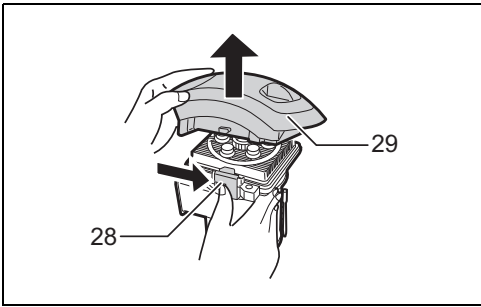

23

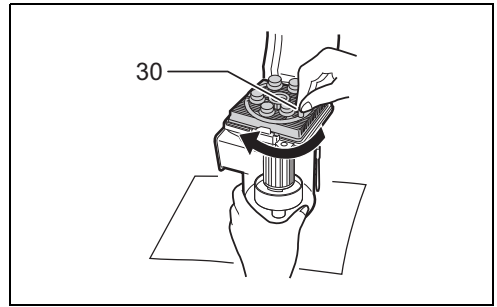

24

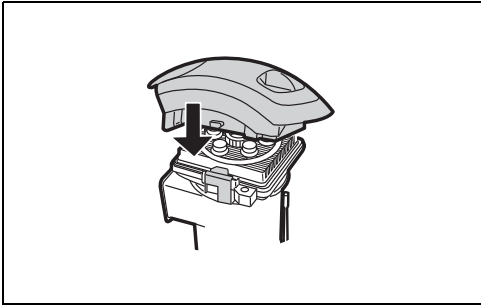

25

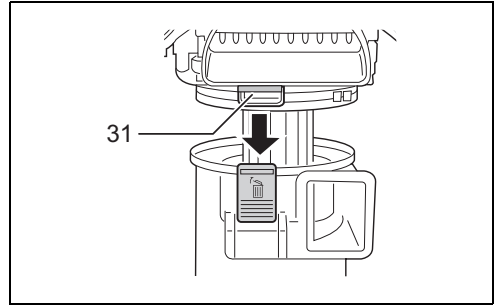

26

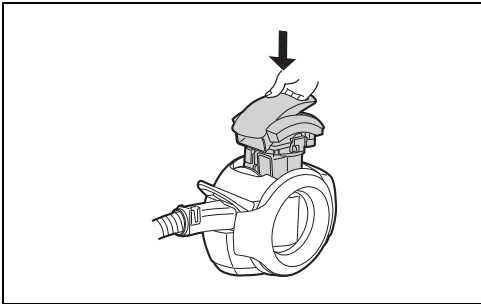

27

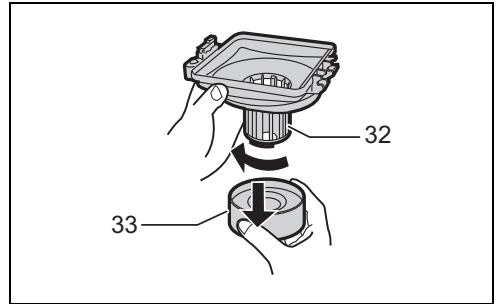

28

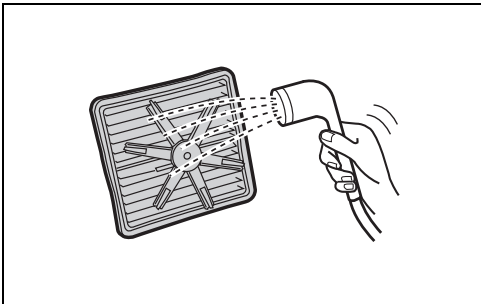

29

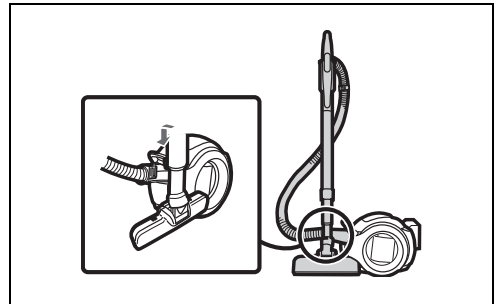

30

## 一般外观说明

- |                  |                 |                |
|------------------|-----------------|----------------|
| 1. 红色指示灯         | 12. 集尘口         | 23. 防尘罩组件      |
| 2. 按钮            | 13. 缝隙集尘口       | 24. 护盖         |
| 3. 电池组           | 14. 肩带          | 25. 按钮         |
| 4. 指示灯           | 15. 软管挂钩        | 26. 防尘罩        |
| 5. CHECK (查看) 按钮 | 16. ON (2/1) 按钮 | 27. 清洁刷        |
| 6. 星形标志          | 17. OFF (0) 按钮  | 28. 红色杆        |
| 7. 释放按钮          | 18. 过滤指示灯 (橙色)  | 29. 过滤器盖板      |
| 8. 吸入软管口         | 19. 电池指示灯 (红色)  | 30. 旋钮         |
| 9. 把手            | 20. 清洁杆         | 31. 黄色指示灯      |
| 10. 伸缩管          | 21. 集尘袋已满指示线    | 32. 旋风式过滤器 (上) |
| 11. 挡圈           | 22. 防尘罩释放杆      | 33. 旋风式过滤器 (下) |



## 规格

型号	DCL501
容量	250 mL
持续使用时间 (使用电池 BL1850)	高 (2) : 约 29 分钟 低 (1) : 约 64 分钟
尺寸 (长 X 宽 X 高) (使用电池 BL1850)	352 mm x 189 mm x 252 mm
净重 (使用电池 BL1850)	3.8 kg
额定电压	D.C., 18 V
标准电池组	BL1815N, BL1820, BL1820B, BL1830, BL1830B, BL1840, BL1840B, BL1850, BL1850B, BL1860B

- 生产者保留变更规格不另行通知之权利。
- 规格和电池组可能因销往国家之不同而异。
- 重量 (带电池组) 符合 EPTA-Procedure 01/2003

END114-1

## 符号

以下显示本工具使用的符号。在使用工具之前请务必理解其含义。



... 阅读使用说明书。



... 特别小心和注意。



... 仅限于欧盟国家

请勿将电气设备或电池组与家庭普通废弃物一同丢弃！  
请务必遵守欧洲关于废弃电子电气设备、电池和蓄电池以及废弃电池和蓄电池的指令并根据法律法规执行。达到使用寿命的电气设备和电池组必须分类回收至符合环境保护规定的再循环机构。

ENE084-1

## 用途

本工具用于收集干尘。

## 重要安全注意事项

在有人监督或接受安全操作指导并清楚可能存在的危险后，8 岁以上的儿童以及体力、感觉及心智不健全或原本缺乏经验和相关知识

114

识的人员可操作本工具。请勿让儿童玩耍本工具。在无人监督的情况下，请勿让儿童单独进行清洁和保养工作。

使用电气工具时，应遵循以下基本注意事项：

## 使用本工具前请阅读所有的注意事项。

警告 - 旨在降低起火、触电或人身伤害的风险：

1. 本工具供室内使用。
2. 勿使本工具淋雨。室内存放。
3. 勿用作玩具。由儿童使用或在其附近使用时，务必注意安全。
4. 仅用作本说明书描述的用途。仅使用制造商推荐的装置。
5. 请勿使用损坏的电池。如果工具因坠落、损坏、置于室外，或落入水中而不能正常工作，请将其送至维修中心。
6. 勿用湿手操作工具。
7. 勿将任何物体置于吸嘴中。吸嘴堵塞时请勿继续使用工具，注意防止灰尘、皮棉、毛发和任何可能阻挡气流的物体堵塞吸嘴。
8. 头发、宽松衣服、手指以及身体所有部位请勿靠近吸嘴和移动的部件。
9. 取出电池前关闭所有控制开关。
10. 清洁楼梯时要特别注意安全。

11. 请勿用本工具吸取汽油等易燃或可燃液体或在易燃或可燃液体附近使用本工具。
12. 仅使用制造商提供的充电器进行充电。
13. 请勿用本工具吸取香烟、火柴或热灰等燃烧或冒烟的物体。
14. 过滤器未放置到位时请勿使用。
15. 勿在室外对电池充电。
16. 请勿吸取以下材料：
  - 高温物体，例如，点燃的香烟或磨削/切割金属时产生的火花/金属粉末。
  - 易燃物，例如，汽油、稀释剂、苯、煤油或油漆
  - 易爆物体，例如，硝化甘油
  - 可燃物，例如，铝、锌、钛、磷或赛璐珞
  - 湿土、水、油或类似物质
  - 带有锐边的较硬物体，例如，木片、金属、石头、玻璃、铁钉、销钉或刀片
  - 易结块粉末，例如，水泥或墨粉
  - 导电粉尘，例如，金属或碳
  - 细颗粒，例如，水泥灰
 否则会导致起火、人身伤害和/或财产损失。
17. 若发现有任何异常请立即停止操作。
18. 如果您掉落或碰撞了吸尘器，操作前请仔细检查工具上是否有裂缝或损伤。
19. 勿将工具靠近火炉或其他热源。
20. 勿堵塞吸嘴或通风口。

## 请保留此说明书。

ENC007-8

## 重要安全注意事项

### 电池组相关

1. 在进行任何调节、更换附件或存放工具之前，请断开电池组与工具的连接。这些安全防护措施可降低工具意外起动的危险。
2. 请仅使用制造商指定的充电器进行充电。将适用于某一种类型电池组的充电器用于其他类型的电池组时，可能会导致起火。
3. 本工具仅可使用专门指定的电池组。使用其他类型的电池组可能会导致人身伤害或起火。
4. 不使用电池组时请将其远离纸夹、硬币、钥匙、钉子、螺丝或其他小型金属物体放置。这些物体可能会使电池端子短路，引起燃烧或起火。
5. 使用过度时，电池中可能溢出液体。请避免接触。如果意外接触到电池漏液，请用水冲洗。如果液体接触到眼睛，请就医。电池漏液可能会导致过敏发炎或灼伤。
6. 请勿使用已损坏或改装过的电池组或工具。已损坏或改装过的电池可能导致火灾、爆炸或人身伤害。
7. 请勿将电池组或工具暴露于明火或高温环境。在明火或 130 °C 以上的高温下使用时可能会导致爆炸。
8. 请将工具交由专业维修人员处理，仅可使用与原部件相同的更换部件。这样可以确保工具的安全。
9. 在使用电池组之前，请仔细阅读所有的说明以及 (1) 电池充电器，(2) 电池，以及 (3) 使用电池的产品上的警告标记。
10. 请勿拆解电池组。
11. 如果机器运行时间变得过短，请立即停止使用。否则可能会导致过热、起火甚至爆炸。
12. 如果电解液进入您的眼睛，请用清水将其冲洗干净并立即就医。否则可能会导致视力受损。
13. 请勿使电池组短路：

- (1) 请勿使任何导电材料碰到端子。
  - (2) 避免将电池组与其他金属物品如钉子、硬币等放置在同一容器内。
  - (3) 请勿将电池组置于水中或使其淋雨。电池短路将产生大的电流，导致过热，并可能导致起火甚至击穿。
14. 请勿将工具和电池组置于温度可能达到或超过 50 °C 的场所。
  15. 即使电池组已经严重损坏或完全磨损，也请勿焚烧电池组。电池组会在火中爆炸。
  16. 请小心，勿撞击电池或使其掉落。
  17. 请勿使用损坏的电池。
  18. 关于如何处理废弃的电池，请遵循当地法规。

## 请保留此说明书。

### 保持电池最大使用寿命的提示

1. 在电池组电量完全耗尽前及时充电。发现工具电量低时，请停止工具操作，并给电池组充电。
2. 请勿对已充满电的电池组重新充电。过度充电将缩短电池的使用寿命。
3. 请在 10 °C - 40 °C 的室温条件下给电池组充电。请在灼热的电池组冷却后再充电。
4. 如果您不需要长时间使用工具，请每六个月对电池组充电一次。

## 准备

### △注意：

- 调节或检查工具功能之前，请务必关闭工具的电源并取出电池组。

### 电池组的安装或拆卸（图 1）

### △注意：

- 安装或拆卸电池组之前，请务必关闭工具电源。
- 安装或拆卸电池组时请握紧工具和电池组。否则它们可能从您的手中滑落，导致工具和电池组受损，甚至造成人身伤害。
- 安装电池时注意勿让手指卡在吸尘机和电池之间（如下图所示）。否则可能会令手指受伤。

拆卸电池组时，按下电池组前侧的按钮，同时将电池组从工具中抽出。

安装电池组时，要将电池组上的舌簧与外罩上的凹槽对齐，然后推滑到位。将其完全插入到位，直到电池组被锁定并发出卡嗒声为止。如果插入后仍能看到按钮上侧的红色指示灯，则说明电池适配器未完全锁紧。



















### △注意：

- 务必完全装入电池组，直至看不见红色指示灯。否则它可能会意外从吸尘器中脱落，从而造成自身或他人受伤。
- 请勿强行安装电池组。如果电池组难以插入，可能是插入方法不当。

## 显示电池的剩余电量（图 2）

（仅限型号以字母“B”结尾的电池组。）

按电池组上的CHECK（查看）按钮可显示电池剩余电量。指示灯将亮起数秒。

指示灯			剩余电量
 点亮	 熄灭	 闪烁	
			75% 至 100%
			50% 至 75%
			25% 至 50%
			0% 至 25%
			给电池充电。
 	 	 	电池可能出现故障。

注：

- 在不同的使用条件及环境温度下，指示灯所示电量可能与实际情况略有不同。

## 电池保护系统（带星形标志的锂离子电池）（图 3）

带星形标志的锂离子电池配有保护系统。该系统可自动切断工具电源以延长电池寿命。

作业时，如果工具和/或电池处于以下情况时工具将会自动停止运转：

- 过载：  
以导致异常高电流的方式操作工具。  
在这种情况下，请关闭工具并停止导致工具过载的应用操作。然后重新启动工具。  
如果无法启动工具，则说明电池过热。在这种情况下，请待电池冷却后再重新启动工具。
- 电池电压低：  
剩余电池电量过低，工具不运行。在这种情况下，请取下电池并予以充电。

## 安装或拆卸附件装置

**△注意：**

- 对工具进行任何装配操作前，请务必关闭工具电源，并取出电池组。
- 将集尘口或伸缩管牢固插入手柄中并旋紧，确保使用过程中不会松动。

用软管接头将吸入软管口于工具连接。

按释放按钮断开软管连接。（图 4）

将伸缩管插入手柄末端。（图 5）

拧松伸缩管挡圈并调节管长。完成调节后，拧紧挡圈。

（图 6）

将吸尘口安装至伸缩管。（图 7）

将缝隙集尘口与手柄或伸缩管连接，可清洁缝隙或其他狭窄、不易触及区域。（图 8）

**△注意：**

- 请勿遮盖缝隙集尘口。（图 9）否则可能导致工具因过热而受损。

## 安装肩带

**△注意：**

- 将工具挂在肩膀上时，务必手持工具以免其掉落。工具掉落可能会导致人身伤害或财产损失。

用肩带将工具挂在肩膀上可清洁较高位置。（图 10）

如图所示，将肩带套在搬运把手和肩带固定装置上，并穿过止动器。（图 11 及图 12）

向上拉肩带末端，使其距离止动器顶部至少 80 mm（3"）。

（图 13）

将软管挂钩安装至软管长度一半的位置。不使用肩带时将其置于软管挂钩上。（图 14 及图 15）

## 操作



### 开关操作（图 16）

要启动吸尘机时，只需按 ON (2/1) 按钮即可。

要关闭工具，则请按 OFF (0) 按钮。要进行变速操作，请按 ON (2/1) 按钮。按一次按钮，工具高速运转，再按一次按钮则为低速运转。多次按按钮则可交替调节工具运转速度。

### 指示灯（图 17）

指示灯亮起或闪烁，指示工具状态。

 过滤指示灯 (橙色)	亮起	过滤器变脏。请清洁过滤器。请参阅“清洁过滤器（完成工作后）”章节。
	快速闪烁	过滤器被灰尘堵塞。请清洗过滤器。请参阅“清洁过滤器（彻底清洁）”章节。
 电池指示灯 (红色)	闪烁	电池电量变低。
	亮起	电池电量太低，工具将停止运转。给电池充电。

注：

- 务必经常除尘。如果吸尘机中灰尘太多会降低吸力。

## 保养

**△注意：**

- 检查或保养工具之前，请务必关闭工具电源开关。
- 将报纸或垃圾桶置于作业位置下方。报纸或垃圾桶可承接工具上掉落的尘土。

### 清洁过滤器（完成工作后）（图 18）

使用工具后，将过滤器清洁杆前后移动约 10 次，使灰尘从过滤器上掉落。

### 灰尘处理

在吸附的灰尘超过集尘袋已满指示线之前进行处理。如果灰尘吸附量超过指示线会导致吸力下降。应在集聚的灰尘（即便只有一侧）达到指示线之前处理灰尘。（图 19）  
处理灰尘请遵循以下步骤。

1. 抬起防尘罩释放杆，弹出防尘罩组件。（图 20）

2. 按 按钮，取下盖板。处理防尘罩中的灰尘。

（图 21）

3. 使用防尘罩随附的清洁刷清洁其中的灰尘。（图 22）

4. 沿箭头方向移动过滤器盖板上的红色杆，掀开过滤器盖板。（图 23）

5. 抓握旋钮，转动 10 次左右。（图 24）

6. 关闭过滤器盖板。（图 25）

7. 将防尘罩安装至盖板。（图 26）

8. 将防尘罩组件安装至工具主机。（图 27）



## 清洁过滤器（彻底清洁）（图 28 及图 29）

当工具吸力下降或橙色灯开始闪烁，如果过滤器很脏则清洗过滤器。

取下防尘罩、过滤器盖板、过滤器及旋风式过滤器并分别清洗干净。使用普通水或中性清洁剂清洗各部件。清洗上述部件后，待其完全晾干再重新组装。

## 清洁吸尘机主机

要经常使用蘸有肥皂水的抹布擦除吸尘机外部（吸尘机主机）的灰尘。

## 故障排除

在请求维修前，请检查以下要点。

症状	检查区域	解决方法
吸力降低	• 防尘罩是否积满灰尘？	• 清空防尘罩上的灰尘。
	• 过滤器是否被堵塞？	• 除去灰尘或清洗过滤器。
	• 电池电力是否耗尽？	• 请给电池充电。
不工作	• 电池电力是否耗尽？	• 请给电池充电。

010051

注：

- 请勿自行修理吸尘机。

为了保证产品的安全与可靠性，维修、任何其他的保养或调节需由 Makita（牧田）授权的维修服务中心完成。务必使用 Makita（牧田）的替换部件。

## 选购附件

△注意：

- 这些附件或装置专用于本说明书指定的工具。如使用其他厂牌附件或装置，可能导致人身伤害。仅可将附件或装置用于规定目的。

如您需要了解更多关于这些选购附件的信息，请咨询当地的 Makita（牧田）维修服务中心。

- Makita（牧田）原装电池和充电器

△注意：

- 切勿使用汽油、苯、稀释剂、酒精或类似物品清洁工具。否则可能会导致工具变色、变形或出现裂缝。

待其充分干燥后再使用。未经充分干燥的过滤器可能会降低吸滤性能和电机寿命。

请勿使用吹风拂尘器吹去粘在吸尘器上的灰尘。否则会将灰尘吹入电机仓导致设备故障。

## 存放

缩短伸缩管，将挂钩牢固置于固定装置中。（图 30）

注：

- 本列表中的一些部件可能作为标准配件包含于工具包装内。它们可能因销往国家之不同而异。

## 产品中有害物质的名称及含量

部件名称	有害物质					
	铅 (Pb)	汞 (Hg)	镉 (Cd)	六价铬 (Cr (VI))	多溴联苯 (PBB)	多溴二苯醚 (PBDE)
印刷电路板	×	○	○	○	○	○
机壳	○	○	○	○	○	○
铁、有色金属	○	○	○	○	○	○
电动机	×	○	○	○	○	○
配件	○	○	○	○	○	○

本表格依据 SJ/T 11364 的规定编制。

○：表示该有害物质在该部件所有均质材料中的含量均在 GB/T 26572 规定的限量要求以下。

×：表示该有害物质至少在该部件的某一均质材料中的含量超出 GB/T 26572 规定的限量要求。

本表中以「×」所表示的物质，属于「欧盟 2011 年 7 月 RoHS 指令」中指出的以现在的科学观点来看该物质的去除或替代在技术上尚未成熟且经济上无法实现。

环保使用期限：



本标志中的年数，是根据 SJ/T 11364 《电子电气产品有害物质限制使用标识要求》，适用于在中华人民共和国（除台湾、香港和澳门外）生产或进口的电子电气产品的“环保使用期限”。

在遵守使用说明书记载的有关本产品安全和使用上的注意事项，且没有其他法律、规定的免责事由的情况下，在从生产日开始的上述年限内，产品中的有害物质不会发生外泄或突变，使用该产品不会对环境造成严重污染或对使用者人身、财产造成严重损害。

“环保使用期限”不是安全使用期限。尤其不同于基于电气性能安全、电磁安全等因素而被限定的使用期限。产品在适当地使用后予以废弃时，希望依照有关电子电气产品的回收或再利用的法律或规定进行处理。

注) 该年限为“环保使用期限”，不是产品的质量保证期限。

**Makita Europe N.V.** Jan-Baptist Vinkstraat 2,  
3070 Kortenberg, Belgium

**Makita Corporation** 3-11-8, Sumiyoshi-cho,  
Anjo, Aichi 446-8502 Japan