

型號 TD091D 充電式衝擊起子機10.8V

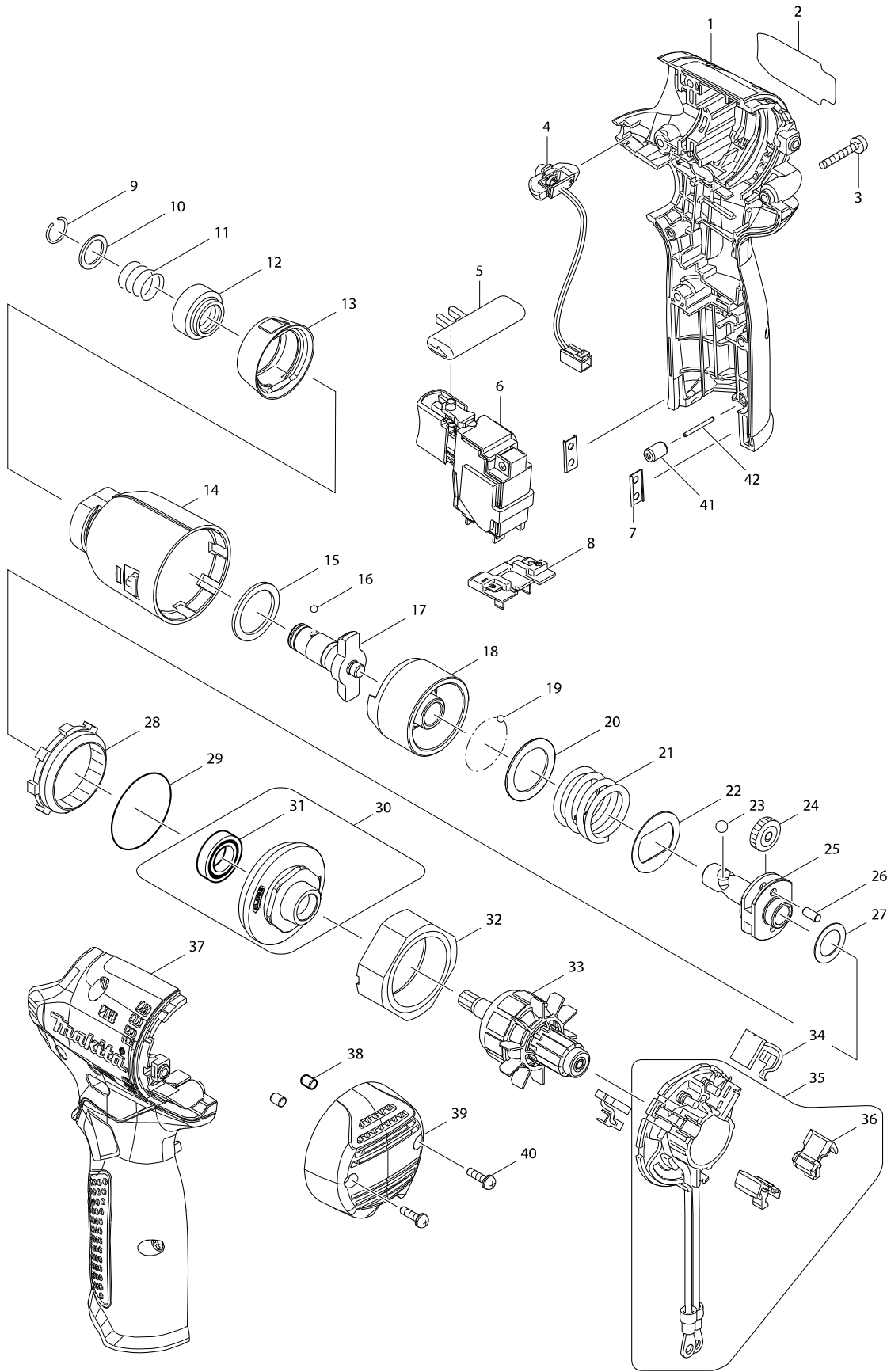

型號 TD091D 充電式衝擊起子機10.8V

分解圖號	零件編號	品名	交換	數量	N/O	選擇1	選擇2	註記
001	187572-3	外殼組		1				
D10		INC. 35						
002	814G43-6	名牌 TD091D		1				
003	265095-2	螺絲 M3X20		6				
004	620189-4	L E D 電路		1				
005	419041-9	正逆切換桿		1				
006	650700-8	開關		1				
007	345998-7	組片		2				
008	643830-2	電池接端座		1				
009	231965-7	擋圈 10		1				
010	267143-3	華士 11		1				
011	233005-7	彈簧 13		1				
012	162352-8	袖套		1				
013	424550-5	螢光環		1				
014	141892-9	鏈箱		1				
C10	213166-9	O 圈 12.5		1				
015	261140-1	尼龍墊圈 20		1				
016	216019-1	鋼珠 3		2				
017	325618-9	鐵站 C/326629-7		1	*			
017-1	326629-7	鐵站	<	1				
018	324894-2	鏈		1				
019	216019-1	鋼珠 3		24				
020	267380-9	平板墊片 20		1				
021	234217-5	彈簧 21		1				
022	267813-4	墊片 21		1				
023	216002-8	鋼珠 4.8		2				
024	227213-0	內齒輪 17		2	*			
024-1	221437-0	SPUR GEAR 17	<	2				
025	324897-6	車心		1				
026	268217-3	銷 3.5		2				
027	253052-2	平板華士 12		1				
028	227316-0	內環齒輪 43		1				
029	213479-8	O 圈 33		1				
030	141893-7	軸承箱		1				
D10		INC. 31						
031	210112-3	軸承		1				
032	638396-5	磁場環座		1				
033	619320-7	直流馬達 10.8V		1				
034	194427-5	碳刷 CB-440		1				
035	632A69-8	碳刷座組		1				
D10		INC. 36						
036	689181-9	隔片		2				
037	187572-3	外殼組		1				
D10		INC. 1						
038	263032-0	橡膠銷 4		2				
039	454244-8	尾部蓋		1	*			
039-1	455357-8	尾部蓋	<	1				
040	266816-5	螺絲 M3X12		2				

請訂購一個零件。

列印日期 2017/11/24

