

**maktec**®

牧科®

# 使用說明書

# 電動拋光機

**MT921 型**

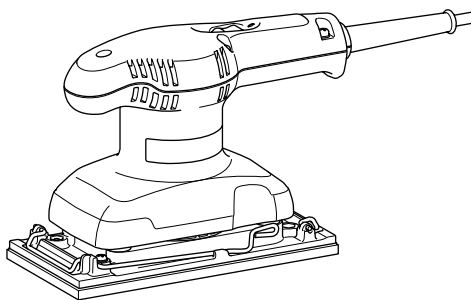

008596

 雙重絕緣

重要事項：使用前請閱讀。

# 規格

型號	MT921
墊片尺寸	93 毫米 × 185 毫米
砂磨紙尺寸	93 毫米 × 228 毫米
每分鐘回轉數 (/min)	12,000
長度	214 毫米
淨重	1.4 公斤
安全級別	回 / 川

- 生產者保留變更規格不另行通知之權利。
- 注意：規格可能因銷往國家之不同而異。
- 重量符合 EPTA-Procedure 01/2003

## 符號

END201-5

以下顯示本設備使用的符號。  
在使用工具前請務必理解其含義。



- 請仔細閱讀使用說明書。



- 雙重絕緣



- 僅限於歐洲國家  
請勿將電氣設備與家庭普通廢棄物一同丟棄。請務必遵守歐洲 Directive 2002/96/EC 關於廢棄電子電器設備的指令並根據法律法規執行。達到使用壽命的電氣設備必須分類回收至符合環境保護規定的再循環機構。

## 設計用途

ENE052-1

本工具用於木材、塑料以及金屬材料的大面積表面和油漆過的表面的磨砂。

## 電源

ENF002-1

本工具僅可與銘牌上所示電壓相同的電源連接，且僅可使用單相交流電源。本工具根據歐洲標準達到雙重絕緣，因此也可用於不帶接地線的插座。

## 一般安全規則

GEA001-3

### ⚠ 警告：

**閱讀說明。**沒有按照以下列舉的說明而使用或操作將導致觸電、著火與／或嚴重傷害。在所有以下列舉的警告中術語“電動工具”指電驅動（有線）電動工具或電池驅動（無線）電動工具。

## 保存這些說明

### 工作場地

1. 保持工作場地清潔與明亮。混亂及黑暗的場地會引發事故。
2. 請勿在易爆環境，如有易燃液體、氣體或粉塵的環境下操作電動工具。電動工具產生的火花會點燃粉塵或氣體。
3. 讓兒童與旁觀者離開後操縱電動工具。分心會讓您放鬆控制。

## 電氣安全

4. 電動工具插頭必須與插座相配。絕不能以任何方式改裝插頭。需接地的電動工具不能使用任何轉換插頭。未經改裝的插頭及相配的插座將減少觸電危險。
5. 避免人體接觸接地表面，如管道、散熱片及冰箱。如果您身體接地，會增加觸電危險。
6. 不得將電動工具暴露在雨中或潮濕環境中。水進入電動工具將增加觸電危險。
7. 不得濫用電線。絕不能用電線搬運、拉動電動工具或拔出其插頭。讓電動工具遠離高熱物體、油脂、銳邊或運動部件。受損或纏繞的電線會增加觸電危險。
8. 在戶外使用電動工具時，使用適合戶外使用的外接電線。適合戶外使用的電線將減少觸電危險。

## 人身安全

9. 保持警覺，當操作電動工具時關注所從事的操作並保持清醒。切勿在有疲倦、藥物、酒精或治療反應下操作電動工具。在操作電動工具期間精力分散會導致嚴重人身傷害。
10. 使用安全裝置。始終配戴護目鏡。安全裝置，諸如適當條件下的防塵面具、防滑安全鞋、安全帽、聽力防護等裝置能減少人身傷害。
11. 避免突然起動。確保開關在插入插頭時處於關斷位置。手指放在已接通電源的開關上或開關處於接通時插入插頭可能會導致危險。
12. 在電動工具接通之前，拿掉所有調節鑰匙或扳手。遺留在電動工具旋轉零件上的扳手或鑰匙會導致人身傷害。
13. 不可伸越工具。時刻注意腳下及身體平衡。這樣在意外情況下能很好地控制電動工具。
14. 著裝適當。請勿穿寬鬆衣服或佩戴飾品。讓您的頭髮、衣服與袖子遠離運動部件。寬鬆衣服、佩飾或長髮可能會卷入運動部件。
15. 如果提供了與排屑、集塵設備連接用的裝置，則確保他們連接完好且使用得當。使用這些裝置可減少碎屑引起的危險。

## 電動工具使用及注意事項

16. 請勿濫用電動工具，根據用途使用適當的電動工具。選用適當的設計額定值的電動工具會使您工作更有效、更安全。
  17. 如果開關不能接通或關斷工具電源，則不能使用該電動工具。不能用開關來控制的電動工具是危險的，必須進行修理。
  18. 在進行任何調節、更換附件或存放電動工具之前，必須從電源上拔掉插頭並／或將電池盒脫開電源。這種防護性措施將減少電動工具突然起動的危險。
  19. 將閒置電動工具存放在兒童所及範圍之外，並且請勿讓不熟悉電動工具或對這些說明不了解的人操作電動工具。電動工具在未經訓練的用戶手中是危險的。
  20. 保養電動工具。檢查運動件的安裝偏差或卡滯情況、零件破損情況與影響電動工具運行的其他情況。如有損壞，電動工具必須在使用前修理好。諸多事故由維護不良的電動工具引發。
  21. 保持切削刀具鋒利與清潔。保養良好的有鋒利切削刃的刀具不易卡住而且容易控制。
  22. 按照使用說明書以及打算使用的電動工具的特殊類型要求的方式，考慮作業條件與進行的作業來使用電動工具、附件及工具的刀頭等。將電動工具用作那些與要求不符的操作可能會導致危險情況。
- ### 維修
23. 將您的電動工具送交專業維修人員，必須使用同樣的備件進行更換。這樣將確保所維修的電動工具的安全性。
  24. 上潤滑油及更換附件時請遵循本說明書指示。
  25. 手柄務必保持乾燥清潔，不沾油脂。

## 具體安全規則

GEB021-1

### ⚠ 警告：

請勿因對本產品的熟悉或熟練使用（由以前的重複使用所獲得的經驗）而忽視對電鑽安全規則的嚴格遵循。不安全或不正確地使用本工具將導致嚴重的人身傷害。

1. 當進行該切割工具可能與隱藏的電線或其自身的導線相接觸的操作時，請握住工具的絕緣把手表面，與「火線」相接觸會導致本工具暴露的金屬部件「帶電」從而導致操作者觸電。
2. 請始終佩戴安全鏡或護目鏡。普通眼鏡或太陽鏡並非安全鏡。
3. 請雙手緊握工具。
4. 請勿使工具自行運行，僅當手持工具時才可進行操作。
5. 本工具不防水，因此請勿使工件表面有水。
6. 當進行砂磨操作時，請保持您的工作區域通風良好。
7. 某些材料可能包含有毒的化學物質。請務必注意防止灰塵吸入及皮膚接觸。請遵循材料供應商提供的安全數據。
8. 使用本工具對某些產品進行砂磨時，油漆或木屑可能使用戶置身含有危險物質的灰塵中。請採取適當的呼吸保護措施。
9. 使用之前請務必確保墊片上無裂痕或破損。裂痕或破損可能導致人身傷害。

## 請保留此說明書

### ⚠ 警告：

使用不當或不遵循本說明書中的安全規則會導致嚴重的人身傷害。

## 開關操作

008597

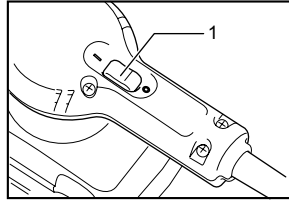

1. 開關

### ⚠ 注意：

- 插上工具電源插頭之前，請務必確認工具是否處於關閉狀態。

要使用工具時，按下開關的“ON (I)”（開）一側。

要停止工具時，按下開關的“OFF (O)”（關）一側。

## 裝配

### ⚠ 注意：

- 在對工具進行裝配操作前請務必關閉工具的電源並拔下插頭。

## 安裝或拆卸砂磨紙

008598

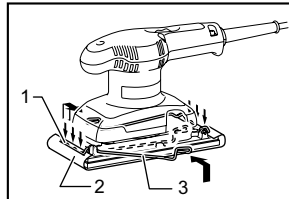

1. 夾緊部分  
2. 砂磨紙  
3. 桿

升起桿以便打開砂紙夾鉗，從鎖定端松開，然後將砂紙一端插入夾緊部分，對齊砂紙邊緣，使其平整並與基座的側邊平行。（預先將砂磨紙彎曲可使裝紙更方便）。一旦砂磨紙安裝到位，請將桿放回原位。

對基座的另一端重複同樣的操作，保持適當的砂磨紙壓力。

插入砂磨紙之後，請確保夾緊部分將其壓緊。否則砂磨紙將鬆動和滑動，導致砂磨操作不平整。

# 操作

## 砂磨操作

008599

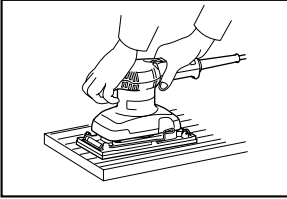

### ⚠ 注意：

- 切勿在無砂磨紙的情況下運行工具。否則可能會嚴重損壞墊片。
- 不可用力壓迫工具。過重的壓力可能降低研磨效果，損壞砂磨紙或縮短工具壽命。

緊握工具。接通工具電源並等待其達到全速。然後輕輕地把工具放在工件表面。電動拋光機通常用來一次打磨少量材料。由於表面質量比切削量更重要，因此請勿過度使用工具。請始終保持基座與工件平齊。

# 保養

### ⚠ 注意：

- 在準備進行檢查或保養之前，務必要關閉本機的開關並拔下電源插頭。
- 切勿使用汽油、苯、稀釋劑、酒精或類似物品清潔工具。否則可能會導致工具變色、變形或出現裂縫。

為了保證產品的安全性與可靠性，維修、碳刷檢查、更換零件或其它維修保養工作需由 Makita（牧田）授權的維修服務中心來進行。而且要使用 Makita（牧田）牌的零件。

---

# 備忘録

---

---

---

---

---

---

---

---

---

---

---

---

---

---

---

---

---

---

---

---

---

---

---

---

# 備忘録

---

---

---

---

---

---

---

---

---

---

---

---

---

---

---

---

---

---

---

---

---

---

---

---

---

---

生產製造商名稱：Makita Corporation  
進口商名稱：台灣牧田股份有限公司

電話：02-8601-9898 傳真機：02-8601-2266  
地址：新北市 24459 林口區文化三路二段 798 號