

電動鎚

HM0810T 型

使用說明書

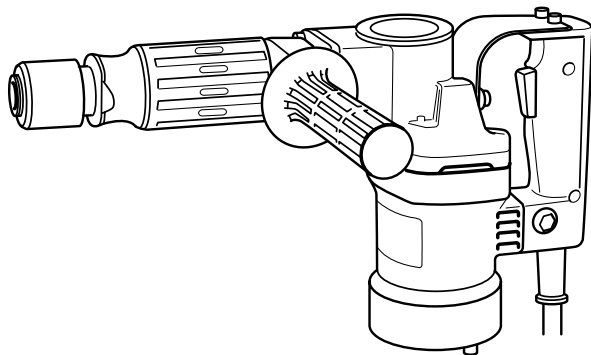

檢磁 3884A027

規格

打擊數 (每分)	長 度	淨 重
2,900	428 毫米	6.0 公斤

- * 生產者保留變更規格不另行通知之權。
- * 注意：規格可能因銷往國家之不同而異。
- * 重量符合 EPTA-Procedure 01/2003

本工具所連接電源的電壓須符合銘牌所示的額定值，只可使用單相交流電源。本工具達到雙重絕緣，因此也可用於不帶接地線的插座。

主要安全須知 (供全部工具用)

注意：使用電動工具時，爲了減少火災、觸電、及受傷等意外事故，必須注意以下所列舉的基本安全事項：請仔細讀完下列安全事項。

1. **保持工作場所清潔。**在雜亂的工作場所與工作台面上使用電動工具，最易發生意外。
2. **重視工作場所的環境。**不可在暗濕地方使用電動工具。電動工具不可淋雨。不可在可燃液，或可燃氣存在之處使用電動工具。
3. **不可讓小孩接近。**應該禁止閒人進入工作場所，更不可讓閒人觸摸工具或電源連接導線。
4. **收藏工具。**電動工具不用時，應收藏在乾燥，以及小孩不能拿到之處，宜加鎖。
5. **不可勉強使用工具。**必須在適當的轉速下使用工具，才可獲得良好的刨削效果並且比較安全。
6. **要用對刀具。**不可用小型刀具或裝置去加工本應使用大型刀具的工件。不可使用用途不對的刀具。
7. **注意著裝。**以寬鬆拂袖的服裝使用電動木工工具是最危險的。因爲可能被高速旋轉的刀具纏住而發生意外。在戶外工作時宜帶橡皮質手套與沒有破洞的靴子。留長髮的人，最好帶帽子。
8. **使用安全眼鏡。**刨屑多而有粉塵時，宜帶口罩。
9. **不要糟蹋導線。**不可拖著導線移行工具，或拉導線拔出插頭等。還須避免使導線觸及高熱物體及尖銳金屬邊緣或沾濕油脂。
10. **固定工件。**使用夾鉗固定要切削的工件。這比用手握住工件加工來得安全。
11. **不可伸越工具。**工作時，必須保持適當的姿勢，必須站穩，不可伸手越過工具取物及加工。
12. **注意保養工具。**刀具必須時時保持銳利的狀態俾獲良好的加工性與安全。按照規定潤滑與換配件。定期檢查導線，如發現有破損應即請牧田服務中心修復。延長接電導線如有破損，應即換新。手柄要保持乾燥清潔，不沾油脂。
13. **工具在不用時，或進行保養，換夾具、刀具時，一定要拔開電插頭。**
14. **記住取下調整用工具及扳手等。**在打開開關轉動機械以前，須檢查刀具部分的調整工具及固定用扳手等有無完全取去，必須養成這種習慣。
15. **防止意外起動。**將插頭插入電插座以前，須檢查工具的開關是否關著。
16. **戶外用接電延長導線。**在戶外使用工具時，一定要採用戶外專用的延長導線。
17. **工作時須保持清醒。**專心一致注意工件與工具進行工作。疲勞時不應使用工具。

18. **檢查損壞的部分。**在使用工具以前，須仔細檢查工具的護蓋或其他部分是否有損壞情形，須詳細檢查其損壞的程度是否將影響到工具正常的機能。檢查所有可移動的部分是否在正確位置，必須固定的部分是否固定緊等，檢查這些可能影響正常操作的部件。護蓋或其他部件如有損壞情形，應請專門店修理或更換，除非本說明書中另有指示。工具的開關如有問題，應即請專門服務中心更換，不可勉強以開閉電不靈的開關開動工具使用。
19. **避免觸電。**工作時，身體不可接觸到接地的金屬體，例如鐵管、散熱器、冷凍機等。
20. **更換零件。**修理、更換零件時，務請一定使用規定的零件。

注意電源電壓：接電時，一定要注意電源電壓是否與工具標示板上所標示的電壓相同。

電源電壓高於工具的適用電壓時，將使使用人發生嚴重事故，同時也將損毀工具本身。因此，如未能確定電源的電壓時，絕不可隨便插上插頭。相反的，如電源電壓低於工具的所需電壓，則將有害於馬達的。

電動鏈的安全規則

1. 請帶上堅硬的帽子（安全帽），安全眼鏡和防護面具。還特別推薦帶上防塵口罩，耳朵保護具和厚襯墊的手套。
2. 操作之前必須確認衝頭被緊固在規定的位置上。
3. 一般操作時，本工具被設計用來產生振動，所以螺絲會容易變鬆動，從而導致拆斷或事故。所以操作之前必須仔細檢查螺絲緊否。
4. 寒冷季節或當工具放置很長時間沒有用時，則應當讓其在無負荷下運轉幾分鐘以加熱工具。
5. 必須確認站在很結實的地方。當在高處使用工具時，必須確認下面無人。
6. 用兩祇手握緊工具。
7. 不可用手觸摸旋轉部件。
8. 工具旋轉時不可脫手。祇有當手拿起工具後方可啓動工具。
9. 操作時，不可將衝頭指向任何在場的人。因衝頭可能會飛出去而導致嚴重人身傷害事故。
10. 當鏟進牆壁、地板或任何可能會碰到埋藏的電線的地方時，決不可觸摸工具的任何金屬部位。握住工具的塑料把手或側面抓手以防鏟到埋藏電線而觸電。
11. 操作完後不可立刻就觸摸衝頭或接近衝頭的部件。因其可能會是非常熱而燙壞皮膚。

請保留此說明書

鑽頭油（選購附件）

請預先在鑽頭柄上塗抹少量（約0.5 - 1克；0.02 - 0.04盎司）鑽頭油。卡盤潤滑可確保工具動作順暢並可延長工具使用壽命。

- 安裝或取下尖鑿或其它類接頭（冷鑿子等）

* 注意：安裝或取下接頭之前一定要確認已經關上了工具開關並且拔下了電源插頭。

安裝尖鑿時，將調節環朝馬達方向滑動，將尖鑿插入調節環致所能深入的位置。放開調節環以固定尖鑿。

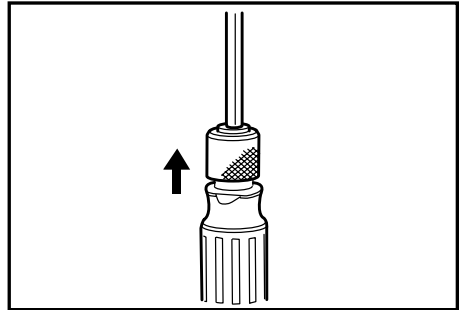
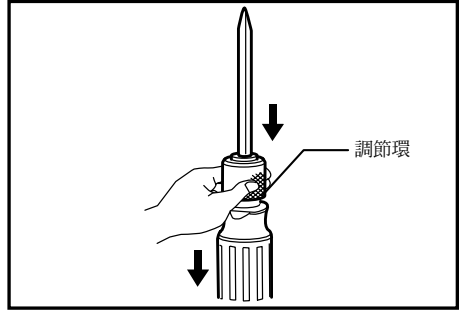

- 側柄（輔助把手）

該側柄可轉動到任何一邊，以使得在任何位置都可以容易地握住工具。將側柄沿反時針方向轉動以旋鬆，然後將其轉動到想要的位置後按順時針方向將其旋緊。

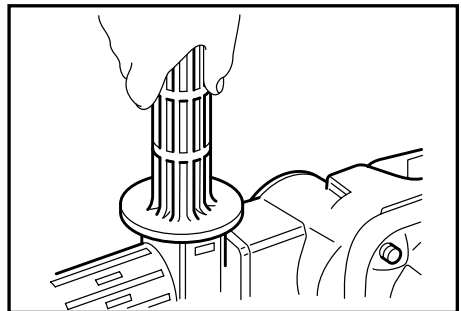

● 開關的操作

此工具的起動，只要扣起扳機即可。一放鬆扳機，工具即停止轉動。要使連續轉動時，扣起扳機後壓下鎖鈕即可。再扣扳機，接著再放鬆，即可消除連續轉動。

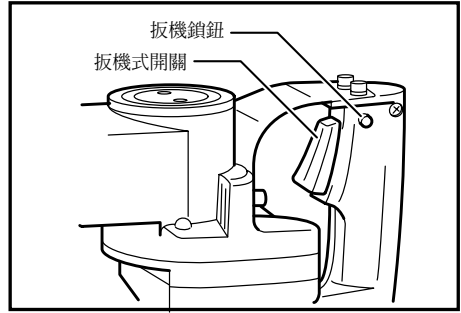

* 注意：要插電以前，須先檢查工具的開關操作是否圓滑，扣上扳機再放鬆，扳機開關是否能夠彈回原位（關閉）。

● 鑿碎、修刮、拆毀

用兩祇手握緊工具。然後打開工具開關並略施加一些壓力在工具上以不使工具向上跳起。不施加過分的壓力在工具上，因為那並不能增加效率。

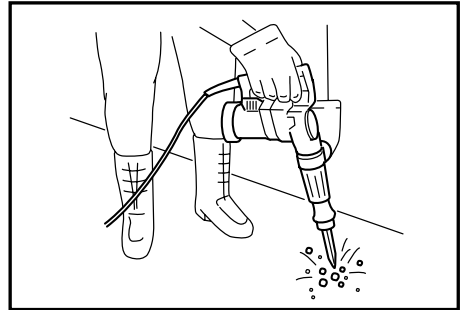

保 養

* 注意：在做檢查，保養工作前，一定要關掉開關並拔下電源插頭。

切勿使用汽油、苯、稀釋劑、酒精或類似物品清潔工具。否則可能會導致工具變色、變形或出現裂縫。

● 替換碳刷

當碳刷內樹脂安裝頭被暴露出來而接觸到轉換器時，就能自動關斷馬達。

當發生這種情況時，就應當同時替換兩把碳刷。請僅使用 MAKITA（牧田）碳刷。

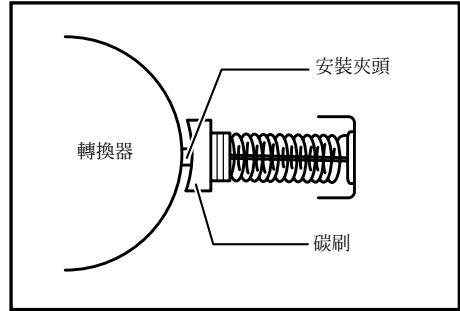

用一六角扳手取下緊固後蓋。

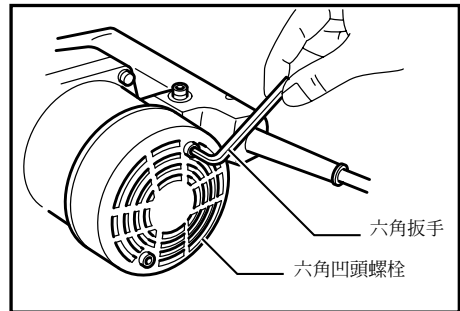

用螺絲起子取下碳刷夾蓋子。取出被磨損的碳刷，插進新的碳刷後，再擰緊碳刷夾蓋子。

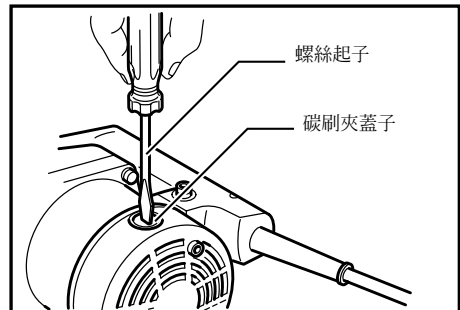

● 潤滑

每當替換碳刷以後，務必請給工具潤滑。

打開工具讓其空轉幾分鐘以加熱，然後將工具鑽頭端向上放在臺子上。這可使用舊了的潤滑油匯集在曲柄箱內。五分鐘後，取下曲柄蓋並取出用舊了的潤滑油。將裡面的所有的潤滑油都擦淨後替換上新的潤滑油（30 克；1 盎司）。

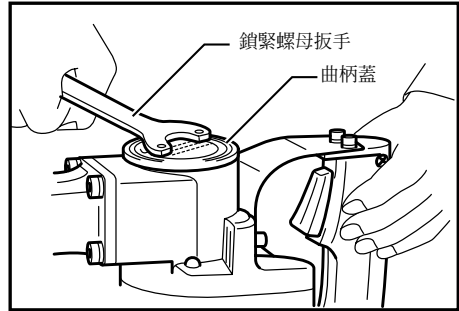

*** 注意：**放進指定數量以上的潤滑脂時（大約 30 克；1 盎司），會造成錯誤的錘擊動作或損壞。所以要祇放進指定數量的潤滑脂。
請使用 MAKITA（牧田）牌純質潤滑脂。採用其它牌號的潤滑脂可能會損傷本機。

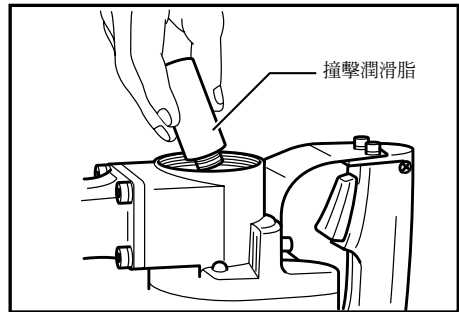

安裝不要將曲柄蓋裝得過分緊，因其是由樹脂做成很易打碎。

爲了保證產品的安全性與可靠性，修理，任何其它的保養或調節，都應當請 MAKITA（牧田）下屬的工廠服務中心來進行，並請一定使用 MAKITA（牧田）的配件。

選購附件

* 注意：這些選購附件或裝置是專用於本說明書所列的 MAKITA（牧田）電動工具的。如使用其他廠牌零件或裝置，可能導致傷人的危險。選購附件也只限用於適當的目的。

- 尖鑿
- 平鑿
- 扁鑿
- 泥鏟
- 鎖緊螺母扳手 35
- 撞擊潤滑脂（30 克）
- 壓印錘
- 撞錘 140（夯地器）
- 附加器
- 鴨嘴扁鑿
- 六角扳手 4
- 塑料攜帶盒
- 鑽頭油

生產製造商名稱：Makita Corporation

進口商名稱：台灣牧田股份有限公司

電話：02-8601-9898 傳真機：02-8601-2266

地址：新北市 24459 林口區文化三路二段 798 號