



牧田®

使用說明書

充電式割草機

DUR141 型

DUR181 型

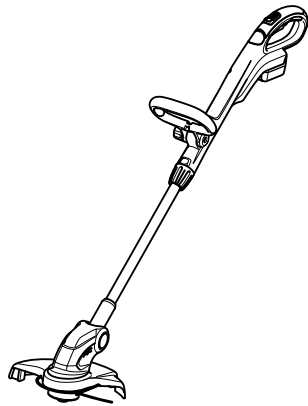

012390

重要事項：使用前請閱讀。

規格

型號	DUR141		DUR181	
回轉數	6,000 rpm		7,800 rpm	
全長	1,229 毫米 - 1,433 毫米		1,229 毫米 - 1,433 毫米	
尼龍打草頭的切割直徑	260 毫米		260 毫米	
淨重	2.8 公斤	3.0 公斤	2.9 公斤	3.1 公斤
電壓	D.C. 14.4 V		D.C. 18 V	
標準電池組 ⚠ 警告：僅可使用指定的電池組。	BL1415/ BL1415N	BL1430/ BL1440	BL1815/ BL1815N/ BL1820	BL1830/ BL1840/ BL1850

- 生產者保留變更規格不另行通知之權利。
- 規格和電池組可能因銷往國家之不同而異。
- 重量（帶電池組）符合 EPTA-Procedure 01/2003

符號

END017-3



以下顯示本設備使用的符號。

在使用工具前請務必理解其含義。



- 特別小心和注意。



- 仔細閱讀使用說明書。



- 危險；注意拋擲物體。



- 工具和旁觀者的距離至少為 15 米。



- 使旁觀者遠離。



- 保持至少 15 米的距離。



- 避免反彈。



- 佩帶頭盔、護目鏡和護耳罩。



- 佩帶保護手套。



- 穿著具有防滑底的結實靴。
建議穿著鐵頭安全靴。



- 勿曝露於潮濕環境。



Cd
Ni-MH
Li-ion

- 最高允許工具速度。

- 僅用於歐盟國家
請勿將電氣設備或電池組與
家庭普通廢棄物一同丟棄！
請務必遵守歐洲關於廢棄電
子電器設備的 2012/19/EU 指
令和關於電池與蓄電池以及
廢電池與廢蓄電池的 2006/
66/EC 指令，根據法律法規
執行。達到使用壽命的電氣
設備與電池組必須分類回收
至符合環境保護規定的再循
環機構。

重要安全須知

GEB092-4

⚠ 警告！請仔細讀完下列安全警告以及安全事項。未按照以下列舉的警告和安全事項而使用或操作可能導致觸電、火災和/或嚴重傷害。

妥善保存所有的警告和安全事項說明以備將來參考。

1. 熟悉設備的控制並能正確使用。
2. 切割部件會在關閉電機後繼續運轉一段時間。
3. 切勿讓兒童或不熟悉操作事項的人員使用該機器。
4. 附近有人，特別是有兒童或寵物時，請停止使用機器。
5. 僅在光線或照明良好的條件下使用機器。
6. 使用機器前以及受到衝擊後，請檢查磨損或損壞情況，並在必要時修復。
7. 操作用於切割細長絲條的裝置時，請小心以避免受傷。延伸新的切割線後，務必在開啓電源前使機器恢復至正常操作位置。
8. 切勿裝配金屬切割部件。
9. 本電動工具不可由身體、感官或心智能力有缺陷，或缺少經驗及知識的人員（包括兒童）使用，除非他們在負責其安全的人員的監護下或就電動工具的使用給予指導的情況下使用。應監護好兒童以確保他們不會把電動工具當成玩具。
10. 使用工具時務必特別小心和注意。
11. 僅可在身體狀況良好的情況下操作工具。請冷靜、小心地執行所有工作。保持清醒並謹記操作者或用戶要對他人或其財產造成的事故或危害負責。
12. 切勿在疲勞、生病或受到酒精或藥物的影響下操作工具。
13. 若發現任何異常操作現象，應立即關閉工具。

工具用途

1. 使用正確的工具。本充電式割草機僅用於割草。不應將其用作樹籬切割等任何其他用途，否則可能會造成人身傷害。

安全裝置

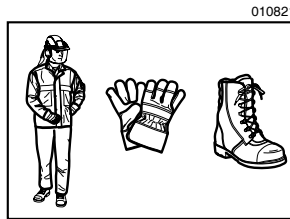
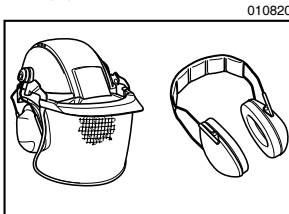

1. 注意衣裝。衣裝應實用得體，例如：應穿著緊身但不會造成妨礙的衣服。請勿佩戴首飾或穿著會與高草纏結的衣服。佩戴髮罩以保護好長髮。
2. 使用工具時，務必穿著帶有防滑底的結實靴。這可避免受到傷害並確保立足穩固。
3. 佩戴安全護鏡或護目鏡。

電氣及電池安全

1. 避免危險的環境。請勿在潮濕或淋雨環境中使用工具。若有水進入工具將增加觸電危險。
2. 僅使用製造商指定的充電器進行充電。使用適用於某一類型電池組的充電器給其他電池組充電可能會引起火災。
3. 僅使用專門設計的電池組給電動工具供電。使用任何其他電池組可能會造成人身傷害及火災。
4. 請勿將電池棄於火中。否則會導致電池爆炸。有關適用的廢棄處理指南，請參照當地法規。
5. 請勿打開或拆解電池。洩漏的電解質具有腐蝕性，可能會造成眼睛或皮膚損傷。若吞嚥，則可能中毒。

啓動工具

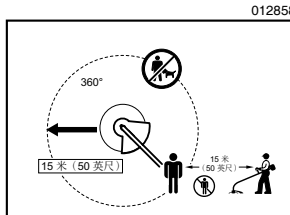

1. 確保 15 米（50 英尺）的工作範圍內無兒童或其他人員，並注意工作區域附近的動物。否則，請停止使用工具。

2. 使用前，務必檢查並確保工具可安全操作。檢查切割工具、保護罩及開關扳機／桿的安全性，並確保其可操作自如。確保手柄清潔乾燥並測試開關的開／關功能。
3. 繼續使用工具前，請檢查損壞的部件。須仔細檢查保護罩或其他部件是否有損壞情形，確認其可正常操作且功能良好。檢查所有可移動部件是否在正確位置，必須固定的部件是否固定，有無損壞的部件，以及可能影響正常操作的安裝及其他條件。除非本說明書中另有指示，保護罩或其他部件如有損壞情形，應交由 Makita（牧田）授權的維修服務中心修理或更換。
4. 僅在手腳遠離切割工具的情況下開啓電機。
5. 啓動之前，需要確保切割工具不與樹枝、石頭等硬物接觸，否則切割工具會在啓動時打轉。
14. 除緊急情況外，切勿將工具丟棄或拋至地面，否則可能會導致工具嚴重受損。
15. 移動時切勿在地面上拖拽工具，否則可能會導致工具受損。
16. 務必將電池組從工具中取出：
 - 無人照看工具時；
 - 清除堵塞物前；
 - 檢查、清潔或維護工具前；
 - 執行任何調整、更換附件或存放前；
 - 工具開始異常振動時；
 - 搬運工具時。
17. 不要用力壓迫工具。在設計速率下使用工具可高效進行作業且發生人身傷害的可能性會更低。

操作方法

1. 切勿在保護罩損壞或未安裝到位的情況下操作機器。
2. 僅在光線及可見性良好的條件下使用工具。冬季時，注意防滑或潮濕區域以及冰雪等（有打滑危險）。務必確保立足穩固。
3. 請小心以防切割工具傷及手腳。
4. 務必使手腳遠離切割部位，特別是在開啓電機時。
5. 切勿在腰部以上進行切割。
6. 切勿站立在梯子上運行工具。
7. 切勿在不平穩的表面上進行作業。
8. 操作時手不要伸得太長。使用時請雙腳站穩，隨時保持平衡。
9. 清除工作範圍內的砂石及釘子等。異物可能會損壞切割工具並造成工具反彈，從而引致嚴重的人身傷害。
10. 若切割工具撞擊到石頭或其他硬物，請立即關閉電機並檢查切割工具。
11. 開始切割前，須使切割工具達到全速。
12. 操作期間務必雙手握緊工具。切勿單手操作工具。務必確保立足穩固。
13. 操作時，務必使用所有隨工具附帶的保護罩等安全裝置。

保養指南

1. 必須在開始作業前檢查切割工具及保護裝置的狀況。
2. 執行保養、更換切割工具及清潔工具前，請關閉電機並取出電池組。
3. 使用後，請從工具中取出電池組並檢查是否有損傷。
4. 檢查鬆散的緊固件以及切割工具中處於半切斷狀態的受損部件等。
5. 不使用時，請將設備存於加鎖或兒童接觸不到的乾燥位置。
6. 僅使用製造商推薦的更換部件及附件。
7. 務必確保通風口無碎片堵塞。
8. 定期檢查和保養工具，特別是在使用前／後。僅將工具交由 Makita（牧田）授權的維修服務中心來進行修理。
9. 手柄務必保持乾燥清潔，不沾油脂。

妥善保存這些手冊。

△ 警告：
請勿為圖方便或因對產品足夠熟悉（因重複的使用）而不嚴格遵循產品的安全規則。使用不當或不遵循本說明書中的安全規則會導致嚴重的人身傷害。

電池組的重要安全注意事項

ENC007-7

1. 在使用電池組之前，請仔細通讀所有的說明以及（1）電池充電器，（2）電池，以及（3）使用電池的產品上的警告標記。
2. 請勿拆解電池組。
3. 如果機器運行時間變得過短，請立即停止使用。否則可能會導致過熱、起火甚至爆炸。
4. 如果電解液進入您的眼睛，請用清水將其沖洗乾淨並立即就醫。否則可能會導致視力受損。
5. 請勿使電池組短路：
 - (1) 請勿使任何導電材料碰觸到端子。
 - (2) 避免將電池組與其他金屬物品如釘子、硬幣等放置在同一容器內。
 - (3) 請勿將電池組置於水中或使其淋雨。電池短路將產生大的電流，導致過熱，並可能導致起火甚至擊穿。
6. 請勿將工具和電池組置於溫度可能達到或超過 50 °C（122 °F）的場所。

7. 即使電池組已經嚴重損壞或完全磨損，也請勿焚燒電池組。電池組會在火中爆炸。
8. 請小心，勿撞擊電池或使其掉落。
9. 請勿使用損壞的電池。

請保留此說明書。

保持電池最大使用壽命的提示

1. 在電池組電量完全耗盡前及時充電。發現工具電量低時，請停止工具操作，並給電池組充電。
2. 請勿對已充滿電的電池組重新充電。過度充電將縮短電池的使用壽命。
3. 請在 10 °C - 40 °C（50 °F - 104 °F）的室溫條件下給電池組充電。請在灼熱的電池組冷卻後再充電。
4. 如果您不需要長時間使用工具，請每六個月對電池組充電一次。

部件說明

013641

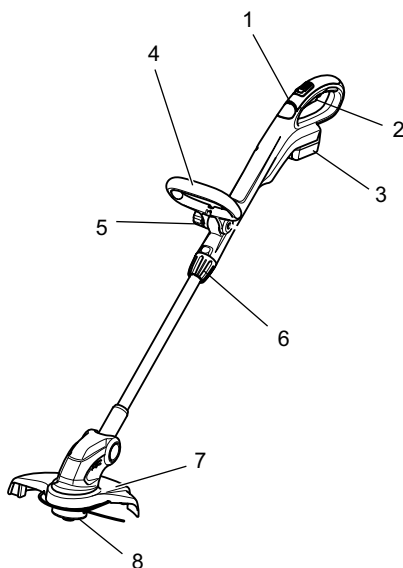

1	指示燈	5	夾緊螺帽
2	開關扳機	6	鎖定把手
3	電池組	7	保護罩
4	前把手	8	尼龍打草頭

功能描述

⚠ 警告：

- 調節或檢查工具功能之前，請務必關閉工具的電源並取出電池組。未關閉電源並取出電池組可能會產生意外啓動，導致嚴重的人身傷害。

電池組的安裝或拆卸

012391

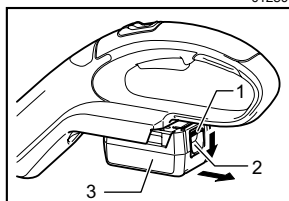

1. 紅色指示燈
2. 按鈕
3. 電池組

⚠ 注意：

- 安裝或拆卸電池組之前，務必關閉工具電源。

- **安裝或拆卸電池組時請握緊工具和電池組。**未握緊工具和電池組可能會導致它們從您的手中滑落，損壞工具和電池組，造成人身傷害。

拆卸電池組時，要在滑動電池組前側按鈕的同時將其從工具中抽出。

安裝電池組時，將電池組舌片對準電池倉槽溝，將其滑入。將其插到底直至聽到喀嗒聲鎖定位時為止。如果您尚能看見按鈕上側的紅色指示燈，則說明還未完全鎖定。

△ 注意：

- 務必將電池組完全插入，直至紅色指示燈不亮為止。否則其可能會意外從工具中脫落出來從而造成自身或他人受傷。
- 請勿過度用力安裝電池組。如果電池組滑動不平滑，可能是插入不當。

電池保護系統（帶星形標誌的鋰離子電池）

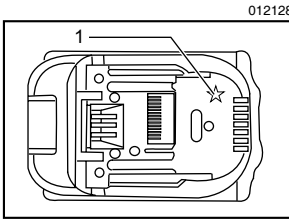

1. 星形標誌

帶星形標誌的鋰離子電池配有保護系統。該系統可自動切斷工具電源以延長電池壽命。

作業時，如果工具和／或電池處於以下情況時工具將會自動停止運轉：

- 過載：

工具在以產生異常高的電流方式進行操作。

在這種情況下，請鬆開工具上的開關扳機並停止導致工具過載的應用。然後，再次扣動開關扳機進行重新啓動。如果工具未啓動，則電池過熱。在這種情況下，請在再次扣動開關扳機前使電池冷卻。

- 電池電壓低：

剩餘電池電量過低且工具不運行。在這種情況下，請拆下電池並予以充電。

電源開關的操作

△ 警告：

- **將電池組插入工具之前，請務必確認開關扳機是否能扣動自如，釋放後能夠退回至「OFF」（關）位置。請勿在未按下保護鎖按鈕時用力扣動開關扳機。否則會導致開關破裂。操作開關不能正常工作的工具會導致工具失控並造成嚴重的人身傷害。**

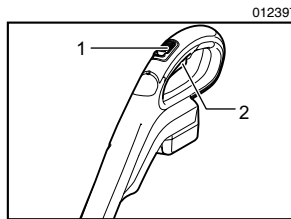

1. 保護鎖按鈕
2. 開關扳機

為避免使用者不小心扣動開關扳機，此工具採用保護鎖按鈕。

要啓動工具時，只需向前推保護鎖按鈕，然後扣動開關扳機。鬆開開關扳機則工具停止。

指示燈

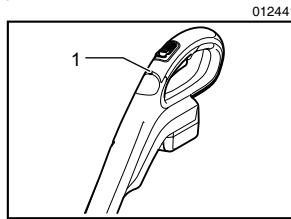

1. 指示燈

運行工具，使指示燈顯示電池組的容量狀態。操作期間工具過載和停止使用時，指示燈呈紅色亮起。

有關指示燈狀態和需採取得措施，請參閱下表。

指示燈	狀態	需採取的措施
指示燈呈紅色閃爍。	該功能在電池組電量不足時提示更換。	儘快給電池組充電。
指示燈呈紅色亮起。 (注 1)	該功能在電池組電量即將耗盡時起作用。此時，工具立刻停止運轉。	請給電池組充電。
指示燈呈紅色亮起。 (注 1)	因過載自動停止。	關閉工具。

注 1：指示燈亮起的時間因工作區域的溫度和電池組的狀態而異。

調節軸長

⚠ 警告：

- 調節軸長之前，請鬆開開關扳機並從割草機中取下電池組。否則可能會造成人身傷害。

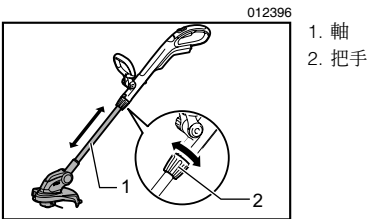

調節軸長時，請逆時針旋轉把手直至鬆開軸，然後拉或推至所需長度。

尼龍打草頭

注意：

- 如果尼龍打草頭不旋轉，碰撞饋送將不能正常操作。

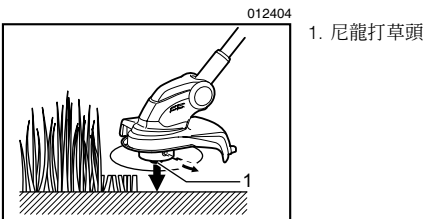

尼龍打草頭是帶有碰撞和饋送機構的單割草機頭。

要使尼龍線向外饋送，應在工具運行時向地面碰撞打草頭。當尼龍線向外饋送時，保護罩上的刀片可自動將尼龍線切割成適當的長度。

註：

- 如果在碰撞打草頭時不能饋送尼龍線，請按照「安裝或拆卸尼龍打草頭」和「在線軸上纏繞新尼龍線」中所述的步驟纏繞/更換尼龍線。
- 請勿在水泥或瀝青表面上碰撞工具。否則會損壞工具。

裝配

⚠ 警告：

- 在對工具進行任何裝配操作之前，請務必關閉工具電源開關並取下電池組。否則可能會因意外啓動造成嚴重的人身傷害。
- 切勿在完整裝配前啓動工具。操作部分裝配的工具可能會因意外啓動造成嚴重的人身傷害。

安裝前把手

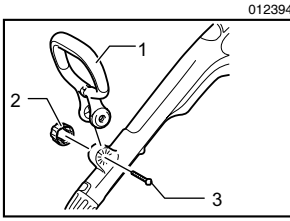

1. 前把手
2. 夾緊螺帽
3. 六角螺栓

將前把手放在前把手支架上，使用如圖所示的隨割草機附帶的六角螺栓和夾緊螺帽將其固定。此時，應從六角螺栓鎖定端所在的一側安裝六角螺栓，並從另一側安裝夾緊螺帽。

註：

- 前把手在其安裝部位有邊緣切槽。使用此切槽可將前把手輕鬆安裝至前把手支架上。

前把手角度可調。調節前把手時，請鬆開夾緊螺帽，根據工作需要將前把手置於適當的角度，然後順時針擰緊螺帽。

安裝保護罩

△ 注意：

- 安裝保護罩時，請小心勿觸碰其上的尼龍線刀片。否則會導致人身傷害。

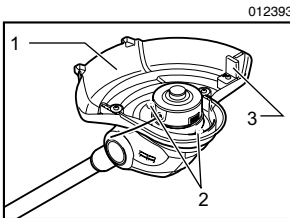

1. 保護罩
2. 螺絲
3. 刀片罩

將保護罩安裝在電機外殼上，避免尼龍線夾在保護罩和電機外殼之間，然後使用兩個螺絲固定。啟動割草機前，取下尼龍線刀片上的刀片罩。

安裝或拆卸尼龍打草頭

△ 警告：

- 安裝或拆卸尼龍打草頭（無論線軸罩和線軸上的，下文均如是稱謂）前，請務必關閉工具電源開關並取下電池組。否則可能會造成人身傷害。

△ 注意：

- 安裝或拆卸尼龍打草頭時，請小心勿觸碰保護罩上的尼龍線刀片。否則會導致人身傷害。

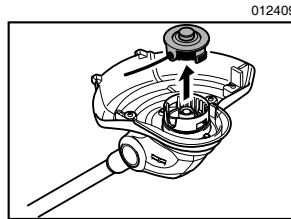
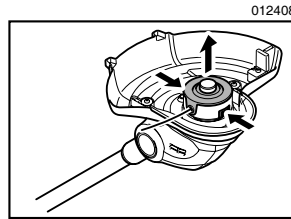

從割草機上拆卸尼龍打草頭（線軸和線軸罩）時，請用力按下線軸罩兩側的鎖扣，然後抬升尼龍打草頭。

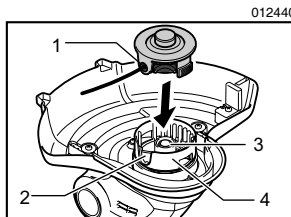

1. 尼龍線孔眼
2. 尼龍打草頭安裝端的凹槽
3. 彈簧
4. 線軸支架

注意：

- 確保彈簧安裝在線軸支架的內側。

在割草機上安裝尼龍打草頭（線軸和線軸罩）時，對齊尼龍線孔眼和割草機上尼龍打草頭安裝端的凹槽，然後將其按入，直至聽到喀嗒聲為止。

在線軸上纏繞新尼龍線

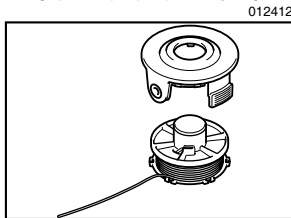

從線軸罩上取下線軸，然後取下線軸上剩餘的舊尼龍線。

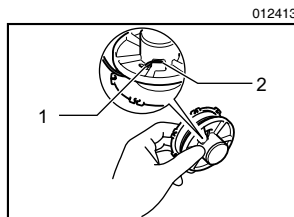

1. 尼龍線
2. 尼龍線端部固線槽

將尼龍線插入如圖所示的固線槽中。

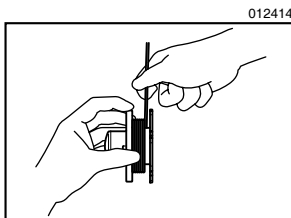

朝線軸上所示的箭頭方向緊緊纏繞尼龍線，使得尼龍線纏繞表面均勻整齊。

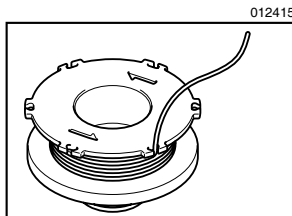

將尼龍線暫時固定在如圖所示的凹槽中。

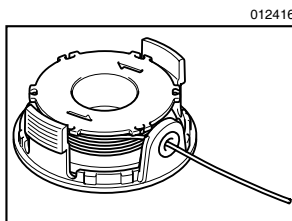

使尼龍線穿過線軸罩上的尼龍線孔眼。

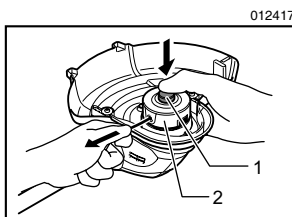

1. 線軸
2. 尼龍線

安裝尼龍打草頭後，確保按線軸並拉尼龍線使尼龍線外露出來。

操作

肩帶的固定

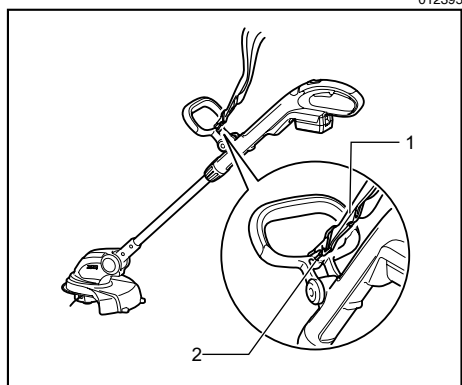

1. 肩帶
2. 掛鉤

將肩帶鉤掛在前把手上的孔中。

操作

△ 注意：

- 請勿一次性完全切割較高的草。在根部一次性切割較高的草，可能會導致割草機電機心軸被草纏住從而造成電機過載，這會損壞割草機。

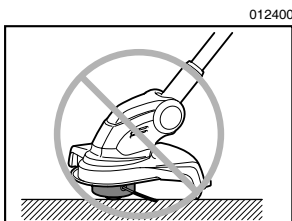
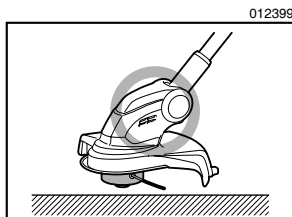

△ 注意：

- 在線軸不與保護罩表面接觸的情況下使用割草機。使用時，線軸與保護罩表面接觸可能會導致電機過載，從而損壞割草機。

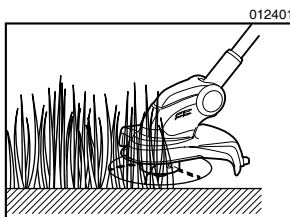

△ 注意：

- 請勿在濃密的草叢中用力按割草機。

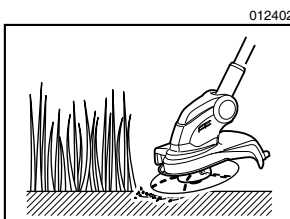

△ 注意：

- 請勿使割草機旋入地面中。

在樹木、水泥塊、磚塊或花園石塊附近割草

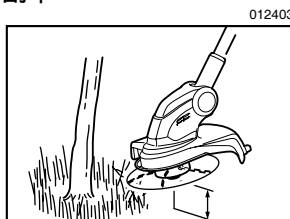

以一定得傾斜度握住割草機，使其不與地面接觸，使用尼龍線頭擊打地面來割草。此類作業中，需要平滑向外饋送，因為尼龍線會比正常操作時磨損更快。

註：

- 執行使割草機過於靠近樹木、水泥塊、磚塊或花園石塊等邊緣割草作業或類似作業，可能會使尼龍線在線軸罩中被切斷。此時，請從線軸罩中取出線軸，然後按照「安裝或拆卸尼龍打草頭」和「在線軸上纏繞新尼龍線」中所述的步驟再次正確纏繞尼龍線。使用尼龍線端部來割草效果最佳，因此建議使工具與樹木、水泥塊、磚塊或花園石塊等保持大於 5 釐米的距離。

在靠近要割的草前，啟動割草機。

從右向左緩慢推進割草機，使用尼龍線端部來割草，並使割草機與地面保持約 30°。

切割較高的草時，請從上向下依次切割。

豎直使用割草機

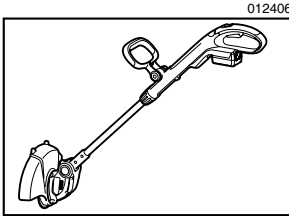

豎直使用割草機可使操作人員沿水泥塊、磚塊等邊緣來割草。

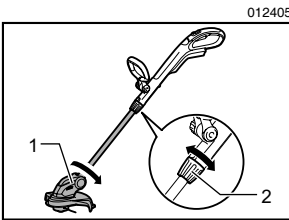

豎直使用割草機時，請一手握住割草機的軸，用另一只手逆時針旋擰把手來鬆開軸。旋轉把手，使電機外殼旋轉 180°，然後順時針固定把手直至其被鎖定。

註：

- 旋轉把手前，需要完全收縮或伸長把手。
- 改變為豎直位置時，要確保電機外殼和軸牢固鎖定。

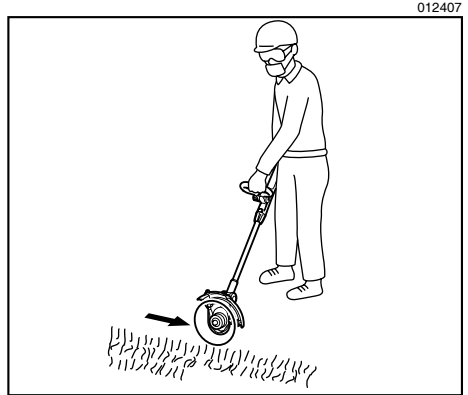

要獲得良好的切割效果，請沿邊緣平行移動割草機來割草。

在受限位置或斜坡上割草

△ 警告：

- 在斜坡上割草時，請注意從打草頭區域拋擲的石塊、青草和其他異物。
- 在斜坡上割草時，請務必確保總能立足穩固。

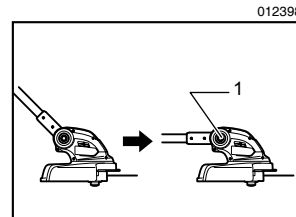

要在高度受限的狹小位置（例如：在戶外木架下及類似位置割草）輕鬆割草，請按鎖定按鈕，然後向下彎折打草頭，使軸與地面平行。如此調節打草頭角度，有助於在斜坡上割草。

保養

⚠ 警告：

- 檢查或保養工具之前，請務必關閉工具電源開關並拆下電池組。否則可能會因意外啟動造成嚴重的人身傷害。

注意：

- 切勿使用汽油、苯、稀釋劑、酒精或類似物品清潔工具。否則可能會導致工具變色、變形或出現裂縫。

爲了保證產品的安全與可靠性，任何維修或其他維修保養工作需由 Makita（牧田）授權的維修服務中心來進行。務必使用 Makita（牧田）的更換部件。

選購附件

⚠ 注意：

- 這些附件或裝置專用於本說明書所列的 Makita（牧田）電動工具。如使用其他廠牌附件或裝置，可能導致傷人的危險。僅可將選購附件或裝置用於規定目的。

如您需要瞭解更多關於這些選購附件的信息，請諮詢當地的 Makita（牧田）維修服務中心。

- 尼龍打草頭
- 尼龍線
- 肩帶
- 護目鏡
- Makita（牧田）原裝電池和充電器

生產製造商名稱：Makita Corporation
進口商名稱：台灣牧田股份有限公司

電話：02-8601-9898 傳真機：02-8601-2266
地址：新北市 24459 林口區文化三路二段 798 號