



牧田®

使用說明書

充電式線鋸機

BJV140 型
BJV180 型

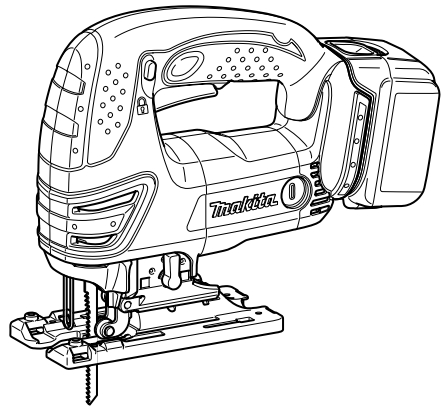

007481

重要事項：使用前請閱讀。

規格

型號		BJV140	BJV180
衝程長度		26 毫米	26 毫米
最大切割能力	木材	135 毫米	135 毫米
	軟鋼	10 毫米	10 毫米
	鋁	20 毫米	20 毫米
衝程速度 (/min)		0 - 2,600	0 - 2,600
全長		255 毫米	257 毫米
淨重		2.8 公斤	2.9 公斤
電壓		直流 14.4 伏	直流 18 伏

- 生產者保留變更規格不另行通知之權力。
- 規格和電池組可能因銷往國家之不同而異。
- 重量（帶電池組）符合 EPTA-Procedure 01/2003

符號

END004-6

以下顯示本工具使用的符號。
在使用工具之前請務必理解其含義。



- 閱讀使用說明書。



- 僅限於歐盟國家
請勿將電氣設備或電池組與家庭普通廢棄物一同丟棄！
請務必遵守歐洲關於廢棄電子電氣設備、電池和蓄電池以及廢棄電池和蓄電池的指令並根據法律法規執行。達到使用壽命的電氣設備和電池組必須分類回收至符合環境保護規定的再循環機構。

用途

ENE019-1

本工具可鋸木材、塑料及金屬材料。如果與各類附件及鋸片結合使用，本工具可用於各種用途，尤其適合進行曲線或圓形切割。

電動工具一般安全警告

GEA006-2

⚠ 警告：
請通讀所有的安全警告和所有的說明事項。若不遵循警告和說明事項，可能導致觸電、起火和/或嚴重的人身傷害。

請保留所有的警告和說明事項，以備日後參考。

在該警告中的“電動工具”是指電網電源供電（接電源線）的電動工具或電池驅動（充電式）電源工具。

工作區域安全事項

1. 保持工作區域清潔，照明情況良好。混亂或黑暗的工作區域容易招致意外情況發生。
2. 請勿在易爆環境，如有可燃性液體、氣體或粉塵的環境下操作電動工具。電動工具產生的火花可能會引燃粉塵或氣體。
3. 操作電動工具時請讓兒童和旁觀者遠離。操作時的分心會使您無法正常控制工具。

電氣安全事項

4. 電動工具的插頭必須與插座相匹配。切勿以任何方式對插頭進行改裝。請勿將任何適配器插頭用於接地的電動工具。未經改裝的插頭和相匹配的插座可降低觸電的危險。
5. 請避免與接地的表面如管子、散熱器、爐灶以及冰箱等進行身體接觸。如果您的身體接地，將會增加觸電的危險。
6. 請勿將電動工具暴露在雨水或潮濕的環境中。水進入電動工具將增加觸電的危險。
7. 請勿不當使用導線。切勿用導線拖拽工具或拔下電動工具的插頭。避免使導線受熱、沾染油脂，碰到尖銳的邊緣或移動的部件。破損或纏繞的導線會增加觸電的危險。
8. 在室外操作電動工具時，請使用戶外專用的延長線。使用戶外專用的導線可降低觸電的危險。
9. 如果必須要在潮濕的場所操作電動工具時，請使用帶漏電斷路器（GFCI）保護功能的電源。使用漏電斷路器可降低觸電的危險。

人身安全注意事項

10. 操作電動工具時請保持警惕，注意您的操作，並運用常識。請勿在疲勞時或受到藥物、酒精或治療影響時操作電動工具。在操作電動工具期間分心可能會導致嚴重的人身傷害。
11. 請使用個人勞防用品。請務必佩戴眼罩。正確使用防塵面罩、防滑安全鞋、硬質帽子或耳罩等勞防用品可減少人身傷害的危險。
12. 防止意外起動。在連接至電源和/或電池組，拿起或搬運工具之前，請確保開關處於關閉位置。搬運工具時手指放在開關上或者在開關打開的情況下給工具通電會招致意外情況發生。
13. 在起動工具之前請取下所有的調節鑰匙或板手。如果工具上旋轉部件上留有板手或調節鑰匙，則可能會導致人身傷害。
14. 操作時手不要伸得太長。操作時請雙腳站穩，隨時保持平衡。這樣可在意外情況下較好地控制工具。
15. 注意衣裝。請勿穿戴寬鬆的衣服或佩帶首飾。勿使您的頭髮、衣服和手套靠近運動部件。寬鬆的衣服、首飾或長頭髮會被捲入運動部件中。

16. 如果提供了與除塵和集塵設備連接用的裝置，請確保將其正確連接和使用。使用集塵設備可減少與粉塵有關的意外事件。

電動工具的使用和保養

17. 不要濫用電動工具。根據用途使用正確的電動工具。選擇具有正確的設計額定值的工具進行工作，可更好地完成作業並且更安全。
18. 如果工具的開關無法使工具開啓和關閉，則請勿使用該工具。無法通過開關控制的電動工具非常危險，必須進行維修。
19. 在進行任何調節、更換附件或存放電動工具之前，請從插頭從電源上拔下，並且/或將電池組從工具上取下。這些安全防衛措施可降低工具意外起動的危險。
20. 將閒置的電動工具存放於兒童無法觸及之處，並且不得讓任何不熟悉工具或這些說明事項的人員操作工具。電動工具在未經訓練的用戶手中是危險的。
21. 保養電動工具。檢查運動部件是否有偏差或粘連、部件是否破損以及其它可能會影響工具運行的情況。如果部件有損壞，請在使用之前將工具送去維修。許多意外是由於電動工具的保養不良引起的。
22. 保持切割工具的鋒利和清潔。保養良好，具有鋒利切邊的切割工具不易粘連，並且易於控制。
23. 按照這些說明事項，根據作業條件和作業特點來使用電動工具、附件和鑽頭。將電動工具用於除了這些設計用途以外的操作時將導致意外情況發生。

電池的使用和保養

24. 請僅使用製造商指定的充電器進行充電。將適用於某一種類型電池組的充電器用於其它類型的電池組時，可能會導致起火。
25. 電動工具僅可使用專門指定的電池組。使用其它類型的電池組可能會導致人身傷害或起火。
26. 不使用電池組時，請將其放置在遠離金屬物體如紙夾、硬幣、鑰匙、釘子、螺絲或其它小金屬物體，這些物體會形成從一端到另一端的連接。使電池端子短路，可能會引起燃燒或起火。

27. 使用過度時，電池中可能溢出液體。請避免接觸。如果意外接觸到電池漏液，請用水沖洗。如果液體接觸到眼睛，請就醫。電池漏液可能會導致過敏發炎或灼傷。

維修

28. 請將您的電動工具交由有資格的專業維修人員處理，僅可使用與原部件相同的更換部件。這樣可確保工具的安全性。
29. 根據以下說明進行潤滑和更換附件。
30. 保持手柄乾燥、清潔，沒有油污和潤滑脂。

線鋸機安全警告

GEB045-1

請勿因對產品足夠熟悉（因重複的使用）而不嚴格遵循產品的安全規則。如果不安全或錯誤地使用本工具，您可能會受到嚴重的人身傷害。

1. 當進行切割附件可能會接觸到隱藏導線的作業時，請握住工具的絕緣抓握表面。切割附件接觸到“帶電”的導線的時，電動工具上曝露的金屬部份可能也會“帶電”，並使操作員觸電。
2. 使用夾鉗或其他實用的方法將工件固定並支撐在穩定的平台上。用手握住工件或將工件抵在身側，可能會導致工件不穩，使工具失去控制。
3. 請務必佩戴護目鏡或護鏡普通的眼鏡或太陽眼鏡不屬於護目鏡。
4. 避免切割釘子。操作之前請檢查工件上是否有釘子並將其清除。
5. 請勿切割過大的工件。
6. 請在切割前檢查並確保工件周圍有合適的空隙以免鋸片衝擊到地板、工作台等。
7. 緊握工具。
8. 打開開關前，請確保鋸片未與工件接觸。
9. 勿使手靠近運動部件。
10. 請勿在無人照看的情況下使工具運轉。僅可採用手持方式操作該工具。
11. 從工件上取下鋸片前請務必關閉工具並等待鋸片完全停止。
12. 在操作後，請勿立即觸碰鋸片或工件，這些部分可能會非常燙以致灼傷皮膚。
13. 請勿在不必要的情況下空載操作工具。
14. 有些材料含有有毒化學物質。小心不要吸入粉塵，並避免皮膚接觸。遵循材料供應商的安全提示。
15. 務必使用和您的作業原料以及作業類型相符的防塵面罩／呼吸器。

妥善保存這些手冊。

△ 警告：

使用不當或不遵循本說明書中的安全規則會導致嚴重的人身傷害。

電池組的重要安全注意事項

ENC007-8

1. 在使用電池組之前，請仔細通讀所有的說明以及（1）電池充電器，（2）電池，以及（3）使用電池的產品上的警告標記。
2. 請勿拆解電池組。
3. 如果機器運行時間變得過短，請立即停止使用。否則可能會導致過熱、起火甚至爆炸。
4. 如果電解液進入您的眼睛，請用清水將其沖洗乾淨並立即就醫。否則可能會導致視力受損。
5. 請勿使電池組短路：
 - (1) 請勿使任何導電材料碰觸到端子。
 - (2) 避免將電池組與其他金屬物品如釘子、硬幣等放置在同一容器內。
 - (3) 請勿將電池組置於水中或使其淋雨。電池短路將產生大的電流，導致過熱，並可能導致起火甚至擊穿。
6. 請勿將工具和電池組置於溫度可能達到或超過 50 °C（122 °F）的場所。
7. 即使電池組已經嚴重損壞或完全磨損，也請勿焚燒電池組。電池組會在火中爆炸。
8. 請小心，勿撞擊電池或使其掉落。
9. 請勿使用損壞的電池。
10. 關於如何處理廢棄的電池，請遵循當地法規。

請保留此說明書。

保持電池最大使用壽命的提示

1. 在電池組電量完全耗盡前及時充電。
發現工具電量低時，請停止工具操作，並給電池組充電。
2. 請勿對已充滿電的電池組重新充電。
過度充電將縮短電池的使用壽命。
3. 請在 10 °C - 40 °C (50 °F - 104 °F) 的室溫條件下給電池組充電。
請在灼熱的電池組冷卻後再充電。
4. 如果您不需要長時間使用工具，請每六個月對電池組充電一次。

功能描述

△ 注意：

- 進行調整或檢查工具功能之前，一定要關上工具開關，並取下電池盒。

電池組的安裝或拆卸

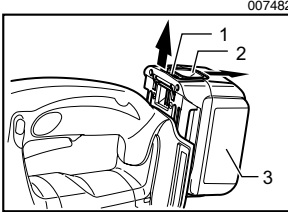

1. 紅色部件
2. 按鈕
3. 電池組

△ 注意：

- 安裝或拆卸電池組之前，請務必關閉工具電源。
- 安裝或拆卸電池組時請握緊工具和電池組。未握緊工具和電池組可能會導致它們從您的手上滑落，損壞工具和電池組，造成人身傷害。

拆卸電池組時，按下電池組前側的按鈕，同時將電池組從工具中抽出。

安裝電池組時，要將電池組上的舌簧與外罩上的凹槽對齊，然後推滑到位。將其完全插入到位，直到電池組被鎖定並發出卡嗒聲為止。如果插入後仍能看到按鈕上側的紅色指示燈，則說明電池適配器未完全鎖緊。

△ 注意：

- 務必完全裝入電池組，直至看不見紅色指示燈。否則它可能會意外從機器中脫落出來從而造成自身或他人受傷。
- 請勿強行安裝電池組。如果電池組難以插入，可能是插入方法不當。

電池保護系統（帶星形標誌的鋰離子電池）

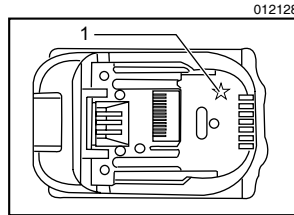

1. 星形標誌

帶星形標誌的鋰離子電池配有保護系統。該系統可自動切斷工具電源以延長電池壽命。

作業時，如果工具和/或電池處於以下情況時工具將會自動停止運轉：

• 過載：

工具在以導致異常高電流的方式進行操作。

在這種情況下，鬆開工具上的開關扳機並停止導致工具過載的應用操作。然後，再次扣動開關扳機即可重新啓動。

如果無法啓動工具，則是電池過熱。在這種情況下，請待電池冷卻後再扣動開關扳機。

• 電池電壓低：

剩餘電池電量過低且工具不運行。在這種情況下，請取下電池並予以充電。

選擇切割操作

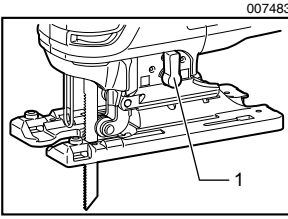

007483

1. 切割操作變換桿

本工具可按軌道或直線（上下）進行切割操作。沿軌道切割操作在切割衝程中將鋸片向前推進，能顯著提高切割速度。

要改變切割操作類別，只需將切割操作變換桿撥向所需類別位置。

請參閱下表選擇最合適的切割操作類別。

006376

位置	切割操作	應用
0	直線切割操作	用於切割軟鋼、不鏽鋼與塑料。 用於木材與膠合板的清潔切割。
I	小軌道切割操作	用於切割軟鋼、鋁與硬木。
II	中軌道切割操作	用於切割木材與膠合板。 用於鋁與軟鋼的快速切割。
III	大軌道切割操作	用於木材與膠合板的快速切割。

開關的操作

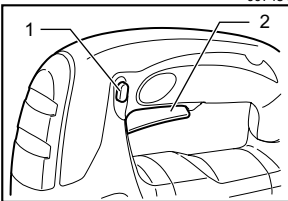

007484

1. 保護鎖按鈕
2. 開關扳機

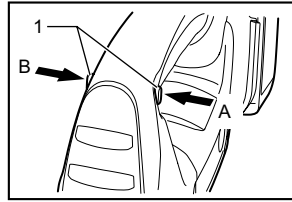

007485

1. 保護鎖按鈕

△ 注意：

- 將電池組插入工具之前，請務必確認開關扳機是否能扣動自如，釋放後能夠退回至“OFF”（關）位置。
- 不操作工具時，從 A 側按下保護鎖按鈕，將開關扳機鎖定在 OFF（關）位置。

為避免使用者不小心扣動開關扳機，此工具採用保護鎖按鈕。

若要啟動工具，從 B 側按下保護鎖按鈕，然後扣動開關扳機。

通過加大施加在開關扳機上的壓力可提高機器的轉速。鬆開開關扳機則工具停止。使用後，請務必從 A 側按下保護鎖按鈕。

點亮燈

△ 注意：

- 請勿直視燈或光源。

扣動扳機打開照明燈。鬆開扳機關閉照明燈。

註：

- 請使用幹布擦拭燈頭灰。
小心不要擦傷燈面，否則會降低其亮度。

裝配

△ 注意：

- 在對工具進行裝配之前，請務必關閉工具電源開關並取下電池組。

安裝或拆卸鋸片

⚠ 注意：

- 請務必清除所有粘附在鋸片和／或鋸片夾上的碎片或異物。否則可能會造成鋸片緊固不足，導致嚴重的人身傷害。
- 在操作後，請勿立即觸碰鋸片或工件，這些部分可能會非常燙以致於灼傷您的皮膚。
- 緊固鋸片。否則可能會導致嚴重的傷害。
- 拆卸鋸片時，請小心勿使鋸齒或工件的尖銳部分傷到手指。

要安裝鋸片時，請將工具開啓器打開至圖示位置。

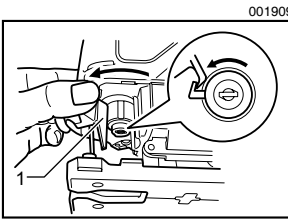

將工具開啓器保持為打開狀態，插入鋸片至鋸片夾直至看不到鋸片的兩個突起部分。

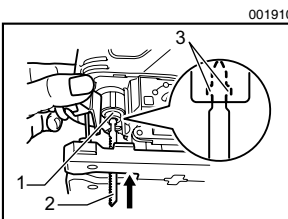

將工具開啓器返回至原先位置。

安裝之後，請務必試著拉動鋸片，確認鋸片已經固定到位。

⚠ 注意：

- 請勿過度打開工具開啓器，否則可能損壞工具。

要拆卸鋸片時，請將工具開啓器打開至圖示位置。將鋸片拉出基座。

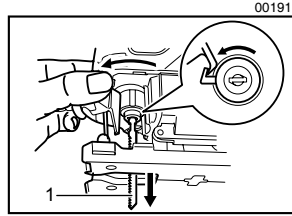

註：

- 偶爾潤滑一下滾輪。

六角板手的存放

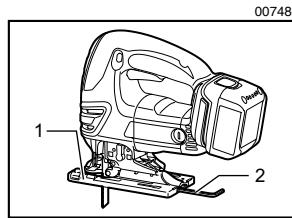

不使用時，請如圖所示存放六角板手，以防丟失。

蓋板

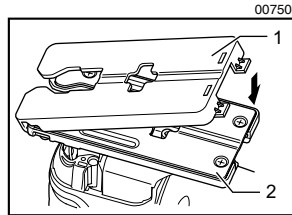

切割裝飾用的貼面板、塑料等時請使用蓋板。它將保護敏感或脆弱的表面不被損壞。將它安裝至工具基座的後側。

防裂裝置

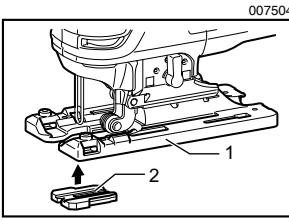

1. 基座
2. 防裂裝置

爲防止斜切割時出現碎裂現象，可使用防裂裝置。要安裝防裂裝置，須將基座完全向前移動，然後從工具基座的後部安裝。使用蓋板時，將防裂裝置安裝至蓋板。

△ 注意：

- 進行斜切割時，不能使用防裂裝置。

排屑

建議使用集塵噴嘴（選購附件）以進行清潔的切割操作。

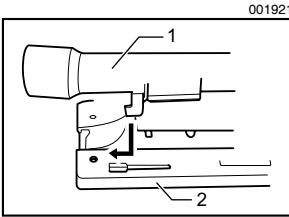

1. 集塵噴嘴
2. 基座

要將集塵噴嘴安裝至工具，請將集塵噴嘴的掛鉤插入到基座的孔內。

集塵噴嘴可以安裝至基座的左側或右側。

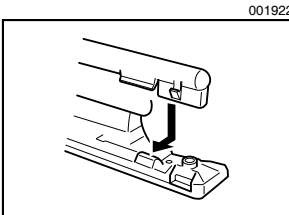

然後，將牧田吸塵器連接至集塵噴嘴。

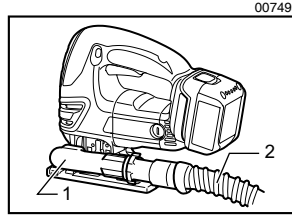

1. 集塵噴嘴
2. 用於吸塵器的軟管

操作

△ 注意：

- 請務必握住基座使其與工件保持齊平。否則可能造成鋸片破損，導致嚴重的傷害。

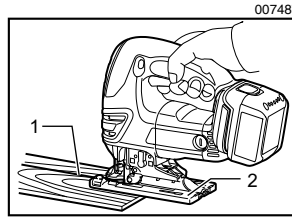

1. 切割線
2. 基座

接通工具電源，待鋸片轉速達到全速時再與工件接觸。然後將基座平放在工件上，並沿先前標記的切割線輕輕向前移動工具。

註：

- 如果工具連續操作到電池盒放完電，請讓工具休息 15 分鐘後，再用新電池。

進行曲面切割時，請緩慢的將工具向前移動。

斜切割

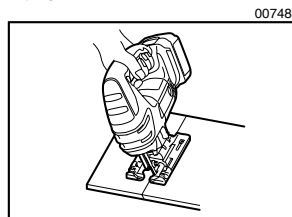

△ 注意：

- 傾斜基座前，請務必關閉工具電源並取下電池組。

基座傾斜時，能進行 0° 至 45°（左或右）之間任意角度的斜切割。

使用六角板手擰鬆基座後部的螺栓。移動基座，使得螺栓位於基座斜槽的中央。

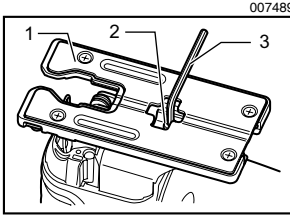

1. 基座
2. 螺栓
3. 六角板手

傾斜基座直至達到所需斜切割角度。

齒輪箱的 V 形缺口上有指示斜切割角度的刻度。然後擰緊螺栓以緊固基座。

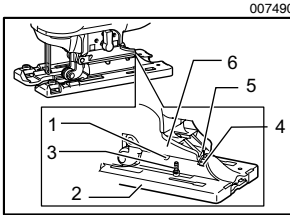

1. 斜槽
2. 基座
3. 螺栓
4. 刻度
5. V 形缺口
6. 齒輪箱

前部對齊切割

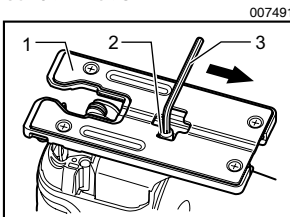

1. 基座
2. 螺栓
3. 六角板手

使用六角板手擰鬆基座後部的螺栓，並將基座完全向後滑動。然後擰緊螺栓以緊固基座。

挖剪

可通過兩種方式（A 或 B）進行挖剪操作。

A) 鑽一個起始孔：

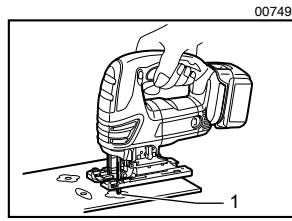

1. 起始孔

- 對於不從邊緣切割，直接從內部挖剪的操作，須預先鑽好一個直徑 12 毫米或者更大的起始孔。將鋸片插入該孔並開始切割。

B) 切入式切割：

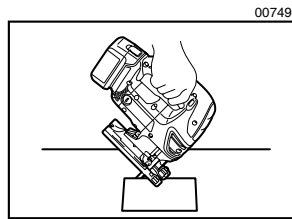

- 如果您小心地按以下步驟進行，則無需鑽一個起始孔或做邊緣導入切割。

1. 鋸片前端正好位於工件表面上方時，基座前緣保持不動，後緣向上抬起。
2. 向工具緩慢地施加壓力，這樣在您開啓工具並輕輕地降低工具末端時，基座前緣不會移動。
3. 當鋸片鋸穿工件時，緩慢的將工具基座降下至工件表面。
4. 按正常方式完成切割。

邊緣拋光

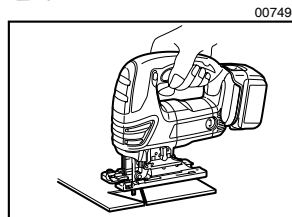

需修整邊緣或調整尺寸時，輕輕沿著切割邊緣移動鋸片。

切割金屬

切割金屬時，請務必使用適當的冷卻劑（切割油）。否則將會嚴重磨損鋸片。

在工作物的下側可使用潤滑脂代替冷卻劑。

切鋸導板套件（選購附件）

△ 注意：

- 安裝或拆卸附件前，請務必關閉工具電源並取下電池組。

1. 筆直切割

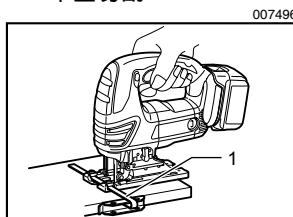

1. 切鋸導板

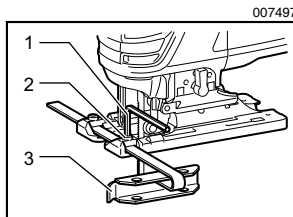

1. 六角板手
2. 螺栓
3. 導板

當重複進行寬度為 160 毫米或更短的切割操作時，可使用切鋸導板進行快速、清潔的筆直切割。安裝時，在導板朝下的情況下，將切鋸導板插入工具基座側面的矩形孔中。將切鋸導板滑入所需切割寬度位置，然後擰緊螺栓將其緊固。

2. 圓形切割

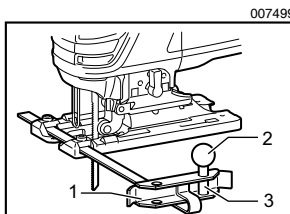
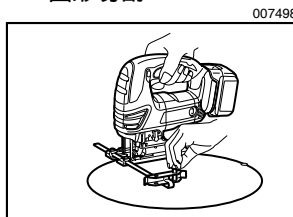

1. 導板
2. 螺紋旋鈕
3. 圓形導板栓

進行半徑為 170 毫米或更短的圓形或弧形切割時，請按以下步驟安裝切鋸導板。

- 在導板朝上時，將切鋸導板插入基座側面的矩形孔中。將圓形導板栓通過導板上的兩個孔插入。擰緊螺紋旋鈕以緊固栓。
- 現在將切鋸導板滑動至所需切割半徑，然後擰緊螺栓將其緊固到位。然後將基座完全移至最前。

註：

- 進行圓形或弧形切割時，請務必使用 B-17、B-18、B-26 或 B-27 號鋸片。

導軌適配器套件（選購附件）

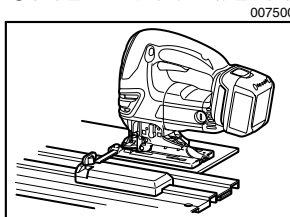

當進行平行和寬度一致或筆直切割時，使用導軌和導軌適配器可以確保快速、清潔地切割產品。

要安裝導軌適配器，請將直尺儘量插入至基座的方形孔。使用六角板手旋緊螺栓。

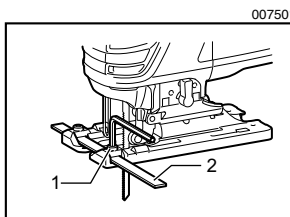

1. 螺栓
2. 直尺

將導軌適配器安裝至導軌的軌道上。

將直尺插入至導軌適配器的方形孔內。將底座移至導軌側面，然後旋緊螺絲。

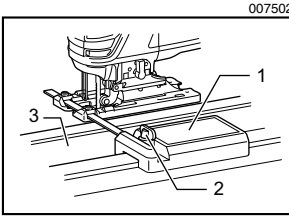

1. 導軌適配器
2. 螺絲
3. 導軌

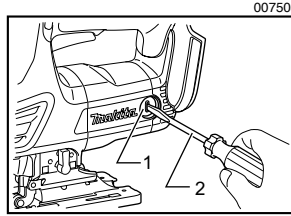

1. 碳刷夾蓋
2. 螺絲起子

△ 注意：

- 使用導軌和導軌適配器時，請務必使用 B-8、B-13、B-16、B-17 或 58 號鋸片。

保養

△ 注意：

- 在做檢查或保養工作前，一定要關上工具開關，並取下電池組。

更換碳刷

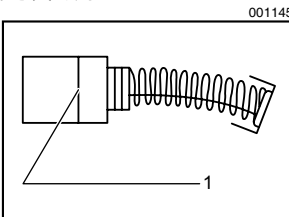

1. 限度標記

定期替換和檢查碳刷。

當其磨損到限度標記以下時，就請替換碳刷。保持碳刷清潔並可在外罩中滑動自如。

應同時更換兩隻碳刷。請僅使用相同的碳刷。

用螺絲起子拆下碳刷夾蓋。

取出已磨損的碳刷，插入新的碳刷，然後緊固碳刷夾蓋。

爲了保證產品的安全與可靠性，任何維修、碳刷檢查、更換部件或其它維修保養工作需由 Makita（牧田）授權的維修服務中心來進行。務必使用 Makita（牧田）的更換部件。

選購附件

△ 注意：

- 這些附件或裝置專用於本說明書所列的 Makita（牧田）電動工具。如使用其他廠牌附件或裝置，可能導致傷人的危險。僅可將選購附件或裝置用於規定目的。

如您需要瞭解更多關於這些選購附件的信息，請諮詢當地的 Makita（牧田）維修服務中心。

- 線鋸機鋸片
- 六角板手 4
- 切鋸導板（導板尺）套件
- 導軌適配器套件
- 導軌套件
- 防裂裝置
- 蓋板
- 集塵噴嘴
- Makita（牧田）原裝電池和充電器

生產製造商名稱：Makita Corporation
進口商名稱：台灣牧田股份有限公司

電話：02-8601-9898 傳真機：02-8601-2266
地址：新北市 24459 林口區文化三路二段 798 號