



牧田®

使用說明書

充電式耕耘機

BUK360 型

UK360D 型

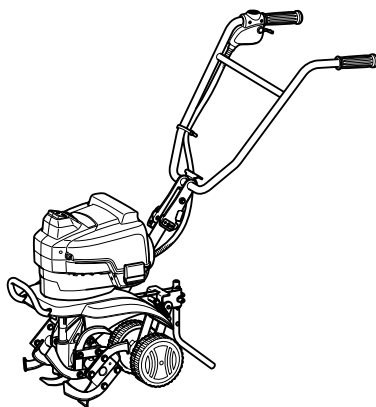

012828

重要事項：使用前請閱讀。

規格

型號	BUK360/UK360D	
尺寸	1,193 毫米 × 488 毫米 × 998 毫米	
刀片直徑	245 毫米	
耕耘寬度	350 毫米 (單獨 225 毫米)	
回轉數	85 rpm	
淨重	23.3 公斤	
額定電壓	D.C. 36 V	
標準電池組和充電器 △請配套使用右欄所示的電池/充電器。	BL3626 DC36RA	BL3622A DC36WA

- 生產者保留變更規格不另行通知之權利。
- 規格和電池組可能因銷往國家之不同而異。
- 重量 (帶電池組) 符合 EPTA-Procedure 01/2003

符號

END019-1

以下顯示本工具使用的符號。
在使用工具之前請務必理解其含義。



- 特別小心和注意。



- 閱讀使用說明書。



- 遠離旋轉的部件。



- 檢查、調節、清潔、維修、放置及存放設備前，請務必按下鎖定鑰匙。



- 僅限於歐盟國家
請勿將電氣設備或電池組與家庭普通廢棄物一同丟棄！請務必遵守歐洲關於廢棄電子電氣設備的2002/96/EC指令、2006/66/EC 關於電池和蓄電池以及廢棄電池和蓄電池的指令並根據法律法規執行。達到使用壽命的電氣設備和電池組必須分類回收至符合環境保護規定的再循環機構。

重要安全注意事項

GEB095-6

△ 警告！請通讀所有的安全警告和所有的說明事項。若不遵循警告和說明事項，可能導致觸電、起火和/或嚴重的人身傷害。

請保留所有的警告和說明事項，以備日後參考。

用途

本設備僅設計用於耕耘土壤。僅將本設備用於此目的。否則可能會導致嚴重的人身傷害和/設備受損。

培訓/信息

1. 準備使用時才可將鑰匙插入本設備。
2. 熟悉控制和正確操作本設備的方法。
3. 切勿允許兒童或不熟悉這些使用須知的人員使用本機器。當地法規可能會限制操作人員的年齡。
4. 切勿在附近有人 (特別是兒童) 或寵物的情況下進行作業。

5. 請勿在麻醉品、酒精或其他任何藥物作用影響下操作本設備。
6. 操作時要時刻謹記，如果給他人及其財產造成損失，操作者或用戶要為此負責。

準備

1. 進行作業期間，務必穿戴厚實的鞋子和長褲。請勿在赤腳或穿著露趾涼鞋時操作設備。
2. 徹底檢查設備的使用區域並清除所有可被機器拋擲的物體。
3. 使用前，請務必目視檢查工具是否磨損或損壞。成套更換磨損或損壞的部件和螺絲以保持平衡。

操作

1. 僅可在光線充足或良好照明的情況下進行作業。
2. 在傾斜面進行作業時：
 - 確保無兒童或其他人員在 20 米 (66 英尺) 的工作範圍內，並確保工作區域沒有任何其他動物。否則請停止使用工具。
 - 請務必確保站立；
 - 在斜面進行作業時，切勿上下顛簸；
 - 在斜面上改變方向時，請務必小心謹慎。
3. 請勿在較陡的傾斜面上進行作業。
4. 操作機器時請行走，切勿跑動。
5. 反轉或向自身拉機器時，務必小心謹慎。
6. 根據製造商的說明小心打開電機，並使腳遠離工具。
7. 勿使手和腳靠近旋轉部件或置於其下。
8. 當電機運轉時，切勿拾取或搬運機器。
9. 關閉設備並在下列情況下拔下鎖定鑰匙。
 - 無人照看下放置機器時；
 - 清除堵塞物前。
10. 在硬質或砂質土壤作業時要特別注意，相比於在耕作過的土壤上作業時，機器的穩定性會較差，請使用低速進行耕作。

保養和存放

1. 將機器存放在封閉或閉合的位置前，使其有一段充分的時間冷卻。
2. 保證所有螺母、螺栓和螺絲都已擰緊，確保設備處於安全的工作狀態。
3. 為了降低起火事故，使電機、電池盒和存放地點遠離木質材料和過度的油脂。
4. 關閉設備並在下列情況下拔下鎖定鑰匙。
 - 檢查、清潔或處理機器前；
 - 擊打到異物後。在重新啟動並操作機器前，檢查機器損傷並進行修理時；
 - 如果機器開始異常振動。檢查並更換或維修所有損壞的零件。檢查並擰緊鬆散的部件。

用電池驅動的電動工具的使用和保養

5. 請僅使用製造商指定的充電器進行充電。將適用於某一種類型電池組的充電器用於其他類型的電池組時，可能會導致起火。
6. 電動工具僅可使用專門指定的電池組。使用其他類型的電池組可能會導致人身傷害或起火。
7. 不使用電池組時請將其遠離紙夾、硬幣、鑰匙、釘子、螺絲或其他小型金屬物體放置。這些物體可能會使電池端子短路，引起燃燒或起火。
8. 使用過度時，電池中可能溢出液體。請避免接觸。如果意外接觸到電池漏液，請用水沖洗。如果液體接觸到眼睛，請就醫。電池漏液可能會導致過敏發炎或灼傷。

維修服務

9. 請將您的電動工具交由有資格的專業維修人員處理，僅可使用與原部件相同的更換部件。這樣可確保工具的安全性。
10. 根據說明進行潤滑和更換附件。
11. 保持把手乾燥、清潔，無油污和潤滑脂。

請保留此說明書。

△ 警告：
請勿為圖方便或因對產品足夠熟悉（由於重複使用而獲得的經驗）而不嚴格遵循相關產品安全規則。使用不當或不遵循使用說明書中的安全規則會導致嚴重的人身傷害。

電池組的重要安全注意事項

ENC007-7

1. 在使用電池組之前，請仔細通讀所有的說明以及（1）電池充電器，（2）電池，以及（3）使用電池的產品上的警告標記。
2. 請勿拆解電池組。
3. 如果機器運行時間變得過短，請立即停止使用。否則可能會導致過熱、起火甚至爆炸。
4. 如果電解液進入您的眼睛，請用清水將其沖洗乾淨並立即就醫。否則可能會導致視力受損。
5. 請勿使電池組短路：
 - (1) 請勿使任何導電材料碰觸到端子。
 - (2) 避免將電池組與其他金屬物品如釘子、硬幣等放置在同一容器內。
 - (3) 請勿將電池組置於水中或使其淋雨。電池短路將產生大的電流，導致過熱，並可能導致起火甚至擊穿。
6. 請勿將工具和電池組置於溫度可能達到或超過 50 °C（122 °F）的場所。
7. 即使電池組已經嚴重損壞或完全磨損，也請勿焚燒電池組。電池組會在火中爆炸。
8. 請小心，勿撞擊電池或使其掉落。
9. 請勿使用損壞的電池。

請保留此說明書。

保持電池最大使用壽命的提示

1. 在電池組電量完全耗盡前及時充電。
發現工具電量低時，請停止工具操作，並給電池組充電。
2. 請勿對已充滿電的電池組重新充電。
過度充電將縮短電池的使用壽命。

3. 請在 10 °C - 40 °C（50 °F - 104 °F）的室溫條件下給電池組充電。
請在灼熱的電池組冷卻後再充電。
4. 如果您不需要長時間使用工具，請每六個月對電池組充電一次。

部件說明

012872

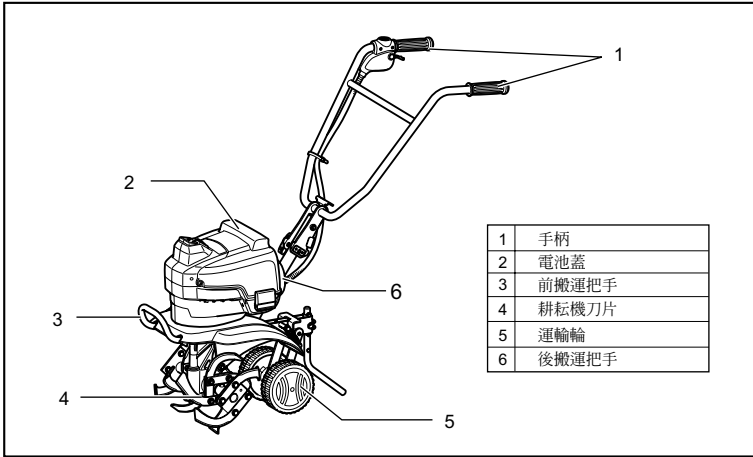

功能描述

電池組的安裝或拆卸

012870

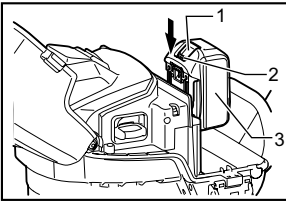

1. 按鈕
2. 紅色指示燈
3. 電池組

012840

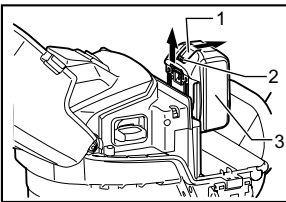

1. 按鈕
2. 紅色指示燈
3. 電池組

⚠ 注意：

- 安裝或拆卸電池組之前，請務必關閉工具電源。

- 安裝或拆卸電池組時請雙手緊握電池組。未握緊電池組可能會導致它從您的手上滑落，損壞工具和電池組，造成人身傷害。
- 關閉電池蓋時，請小心勿夾住手指。

解開工具兩側的帶扣，打開電池蓋。

拆卸電池組時，按下電池組前側的按鈕，同時將電池組從工具中抽出。

安裝電池組時，要將電池組上的舌簧與外罩上的凹槽對齊，然後推滑到位。將其完全插入到位，直到電池組被鎖定並發出卡嗒聲為止。如果插入後仍能看到按鈕上側的紅色指示燈，則說明電池適配器未完全鎖緊。

關閉電池蓋，扣上帶扣。

本工具可最多配備兩個電池組。您可以安裝一塊或兩塊電池。電池可安裝在槽的任一側。

⚠ 注意：

- 請勿強行安裝電池組。如果電池組難以插入，可能是插入方法不當。

註：

如果安裝了兩塊電池，您可以通過撥動電池選擇開關選擇將要使用的電池。

電池保護系統

鋰離子電池配有保護系統。該系統可自動切斷工具電源以延長電池壽命。

作業時，如果工具和／或電池處於以下情況時工具將會自動停止運轉：

- 過載：

工具在以導致異常高電流的方式進行操作。

在這種情況下，鬆開工具上的開關扳機並停止導致工具過載的應用操作。然後，再次扣動開關扳機即可重新啟動。

如果無法啟動工具，則是電池過熱。在這種情況下，請待電池冷卻後再扣動開關扳機。

- 電池電壓低：

剩餘電池電量過低且工具不運行。在這種情況下，請取下電池並予以充電。

電池剩餘電量指示燈（僅限使用BL3622A電池的機型）

BL3622A 電池配備電池剩餘電量指示燈。

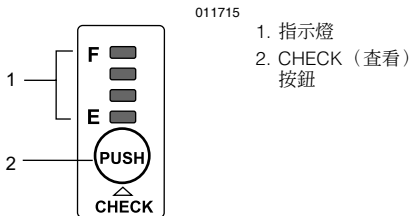

按 CHECK（查看）按鈕可顯示電池剩餘電量。指示燈將點亮約 3 秒。

011713

指示燈		剩餘電量
■ 點亮	□ 關閉	
E ■ ■ ■ ■ F		70% 至 100%
■ ■ ■ ■ □		45% 至 70%
■ ■ □ □		20% 至 45%
■ □ □ □		0% 至 20%
■ □ □ □		給電池充電。
■ ■ □ □	↑ ↓	電池可能出現故障。

- 僅最低電量指示燈（字母「E」的旁邊）閃爍或所有指示燈熄滅時，表示電力耗盡，無法工作。在這種情況下，請給電池充電或更換電池。
- 如果充完電後仍有兩個或以上的指示燈不亮，則表示電池已達使用壽命。
- 如果上下兩個指示燈交替點亮，則表示電池可能出現故障。請聯絡當地的 Makita（牧田）授權維修服務中心。

註：

- 如果在工具運轉時或停止後立即查看電池剩餘電量，則指示燈所示電量可能低於實際水平。
- 在不同的使用條件及環境溫度下，指示燈所示電量可能與實際情況略有不同。

電池轉換器（選購附件）

⚠ 警告：

- 安裝或拆下電池轉換器BCV01/BCV03前，請拔下鎖定鑰匙。

BCV01（選購附件）

⚠ 警告：

- 使用 BCV01 時，請務必使用固定夾（選購附件）以固定電線。否則電線將過鬆，導致電線和刀片纏在一起，造成工具損壞或嚴重的人身傷害。
- 使用 BCV01 時，切勿將其附帶在身上。將 BCV01 附帶於身上可能會造成嚴重的人身傷害。

012932

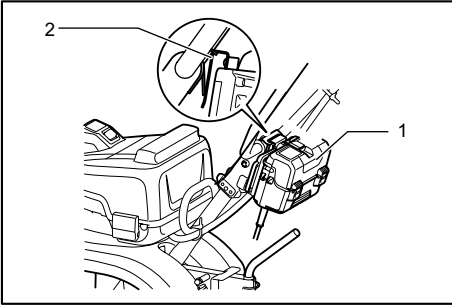

1. 電池轉換器 (BCV01)
2. 安裝孔

將電池轉換器 BCV01 扣合到把手的安裝部分。

固定夾 (選購附件)

使用 BCV01 時，請務必使用固定夾 (選購附件) 以固定電線。

012933

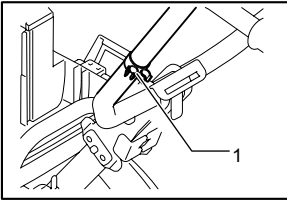

1. 固定夾

將固定夾 (選購附件) 安裝在操作時把手的左側的孔中。然後將電線推入固定夾，使線的張緊度不會太鬆。請務必使用線固定夾固定電線。

012936

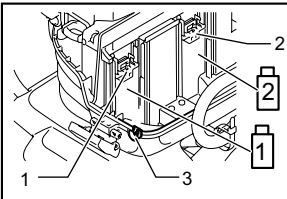

1. 電池口 1
2. 電池口 2
3. 橡膠蓋

打開電池蓋，然後滑動並將 BCV01 的產品安裝適配器扣合到電池口 1。

012936

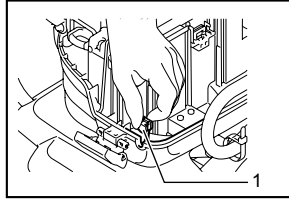

1. 橡膠蓋

輕輕撥動並按如圖所示將橡膠蓋從較低外殼中的凹槽中取下。

註：

- 請勿用力撥動橡膠蓋，否則將損壞其固定部分。

012931

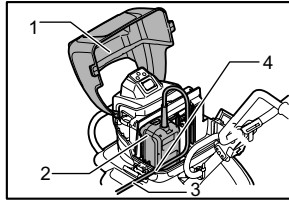

1. 電池蓋
2. BCV01 的產品安裝適配器
3. 電線
4. 較低外殼中的凹槽

彎曲產品安裝部分上面電池轉換器 BCV01 的電線。使 BCV01 的電線穿過較低外殼的凹槽，然後關閉電池蓋。

要拆下 BCV01 時，請按照與安裝相反的步驟進行。

BCV03 (選購附件)

014474

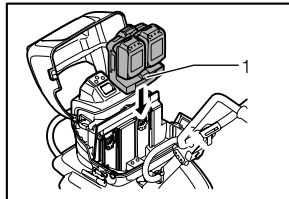

1. 電池轉換器 (BCV03)

打開電池蓋並將 BCV03 扣入電池口。關閉電池蓋。

要拆下 BCV03，請按 BCV03 的掛鉤並用雙手將其抽出。

指示燈

⚠ 警告：

- 操作期間請勿使用電池選擇開關。
- 撥動電池選擇開關後，主開關將關閉。要啟動工具，操作者需按下主開關。

012839

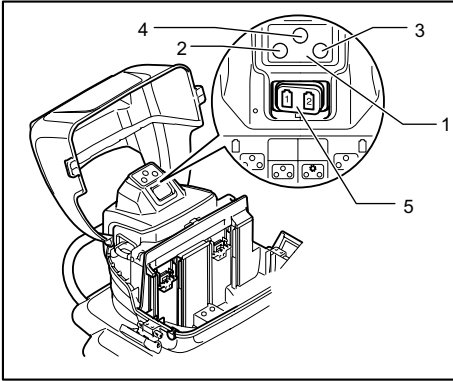

1. 指示燈
2. 電源指示燈 1
3. 電源指示燈 2
4. 警告燈
5. 電池選擇開關

012937

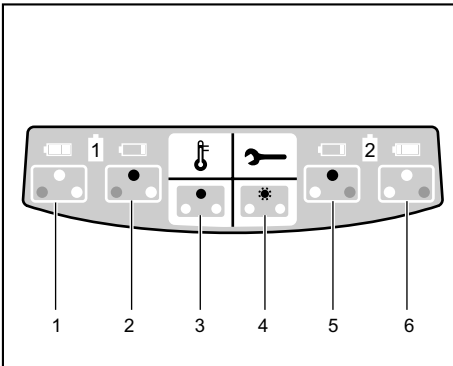

工具配備有兩塊電池時，您可以通過撥動電池選擇開關切換使用的電池。（指示燈將顯示狀態 1 或 6。）

如果工具配備了一塊電池，撥動電池按鈕選擇配備有電池的一側。

- 如果工具配備了一塊電池且切換至未安裝電池組的電池口，指示燈將顯示狀態 2 或 5。

出現問題時警告燈亮起，自此約 10 秒後工具自動關閉。警告燈顯示說明如下。

- **紅色亮起：**紅色指示燈亮起的可能有 2 種。
 - 電機過載。（指示燈將顯示狀態 3。）關閉主開關，電機冷卻後重新啟動工具。
 - 電池剩餘電量過低。（指示燈顯示狀態 2 或 5。）關閉主開關，為電池組充電。
- **紅色閃爍：**刀片由於挖掘太深或雜草或石頭堵塞而過載。（指示燈將顯示屏將顯示狀態 4。）按主開關關閉工具，握住把手提起刀片，檢查是否有障礙物阻礙刀片。

⚠ 注意：

- 取下障礙物前，請務必關閉工具並拆下電池組。
- 請勿用強力旋轉刀片，或使用錘子敲打，否則將損壞工具。

如果刀片上有障礙物，請小心移除。

打開主開關，檢查紅色指示燈是否熄滅。

電源開關的操作

⚠ 警告：

- 在將電池組插入工具之前，請務必檢查開關桿是否能扣動自如，鬆開時能否退回至原位。若工具上的開關無法正常工作，將可能導致工具失控或嚴重人身傷害。

註：

- 如果無法啟動電機，則是電機過載。此時，請縮小耕地的深度。
- 在未按下保護鎖按鈕時，即便已扣動開關桿，工具也不會啟動。

本工具配有鎖定鑰匙，可防止兒童意外啟動工具。鎖定鑰匙位於電池蓋下面。打開工具前請插入鎖定鑰匙。鎖定鑰匙拔出時，工具無法啟動。

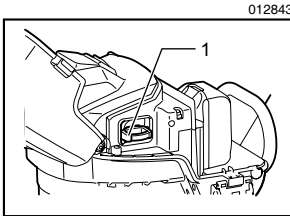

012843

1. 鎖定鑰匙

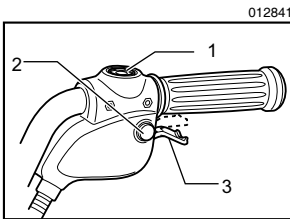

012841

1. 主開關
2. 保護鎖按鈕
3. 開關桿

要啟動工具，請按主開關。啟動工具後，其中的一盞指示燈將亮起。要關閉工具，請再次按主開關。

為避免工具意外啟動，本工具採用保護鎖按鈕。要啟動刀片旋轉，按下保護鎖按鈕，然後扣動開關桿即可。釋放開關桿可使工具停止。

拉桿

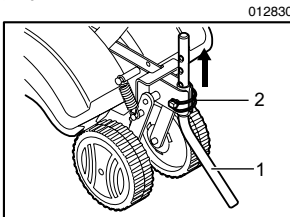

012830

1. 拉桿
2. 止動器

拉桿可調節耕地的深度。拉桿還可防止工具突然意外的移動。

您可以通過改變拉桿的位置更改耕地的深度。

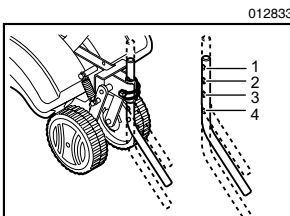

012833

1. 深耕 - A
2. 中等深度耕地 - B
3. 淺耕 - C
4. 運輸位置 - D

△ 注意：

- 調節拉桿前，請務必確保運輸輪位於運輸位置。
1. 拆下固定拉桿的止動器。
 2. 調節拉桿的位置，然後使用止動器固定。

定位導板

- 深耕 - A
- 中等深度耕地 - B
- 淺耕 - C
- 運輸位置 - D

註：

- 如果土壤太硬且工具前進太快，將拉桿設置為深耕位置 - A。如果土壤鬆軟且刀片不易拔出，將拉桿設置為淺耕位置 - C。
- 運輸工具時，將拉桿置於運輸位置 - D。

裝配

△ 警告：

- 對工具進行任何裝配操作前，請務必關閉工具電源，並取出電池組。未關閉電源並取出電池組可能會產生意外啟動，導致嚴重的人身傷害。
- 僅可在完整裝配後啟動工具。部分裝配的情況下操作工具，將可能因意外啟動而導致嚴重的人身傷害。

安裝拉桿和止動器

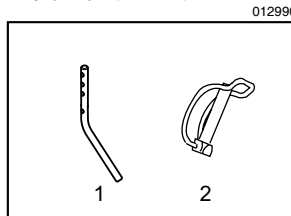

012990

1. 拉桿
2. 止動器

要安裝拉桿和止動器，請參閱功能描述中標題為「拉桿」的部分。

設置鎖定鑰匙

012843

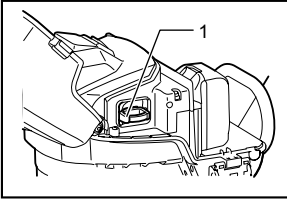

1. 鎖定鑰匙

要設置鎖定鑰匙，請參閱功能描述中標題為「電源開關的操作」的部分。

安裝和調節把手角度

△ 注意：

- 請務必在平坦表面進行調節以避免意外。
- 調節把手角度前，請務必確保運輸輪位於運輸位置。
- 調節時請務必握住把手，否則把手將落在人身上，導致人身傷害。
- 調節把手角度時，請小心勿讓手指夾在把手和機架之間。

012831

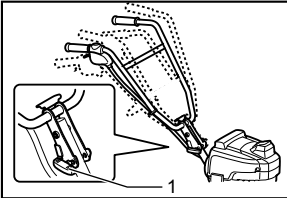

1. 把手鎖定旋鈕

013058

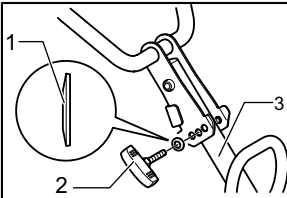

1. 穀物彈簧
2. 把手鎖定旋鈕
3. 機架

012991

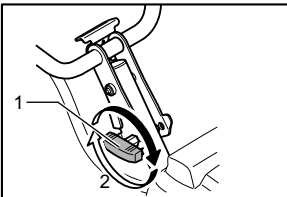

1. 把手鎖定旋鈕
2. 擰緊

在設備上安裝把手時，將穀物彈簧放在把手鎖定旋鈕上並穿過一個把手固定軸孔將它們緊固在把手中。此時，將穀物彈簧放在把手鎖定旋鈕上，使穀物彈簧的凸起面朝向把手鎖定旋鈕。

請確保安裝後把手被固定。

您可以從 3 個角度中調節把手的角度。

一隻手握住把手，然後轉動並拆下把手鎖定旋鈕。從 3 個孔中選擇需要的角度，然後將把手鎖定旋鈕恢復至原位並緊固。

△ 注意：

請務必確保把手鎖定旋鈕緊固，否則把手將落在人身上，導致人身傷害。

操作

啓動向前

△ 警告：

- 啓動工具前，請確保緊握把手。土壤堅硬時，由於刀片不能挖地足夠深，工具會突然前向移動，這可能會導致人身傷害。

壓低把手，將拉桿放入土壤耕地。控制把手上下顛簸，並根據土壤硬度調節拉桿深度。壓低把手並將拉桿放入較深時，您可以挖地更深。抬高把手並將拉桿從土壤中提出時，工具將更快更輕的移動。

釋放開關桿時，工具將停止。

更改耕耘寬度

△ 警告：

- 對工具進行任何裝配操作前，請務必關閉工具電源，並取出電池組。未關閉電源並取出電池組可能會產生意外啓動，導致嚴重的人身傷害。
- 安裝時請勿忘記使用鎖定銷和卡銷鎖定外部刀片。

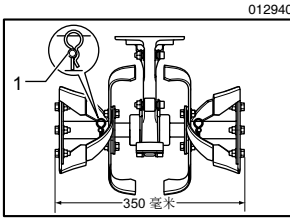

1. 鎖定銷和卡銷

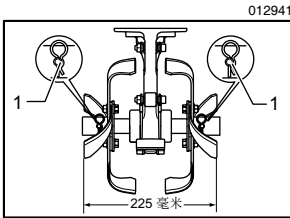

1. 鎖定銷和卡銷

刀片可根據耕地寬度分離。要耕耘狹窄區域時，您可以拆下兩側的刀片。要拆下外右側的刀片時，拉出鎖定外部刀片的右側上的鎖定銷和卡銷，然後緩慢拆下外部刀片。將鎖定銷和卡銷安裝在內部刀片原來的位置上。按照此步驟拆下外左側刀片。安裝外部刀片時，請按照與安裝相反的步驟進行。

運輸本工具

⚠ 警告：

- 對工具進行任何裝配操作前，請務必關閉工具電源，並取出電池組。未關閉電源並取出電池組可能會產生意外啓動，導致嚴重的人身傷害。
- 為避免工具不穩固和失去平衡，更改運輸輪位置時請確保拉桿在地面上。
- 拉下運輸輪時，請確保工具保持平衡，否則工具可能會傾倒，導致人身傷害。
- 更改運輸輪位置時，請小心勿夾住手指或因彈性輪撞擊而受傷。

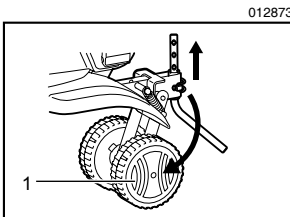

1. 運輸輪

運輸輪用於運輸工具。

運輸輪方向可通過手動輕鬆調整。

拉下運輸輪，將拉桿放置在運輸位置。

壓低把手並抬起刀片，然後運輸本工具。

註：

如果感到運輸工具有困難，您可以將拉桿倒置。

存放本工具

⚠ 警告：

- 對工具進行任何裝配操作前，請務必關閉工具電源，並取出電池組。未關閉電源並取出電池組可能會產生意外啓動，導致嚴重的人身傷害。

把手可以折疊以便於運輸和存放。

⚠ 注意：

- 請務必在平坦表面進行以避免意外。
- 彎曲把手前，請務必確保運輸輪位於運輸位置。
- 旋鬆把手鎖定旋鈕時請務必握住把手，否則把手將落在人身上，導致人身傷害。
- 折疊把手時，請小心勿讓手指夾在把手和機架之間。

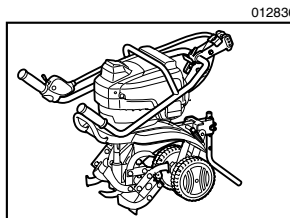

一隻手握住把手，然後轉動並拆下把手鎖定旋鈕。緩慢折疊把手。

注意：

- 請務必確保把手和工具間未卡有電纜，否則會損壞電纜。
- 折疊把手後，暫時將把手鎖定旋鈕稍許擰入原固定軸孔，以免其丟失。

如果將本工具放在汽車上等時，折疊把手，並固定前搬運把手和後搬運把手。

保養

⚠ 警告：

- 在存放或嘗試執行檢查或保養前，請務必關閉工具，拔下鎖定鑰匙並取出電池組。未關閉工具和未拔下鎖定鑰匙並取出電池組可能會造成意外啟動，導致嚴重的人身傷害。

注意：

切勿使用汽油、苯、稀釋劑、酒精或類似物品清潔工具。否則可能會導致工具變色、變形或出現裂縫。

檢查和更換刀片

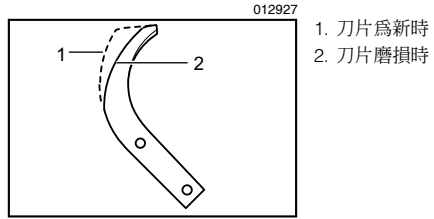

1. 刀片為新時
2. 刀片磨損時

刀片磨損到如圖所示的程度時，請更換刀片。

註：

- 刀片磨損約一半時，請更換刀片。建議盡早更換 Makita（牧田）原裝刀片，以確保良好的工具性能。

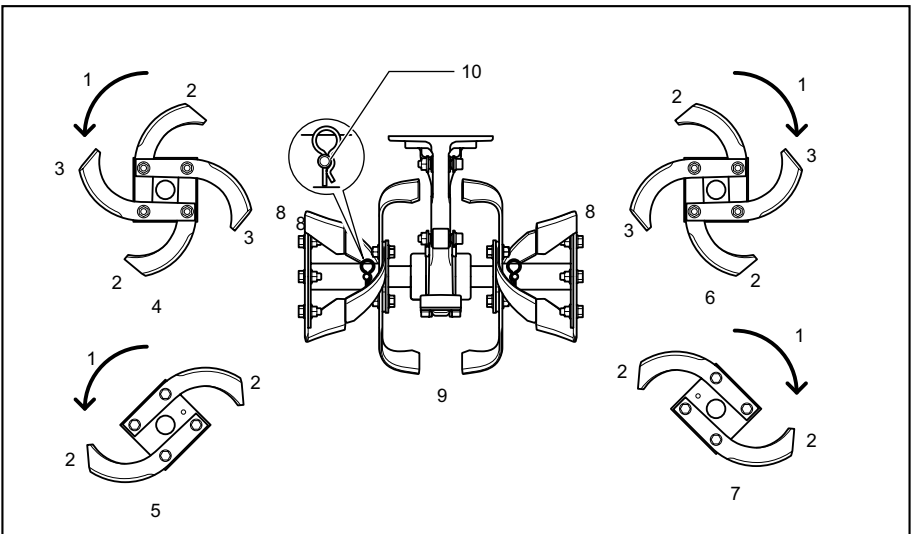

1. 刀片旋轉方向
2. 刀片向內
3. 刀片向外
4. 左內部刀片（外觀圖）
5. 左外部刀片（外觀圖）
6. 右內部刀片（外觀圖）
7. 右外部刀片（外觀圖）
8. 外觀
9. 後視圖
10. 鎖定銷

有兩種類型的刀片。按照如圖的正確方向安裝刀片。

註：

- 在右側和左側對稱安裝刀片。
- 按照如圖的正確方向安裝鎖定銷和卡銷，使其不會自動脫落。

保養

1. 拔下鎖定鑰匙。將其存於兒童接觸不到的安全位置。
2. 除去刀片和工具上的泥土、秸稈廢棄物、雜草及類似物。使用流動的水清潔設備。請勿在電氣部件區域潑水或濺上水（主開關、保護鎖開關、開關桿、電機、指示燈）。清潔後，使用乾布擦拭設備。

註：

- 用水清潔設備時，請勿折疊把手或使把手與地面接觸。在把手折疊的情況下清潔本設備或使把手與地面接觸可能導致開關破損。
 - 使用電動清洗設備清潔設備時，請使用可調式噴淋型噴嘴並使噴淋功率盡可能低且使清洗設備離工具 2 米以上。否則會導致警告／注意標籤脫落，以上所提到的電氣部件受損，水進入齒輪箱造成機械部件如齒輪、軸承及類似部件損壞。請按照標籤上的警告、注意和說明以及電動清洗設備的使用說明書進行正確操作。否則會導致人身傷害和設備故障、損壞和破損。
 - 如果電池口或其附近在清潔期間被濺到水或有水流進入，請立即用布擦拭。
3. 檢查並確保所有螺母、螺栓、旋鈕、螺絲和緊固裝置等都緊固良好。
 4. 檢查移動部件是否有損傷、破裂和磨損。對任何損壞或遺失部件進行修復。

爲了保證產品的安全與可靠性，維修、任何其他的維修保養或調節需由 Makita（牧田）授權的維修服務中心完成。務必使用 Makita（牧田）的更換部件。

故障排除

012848

故障		可能的原因	糾正措施
即使按下主開關，電源指示燈和警告燈都未亮起。		未安裝電池組。	安裝電池組。
		未插入鎖定鑰匙。	插入鎖定鑰匙。
		主開關的故障。	請諮詢當地的 Makita (牧田) 維修服務中心。
在其中一盞電源指示燈亮起的情況下，按下主開關後警告燈亮起。		電池剩餘電量過低。	拔出鎖定鑰匙。為電池充電。
		電池未正確插入。	拆下電池，然後再次小心插入。
		電源指示燈或警告燈的故障。	請諮詢當地的 Makita (牧田) 維修服務中心。
即使扣動開關柄，耕耘機刀片也不旋轉。		未按下主開關。	按下主開關。
		未按下鎖止按鈕。	扣動開關柄後按下鎖止按鈕不動。
		未插入鎖定鑰匙。	插入鎖定鑰匙。
		開關的故障。	請諮詢當地的 Makita (牧田) 維修服務中心。
操作期間警告燈和電源指示燈亮起。		電池剩餘電量過低。	給電池組充電。
工具突然停止。且警告燈亮起或閃爍。	亮起	刀片挖土太深，電機過載。	更改耕地的深度。
	閃爍	刀片上有障礙物。	按下主開關關閉工具。然後小心取下障礙物。
刀片不停止。		開關桿受損。	關閉主開關。 取出電池組。 請立即諮詢當地的 Makita (牧田) 維修服務中心。

選購附件

△ 注意：

- 這些附件或裝置專用於本說明書所列的 Makita (牧田) 電動工具。如使用其他廠牌附件或裝置，可能導致傷人的危險。僅可將附件或裝置用於規定目的。

如果您需要瞭解更多關於這些選購附件的信息，請諮詢當地的 Makita (牧田) 維修服務中心。

- Makita (牧田) 原裝電池和充電器
- 固定夾



備忘録

生產製造商名稱：Makita Corporation
進口商名稱：台灣牧田股份有限公司

電話：02-8601-9898 傳真機：02-8601-2266
地址：新北市 24459 林口區文化三路二段 798 號