

電動拋光機

BO4510 型

使用說明書

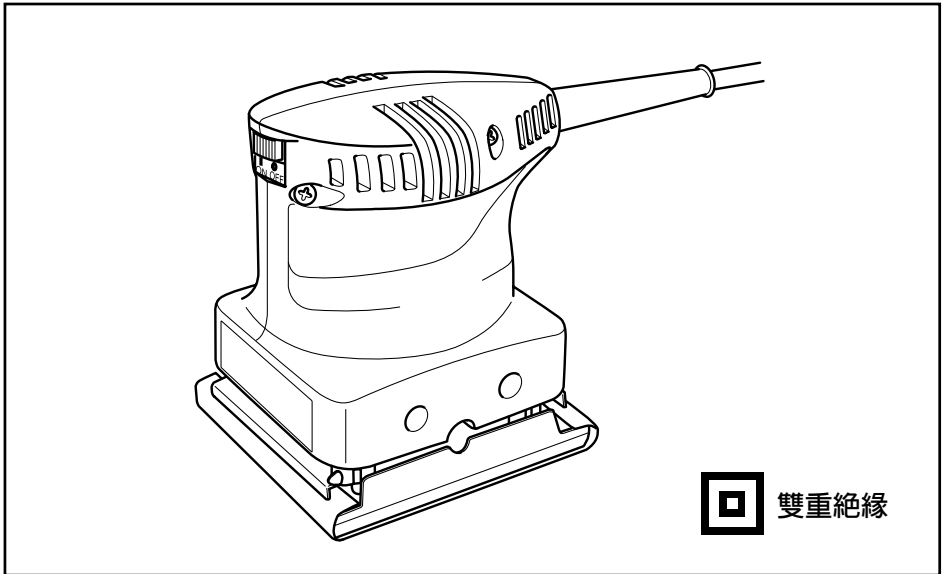

檢磁 3884A026

規格

墊子尺寸	回轉數	尺寸 (長×寬×高)	淨重
110 毫米× 100 毫米	每分鐘 12,000 回轉	115 毫米× 110 毫米× 126 毫米	1.0 公斤

- * 生產者保留變更規格不另行通知之權。
- * 注意：規格可能因銷往國家之不同而異。
- * 重量符合 EPTA-Procedure 01/2003

本工具用於木材、塑料以及金屬材料的大面積表面和油漆過的表面的磨砂。

本工具所連接電源的電壓須符合銘牌所示的額定值，只可使用單相交流電源。本工具達到雙重絕緣，因此也可用於不帶接地線的插座。

主要安全須知 (供全部工具用)

注意：使用電動工具時，爲了減少火災、觸電、及受傷等意外事故，必須注意以下所列舉的基本安全事項：請仔細讀完下列安全事項。

1. **保持工作場所清潔。**在雜亂的工作場所與工作臺面上使用電動工具，最易發生意外。
2. **重視工作場所的環境。**不可在暗濕地方使用電動工具。電動工具不可淋雨。不可在可燃液，或可燃氣存在之處使用電動工具。
3. **不可讓小孩接近。**應該禁止閒人進入工作場所，更不可讓閒人觸摸工具或電源連接導線。
4. **收藏工具。**電動工具不用時，應收藏在乾燥，以及小孩不能拿到之處，宜加鎖。
5. **不可勉強使用工具。**必須在適當的轉速下使用工具，才可獲得良好的刨削效果並且比較安全。
6. **要用對刀具。**不可用小型刀具或裝置去加工本應使用大型刀具的工件。不可使用用途不對的刀具。
7. **注意著裝。**以寬鬆拂袖的服裝使用電動木工工具是最危險的。因爲可能被高速旋轉的刀具纏住而發生意外。在戶外工作時宜帶橡皮質手套與沒有破洞的鞋子。留長髮的人，最好帶帽子。
8. **使用安全眼鏡。**刨屑多而有粉塵時，宜帶口罩。
9. **不要糟蹋導線。**不可拖著導線移行工具，或拉導線拔出插頭等。還須避免使導線觸及高熱物體及尖銳金屬邊緣或沾濕油脂。
10. **固定工件。**使用夾鉗固定要切削的工件。這比用手握住工件加工來得安全。
11. **不可伸越工具。**工作時，必須保持適當的姿勢，必須站穩，不可伸手越過工具取物及加工。
12. **注意保養工具。**刀具必須時時保持銳利的狀態俾獲良好的加工性與安全。按照規定潤滑與換配件。定期檢查導線，如發現有破損應即請牧田服務中心修復。延長接電導線如有破損，應即換新。手柄要保持乾燥清潔，不沾油脂。
13. **工具在不用時，或進行保養，換夾具、刀具時，一定要拔開電插頭。**
14. **記住取下調整工具及扳手等。**在打開開關轉動機械以前，須檢查刀具部分的調整工具及固定用扳手等有無完全取去，必須養成這種習慣。
15. **防止意外起動。**將插頭插入電插座以前，須檢查工具的開關是否關著。

16. **戶外用接電延長導線。**在戶外使用工具時，一定要採用戶外專用的延長導線。
17. **工作時須保持清醒。**專心一致注意工件與工具進行工作。疲勞時不應使用工具。
18. **檢查損壞的部分。**在使用工具以前，須仔細檢查工具的護蓋或其他部分是否有損壞情形，須詳細檢查其損壞的程度是否將影響到工具正常的機能。檢查所有可移動的部分是否在正確位置，必須固定的部分是否固定緊等，檢查這些可能影響正常操作的部件。護蓋或其他部件如有損壞情形，應請專門店修理或更換，除非本說明書中另有指示。工具的開關如有問題，應即請專門服務中心更換，不可勉強以開閉電不靈的開關開動工具使用。
19. **避免觸電。**工作時，身體不可接觸到接地的金屬體，例如鐵管、散熱器、冷凍機等。
20. **更換零件。**修理、更換零件時，務請一定使用規定的零件。

注意電源電壓：接電時，一定要注意電源電壓是否與工具標示板上所標示的電壓相同。

電源電壓高於工具的適用電壓時，將使使用人發生嚴重事故，同時也將損毀工具本身。因此，如未能確定電源的電壓時，絕不可隨便插上插頭。相反的，如電源電壓低於工具的所需電壓，則將有害於馬達的。

拋光機的補充安全規則

1. 請握緊工具。
2. 不可脫手放開正在轉動著的工具，祇有用手拿起工具後，方可操作。
3. 本工具沒有進行防水處理，所以，在加工件表面上不可用水。

請保留此說明書

● 貼拋光紙

* 注意：貼上或取下拋光紙之前，請務必確認工具的開關已經關上，電源插頭已經拔下。

抬起夾緊件，將拋光紙一端插進夾緊件內，使拋光紙的邊緣與底板邊相對齊並平行。（預先彎折拋光紙可使得易於貼緊）當拋光紙到位後再將夾緊件搬回其原來的位位置。

對底板的另一端也請重復同樣的操作，以保持拋光紙受力均勻。



圖 1

* 注意：插入紙之後，確保夾具將其夾緊。否則紙將會鬆弛並導致滑紙。引起研磨操作不平。

● 開關的操作

想要起動工具時，請將滑動開關移動到「ON」的位置。停止時，請將滑動開關移動到「OFF」的位置。

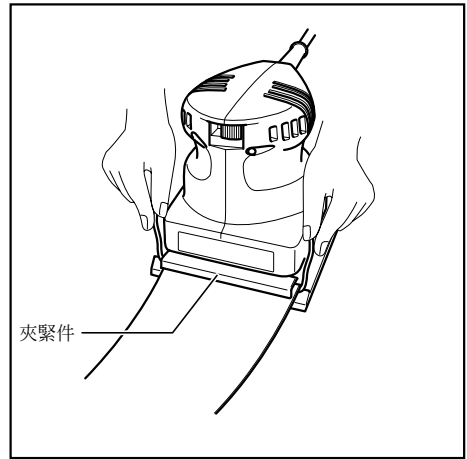

圖 2

● 操作

請握緊工具，啓動工具並等到其獲得最大速度，然後緩慢地將工具放在加工件的表面上。使用拋光機時通常一次祇磨去很少量的物體，因為表面的質量比除去物體的重量更重要。不要用力壓在工具上。在整個操作過程中請保持底板與加工件相平齊。過分的壓力將會損壞拋光紙並縮短工具壽命。

若在工具下面放一塊布片的話，就可在家具或其它精細表面上做出高光潔度。

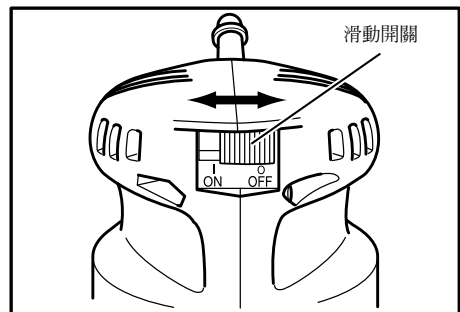

圖 3

* 注意：

- 不要用手指或手掌堵住馬達的出風口。
- 沒有貼上拋光紙時決不可轉動工具，否則將會嚴重損壞襯墊。
- 本工具沒有經過防水處理，所以不可在加工件表面上用水。

保 養

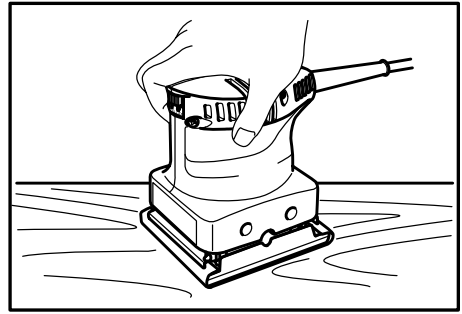
* 注意：在做檢查，保養工作前，一定要關掉開關並拔下電源插頭。

切勿使用汽油、苯、稀釋劑、酒精或類似物品清潔工具。否則可能會導致工具變色、變形或出現裂縫。

當碳刷被磨損到一定長度時，工具將會停止。一旦發生這種情況，將應當替換兩把碳刷。

爲了保證產品的安全性與可靠性，修理，碳刷檢查或替換，任何其它的保養或調節都應當請 MAKITA（牧田）下屬的工廠服務中心來進行，並請一定使用 MAKITA（牧田）的配件。

選購附件

* 注意：這些選購附件或裝置是專用於本說明書所列的 MAKITA（牧田）電動工具的。如使用其他廠牌零件或裝置，可能導致傷人的危險。選購附件也只限用於適當的目的。

- 拋光紙

生產製造商名稱：Makita Corporation

進口商名稱：台灣牧田股份有限公司

電話：02-8601-9898 傳真機：02-8601-2266

地址：新北市 24459 林口區文化三路二段 798 號