

砂布帶磨光機

9910 型

使用說明書

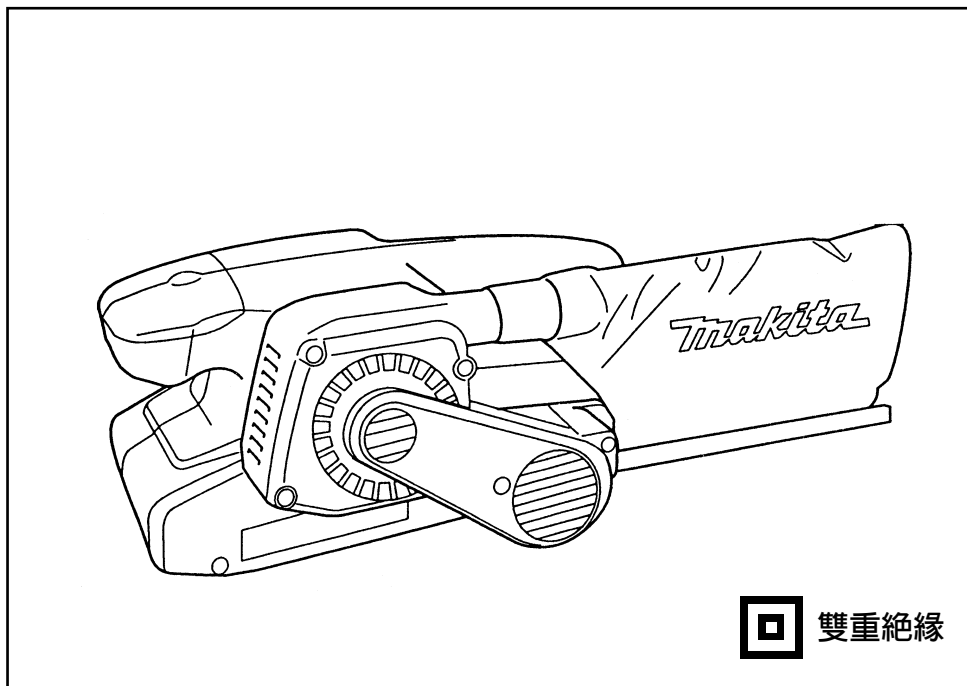

規格

型號	研磨帶尺寸	研磨帶速度	長度	淨重
9910	76 毫米 × 457 毫米	270 米 / 分鐘	262 毫米	2.7 公斤

- 生產者保留變更規格不另行通知之權利。
- 注意：規格可能因銷往國家之不同而異。
- 重量符合 EPTA-Procedure 01/2003

標準附件

- 砂布帶 AA80
- 集塵袋

主要安全須知

注意：在使用電動工具時，爲了減少火災、觸電、及受傷等意外事故，必須注意以下所列舉的基本安全事項：請仔細閱讀下列安全事項後再進行操作。

1. **保持工作場所清潔。**切勿在雜亂的工作場所與工作台面上使用電動工具，否則最易發生意外。
2. **重視工作場所的環境。**不可在濕暗地方使用電動工具。電動工具不可淋雨。不可在可燃液，或可燃氣存在之處使用電動工具。
3. **不可讓小孩接近及應該禁止閑人進入工作場所。**不可讓閑人接近或觸摸工具或電源連接導線。
4. **收藏工具。**電動工具不用時，應收藏在乾燥，以及小孩不能拿到之處，宜加鎖。
5. **保持適當進給速度及壓力。**使工具操作更安全及耐用。
6. **選用合適的工具及配件。**按指定應用範圍操作，切勿超越負荷，作過載加工用途。
7. **注意衣裝。**切勿穿戴寬鬆的服裝及飾物，以免在工具高速旋轉時被纏住而發生意外。在戶外工作時宜戴橡皮質手套及防滑工業安全鞋。常操作者，須戴合適的保護帽。
8. **使用安全眼鏡。**刨屑多而有粉塵時，宜戴口罩。
9. **不要腳踏導線。**不可拖著導線移行工具，或拉導線拔出插頭等。還須避免使導線觸及高熱物體及尖銳金屬邊緣或沾濕油脂。
10. **固定工件。**使用夾鉗固定要切削的工件。這比用手握住工件加工更安全。
11. 工作時，必須保持適當的正確姿勢，必須站穩，不可伸手越過工具取物及加工。
12. **注意保養工具。**刀具必有時常保持銳利的狀態才獲良好的加工性能與操作安全。按照規定潤滑與更換配件。定期檢查導線，如發現有破損應即到專業修理中心修理。延長接電導線如有破損，應即換新。手柄要保持乾燥清潔，不沾油脂。
13. **工具在不用時，或進行保養，換夾具、刀具時，一定要拔下電源插頭。**
14. **記住取下調整工具及扳手等。**在打開開關轉動機器以前，必須檢查刀具部分的調整工具及固定用扳手等有無完全取去，必須養成這種習慣。
15. **防止意外起動。**將插頭插入電源插座前，必須檢查工具的開關是否關閉。通電後，手指不可經常地按在開關上。
16. **戶外用接電延長導線。**在戶外使用工具時，一定要採用戶外專用的延長導線。
17. **工作時必須保持清醒。**專心一致注意工件與工具進行工作。疲勞時不應使用工具。
18. **檢查損壞的部分。**在使用工具以前，必須仔細檢查工具的護蓋或其他部分是否有損壞情形，必須詳細檢查其損壞的程度是否將影響到工具正常的機能。檢查所有可移動的部分是否在正確位置，必須固定的部分是否固定等，檢查這些可能影響正常操作的部件。護蓋或其他部件如有損壞情形，應請專門店修理或更換。工具的開關如有問題，應即請專門服務中心更換，不可勉強以開關電不靈的開關開動工具使用。
19. **避免觸電。**工作時，身體不可接觸到接地的金屬體，例如鐵管、散熱器、冷凍機等。
20. **更換零件。**修理、更換零件時，務請一定使用牧田原廠規定的零件及交由專業修理中心更換。

注意電源電壓：接電時，一定要注意電源電壓是否與工具標示板上所標示的電壓相同。電源電壓高於工具的適用電壓時，將令使用者發生嚴重事故，同時也將損毀工具本身。因此，如未能確定電源的電壓時，絕不可隨便插上插頭。相反的，如電源電壓低於工具的所需電壓，則將有害於馬達。

機器的補充安全規則

1. 當切削機器在可能接觸到隱蔽電線系統或自身電線系統時進行操作時，要握持機器的絕緣握把面。接觸到“帶電”電線也將使機器的暴露金屬部分“帶電”並電擊操作者。
2. 要用雙手握牢該機器。
3. 在開關打開之前，確保研磨帶沒有接觸工件。
4. 將手遠離轉動部件。
5. 不要讓機器獨自運轉。僅當用手握持時操作機器。
6. 本機不防水，所以不要在工件表面用水。

請保留此說明書。

操作說明

研磨帶的安裝或拆卸

重要：

在安裝或拆卸鑽頭前一定要關閉機器電源並拔下電源插頭。

將杠桿全部拉出並將帶安裝在軸上，然後將杠桿返回到原來位置。

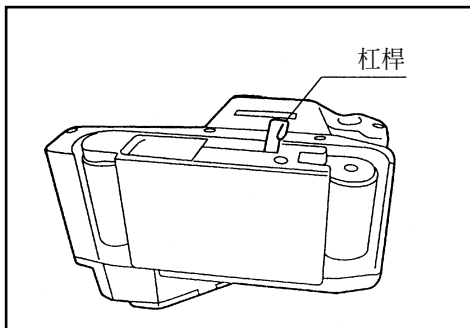

注意：

安裝帶時，確保帶背面的箭頭方向與機器本身上的箭頭方向一致。

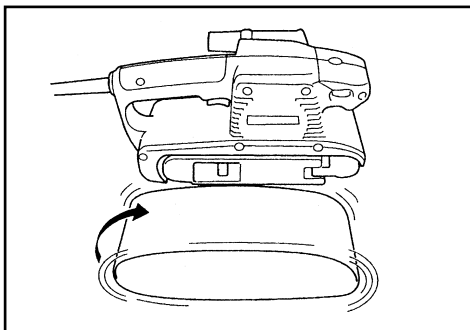

帶軌跡的調節

打開機器開關並確保帶被正確地定位。如果帶的邊緣超過鋼板邊緣，或帶的邊緣距鋼板邊緣縮進大於 8 毫米，使用調節螺絲調節帶的軌跡。

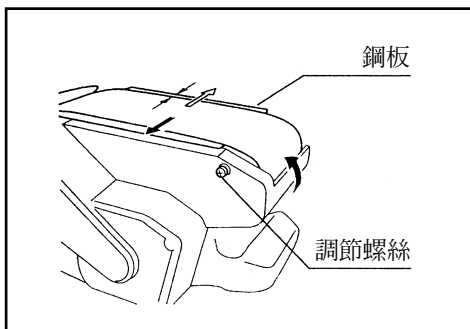

集塵袋

將集塵袋系在灰塵管口上。灰塵管口是錐形的。當系好灰塵帶後，將其牢牢地推在灰塵管口上直到其在操作過程中不能掉落為止。要達到最好的效果，在集塵袋大約半滿時就將其倒空，輕輕敲打可能倒空灰塵。

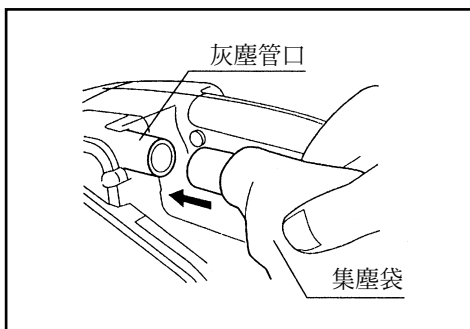

開關動作

注意：

- 接通機器之前，一定要查看扳機開關動作正常，當鬆釋開關後退回到“OFF（關）”位置。
- 當您打開或關閉機器時，機器不應接觸工件表面。否則將導致劣質研磨或損傷研磨帶。

要開動機器時，只要扣動扳機即可。鬆釋扳機則可關機。要進行連續操作，扣動扳機然後推進鎖定按鈕。要從鎖定位置關機時，可將扳機扣動到底，然後鬆釋即可。

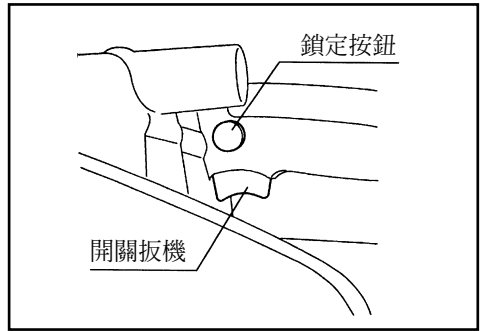

研磨操作

用雙手牢牢握持機器。開動機器並等到其達到全速。然後輕輕將機器放在工件表面。總是保持研磨帶與工件平齊，並前後移動機器。不要對機器施壓力。機器的重量提供了適當的壓力。過度的壓力可能導致停轉、馬達過熱、工件燃燒及可能的反彈。

注意：

當研磨乾牆時，請將本機與牧田牌真空吸塵器連接。

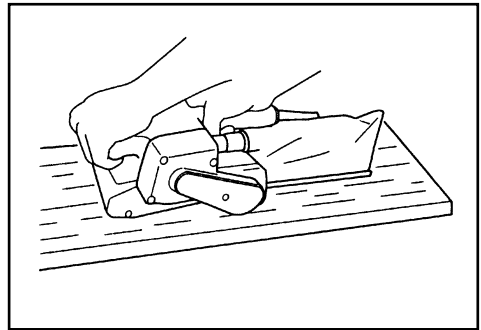

夾具（可選擇附件）

本機可進行反方向操作。進行反向操作時，用兩個夾具將機器緊固在固定的工作臺上，如圖所示。

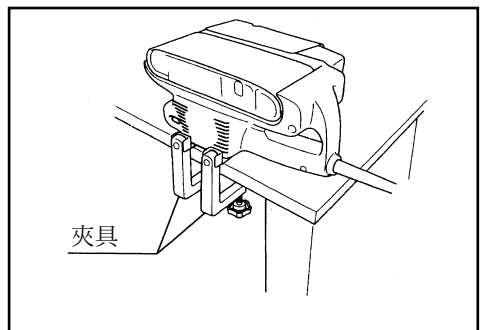

連接到牧田牌真空吸塵器或灰塵收集器

通過將砂布帶磨光機連接到牧田牌真空吸塵器或灰塵收集器，可進行吸塵器磨光操作。

當連接到牧田牌真空吸塵器（406/431 型）時，內徑 28 毫米的可選擇軟管是必需的。參見下圖。

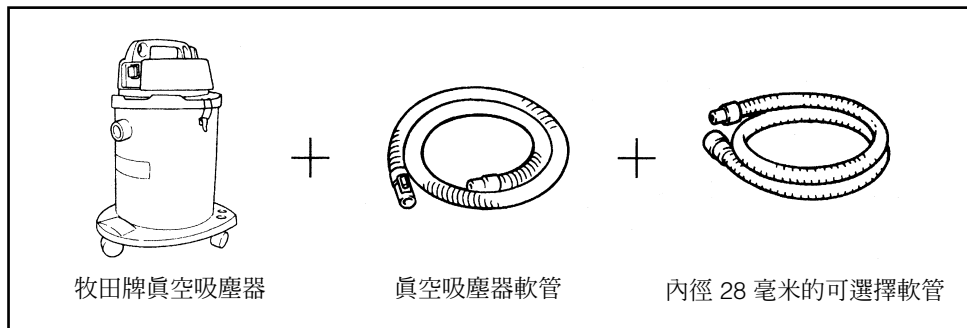

當連接到牧田牌灰塵收集器（420 型）時，不需要可選擇軟管。您可將砂布帶磨光機直接連接到灰塵收集器的軟管上。

保養

注意：

在準備進行檢查或保養之前，務必要關閉本機的開關並拔下電源插頭。

碳刷的更換

當碳刷磨損到界限磨耗線時更換碳刷。首先，從機器上卸下研磨帶蓋子，然後更換碳刷。兩個相同的碳刷應同時更換。

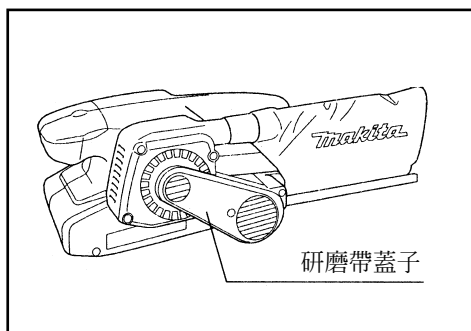
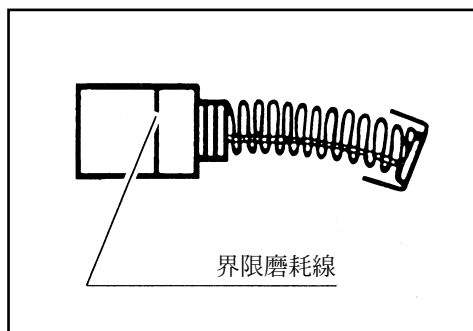

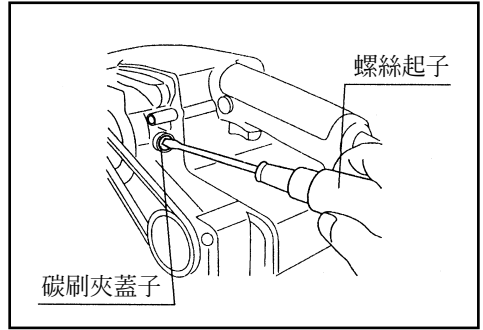

爲了保證產品的安全性和可靠性，修理、保養或調節，都應當請 MAKITA（牧田）授權的維修服務中心或經銷商來進行，而且要使用 MAKITA（牧田）牌的零件。

另外購買

* 注意：這些另外購買或裝置是專用於本說明書所列的 **MAKITA**（牧田）電動工具的。如使用其他廠牌零件或裝置，可能導致傷人的危險。另外購買也只限用於適當的目的。

• 集塵袋

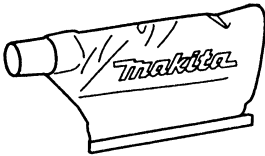

• 夾具

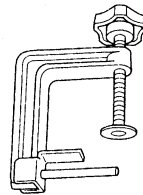

• 研磨帶

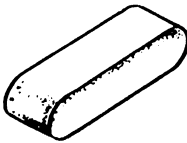

• 內徑 28 毫米軟管

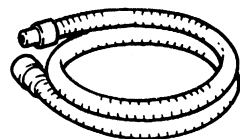

沙礫	使用
40	粗糙
60	
80	中等
100	
150	精細
180	
120	

生產製造商名稱：Makita Corporation
進口商名稱：台灣牧田股份有限公司

電話：02-8601-9898 傳真機：02-8601-2266
地址：新北市 24459 林口區文化三路二段 798 號