

砂布帶磨光機

9031 型

使用說明書

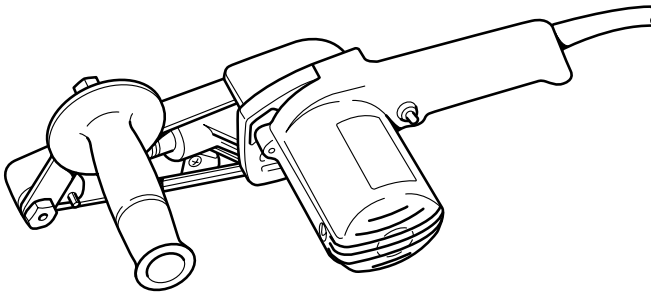

雙重絕緣

規格

砂布帶尺寸	砂布帶速度	長度	淨重
30 毫米 × 533 毫米	200 米 - 1,000 米 / 分鐘	380 毫米	2.1 公斤

- * 生產者保留變更規格不另行通知之權利。
- * 注意：規格可能因銷往國家之不同而異。
- * 重量符合 EPTA-Procedure 01/2003

本工具所連接電源的電壓須符合銘牌所示的額定值，只可使用單相交流電源。本工具達到雙重絕緣，因此也可用於不帶接地線的插座。

主要安全須知

注意：在使用電動工具時，爲了減少火災、觸電、及受傷等意外事故，必須注意以下所列舉的基本安全事項；請仔細閱讀下列安全事項後再進行操作。

1. **保持工作場所清潔。**切勿在雜亂的工作場所與工作臺面上使用電動工具，否則最易發生意外。
2. **重視工作場所的環境。**不可在濕暗地方使用電動工具。電動工具不可淋雨。不可在可燃液，或可燃氣存在之處使用電動工具。
3. **不可讓小孩接近及應該禁止閒人進入工作場所。**不可讓閒人接近或觸摸工具或電源連接導線。
4. **收藏工具。**電動工具不用時，應收藏在乾燥，以及小孩不能拿到之處，宜加鎖。
5. **保持適當進給速度及壓力。**使工具操作更安全及耐用。
6. **選用合適的工具及配件。**按指定應用範圍操作，切勿超越負荷，作過載加工用途。
7. **注意衣裝。**切勿穿戴寬鬆的服裝及飾物，以免在工具高速旋轉時被纏住而發生意外。在戶外工作時宜戴橡皮質手套及防滑工業安全鞋。常操作者，須戴合適的保護帽。
8. **使用安全眼鏡。**刨屑多而有粉塵時，宜戴口罩。
9. **不要腳踏導線。**不可拖著導線移行工具，或拉導線拔出插頭等。還須避免使導線觸及高熱物體及尖銳金屬邊緣或沾濕油脂。
10. **固定工件。**使用夾鉗固定要切削的工件。這比用手握住工件加工更安全。
11. 工作時，必須保持適當的正確姿勢，必須站穩，不可伸手越過工具取物及加工。
12. **注意保養工具。**刀具必須時常保持銳利的狀態才獲良好的加工性能與操作安全。按照規定潤滑與更換配件。定期檢查導線，如發現有破損應即到專業修理中心修理。延長接電導線如有破損，應即換新。手柄要保持乾燥清潔，不沾油脂。
13. **工具在不用時，或進行保養，換夾具、刀具時，一定要拔下電源插頭。**
14. **記住取下調整工具及扳手等。**在打開開關轉動機器以前，必須檢查刀具部分的調整工具及固定用扳手等有無完全取去，必須養成這種習慣。
15. **防止意外起動。**將插頭插入電源插座前，必須檢查工具的開關是否關閉。通電後，手指不可經常地按在開關上。
16. **戶外用接電延長導線。**在戶外使用工具時，一定要採用戶外專用的延長導線。
17. **工作時必須保持清醒。**專心一致注意工件與工具進行工作。疲勞時不應使用工具。
18. **檢查損壞的部分。**在使用工具以前，必須仔細檢查工具的護蓋或其他部分是否有損壞情形，必須詳細檢查其損壞的程度是否將影響到工具正常的機能。檢查所有可移動的部分是否在正確位置，必須固定的部分是否固定等，檢查這些可能影響正常操作的部件。護蓋或其他部件如有損壞情形，應請專門店修理或更換。工具的開關如有問題，應即請專門服務中心更換，不可勉強以開關電不靈的開關開動工具使用。

19. **避免觸電。**工作時，身體不可接觸到接地的金屬體，例如鐵管、散熱器、冷凍機等。
20. **更換零件。**修理、更換零件時，務請一定使用牧田原廠規定的零件及交由專業修理中心更換。

注意電源電壓：接電時，一定要注意電源電壓是否與工具標示板上所標示的電壓相同。電源電壓高於工具的適用電壓時，將令使用者發生嚴重事故，同時也將損毀工具本身。因此，如未能確定電源的電壓時，絕不可隨便插上插頭。相反的，如電源電壓低於工具的所需電壓，則將有害於馬達。

砂布帶磨光機的補充安全規則

1. 在本機上進行任何工作前，要確保本機切斷電源並拔下電源插頭。
2. 將手遠離轉動部位。
3. 因本機不具備防水功能，因此使用時不要在工件表面加水。

請保留此說明書。

操作說明

安裝側柄（圖 1）

為了您自身的安全，要使用側柄。將其安裝在柄支架上。為使操作簡單，側柄能以軸為中心轉動。

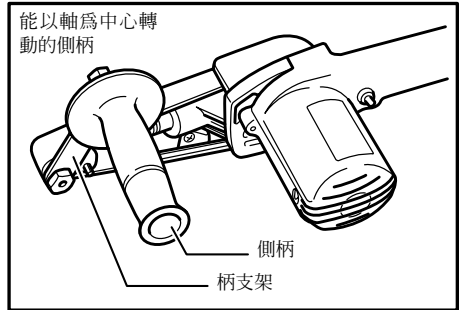

(圖 1)

安裝與拆卸研磨砂帶（圖 2、3）

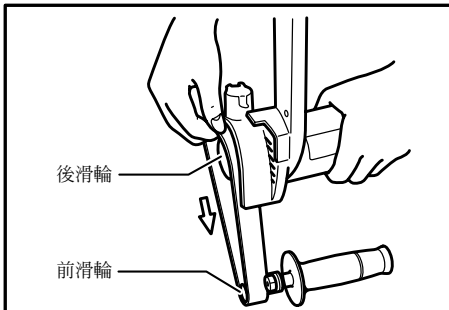

(圖 2)

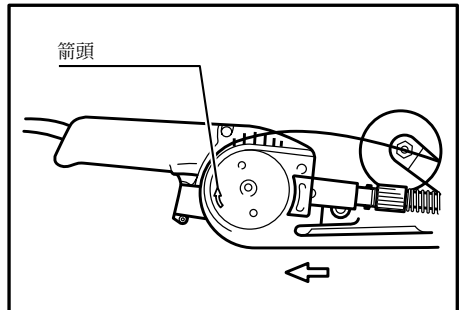

(圖 3)

重要：

在安裝或拆卸砂帶之前，務必要關閉機器的開關並拔下電源插頭。

將砂帶繞在前滑輪上。如圖 2 所示把持機器並向下按壓前滑輪以便使您能在後滑輪上滑動砂帶的另一端。

註：

務必要使砂帶內側的箭頭方向與後滑輪上的箭頭方向保持一致。

開關的 ON (開) 與 OFF (關) (圖 4)

注意：

接通機器的電源之前，務必要檢查扳機開關是否能操作自如，當扳機釋放後是否能退回至“OFF (關)”的位置。

按壓扳機即可啓動機器。釋放扳機則可停機。

連續操作 (圖 4)

按壓扳機同時推進鎖鈕。如果要停止鎖定位態，按壓扳機，然後將其鬆開即可。

速度調節盤 (圖 5)

砂帶轉動速度可通過旋轉調節盤在 200 米/分和 1,000 米/分之間調節。該盤從 1 (最低速度) 到 6 (全速) 進行標定。

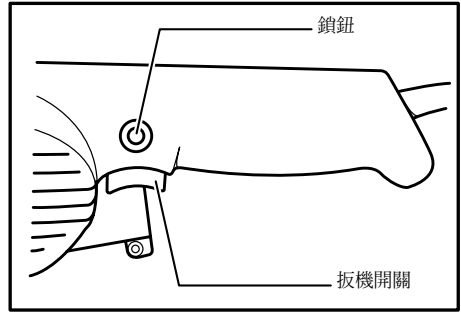

(圖 4)

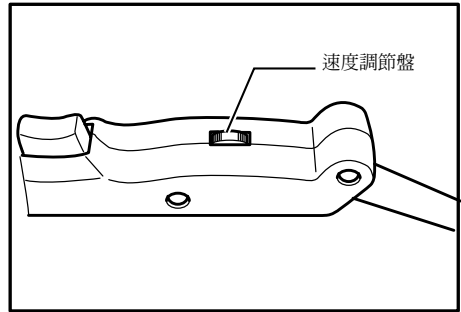

(圖 5)

操作

用雙手牢握機器。只輕輕地按壓砂帶將其放置在工件表面。過度的壓力有可能會引起砂帶損壞並縮短機器壽命。

除塵 (圖 6、7)

打開噴嘴蓋，將吸塵器/集塵器軟管接到噴嘴上。

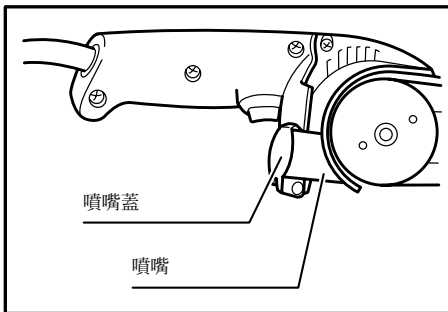

(圖 6)

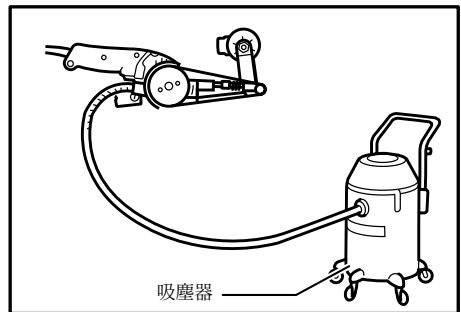

(圖 7)

註：

當吸塵器/集塵器沒接到噴嘴上時，要關閉噴嘴蓋。

保養

注意：

在準備進行檢查或保養之前，務必要關閉本機的開關並拔下電源插頭。

切勿使用汽油、苯、稀釋劑、酒精或類似物品清潔工具。否則可能會導致工具變色、變形或出現裂縫。

更換碳刷（圖 8、9）

當碳刷已用到界限磨耗線時，更換碳刷。要同時更換兩個相同的碳刷。

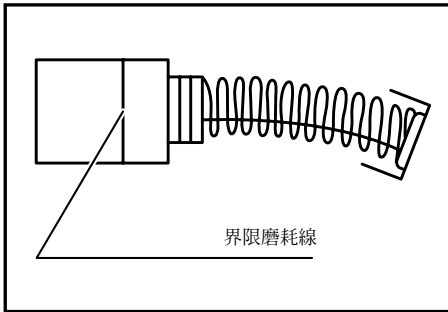

（圖 8）

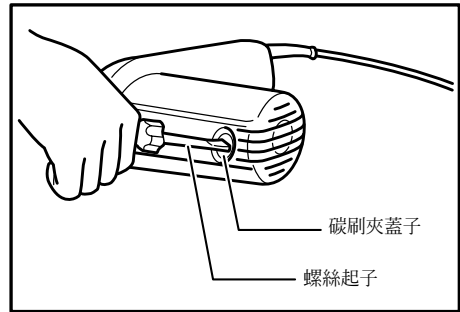

（圖 9）

爲了保證產品的安全性和可靠性，修理、保養或調節，都應當請 MAKITA（牧田）授權的維修服務中心或經銷商來進行，而且要使用 MAKITA（牧田）牌的零件。

另外購買

- * 注意：這些另外購買或裝置是專用於本說明書所列的 MAKITA（牧田）電動工具的。如使用其他廠牌零件或裝置，可能導致傷人的危險。另外購買也只限用於適當的目的。
- 砂布帶

生產製造商名稱：Makita Corporation

進口商名稱：台灣牧田股份有限公司

電話：02-8601-9898 傳真機：02-8601-2266

地址：新北市 24459 林口區文化三路二段 798 號