

手提電動圓鋸機

5402 型

使用說明書

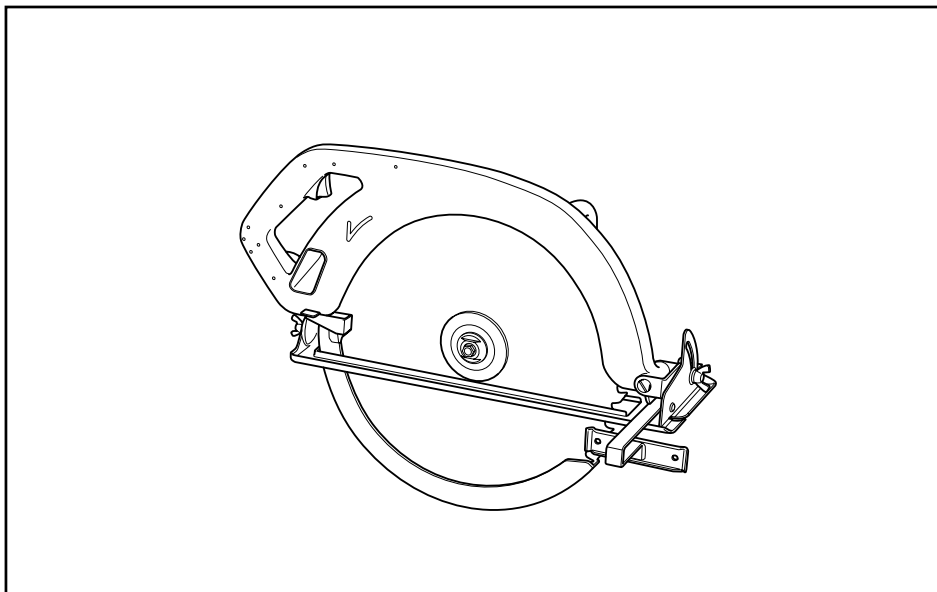

檢磁 3894A017

規格

鋸片直徑	最大鋸深		額定輸出功率	回轉數（每分）	長度	淨重
	90 度	45 度				
415 毫米	157 毫米	106 毫米	900 瓦	2,200	615 毫米	13.7 公斤

- * 生產者保留變更規格不另行通知之權。
- * 注意：規格可能因銷往國家之不同而異。
- * 重量符合 EPTA-Procedure 01/2003

以下顯示本工具使用的符號。

在使用工具之前請務必理解其含義。



- 閱讀使用說明書。



- 僅限於歐盟國家

請勿將電氣設備與家庭普通廢棄物一同丟棄！請務必遵守歐洲關於廢棄電子電氣設備的 2002/96/EC 指令，根據法律法規執行。達到使用壽命的電氣設備必須分類回收至符合環境保護規定的再循環機構。

主要安全須知 (供全部工具用)

注意：使用電動工具時，爲了減少火災、觸電、及受傷等意外事故，必須注意以下所列舉的基本安全事項：請仔細讀完下列安全事項。

1. **保持工作場所清潔。**在雜亂的工作場所與工作台面上使用電動工具，最易發生意外。
2. **重視工作場所的環境。**不可在暗濕地方使用電動工具。電動工具不可淋雨。不可在可燃液，或可燃氣存在之處使用電動工具。
3. **不可讓小孩接近。**應該禁止閒人進入工作場所，更不可讓閒人觸摸工具或電源連接導線。
4. **收藏工具。**電動工具不用時，應收藏在乾燥，以及小孩不能拿到之處，宜加鎖。
5. **不可勉強使用工具。**必須在適當的轉速下使用工具，才可獲得良好的刨削效果並且比較安全。
6. **要用對刀具。**不可用小型刀具或裝置去加工本應使用大型刀具的工件。不可使用用途不對的刀具。
7. **注意著裝。**以寬鬆拂袖的服裝使用電動木工工具是最危險的。因爲可能被高速旋轉的刀具纏住而發生意外。在戶外工作時宜帶橡皮質手套與沒有破洞的鞋子。留長髮的人，最好帶帽子。
8. **使用安全眼鏡。**刨屑多而有粉塵時，宜帶口罩。
9. **不要糟蹋導線。**不可拖著導線移行工具，或拉導線拔出插頭等。還須避免使導線觸及高熱物體及尖銳金屬邊緣或沾濕油脂。
10. **固定工件。**使用夾鉗固定要切削的工件。這比用手握住工件加工來得安全。
11. **不可伸越工具。**工作時，必須保持適當的姿勢，必須站穩，不可伸手越過工具取物及加工。
12. **注意保養工具。**刀具必須時時保持銳利的狀態俾獲良好的加工性與安全。按照規定潤滑與換配件。定期檢查導線，如發現有破損應即請牧田服務中心修復。延長接電導線如有破損，應即換新。手柄要保持乾燥清潔，不沾油脂。

13. **工具在不用時**，或進行保養，換夾具、刀具時，**一定要拔開電插頭**。
14. **記住取下調整工具及扳手等**。在打開開關轉動機械以前，須檢查刀具部分的調整工具及固定用扳手等有無完全取去，必須養成這種習慣。
15. **防止意外起動**。將插頭插入電插座以前，須檢查工具的開關是否關著。
16. **戶外用接電延長導線**。在戶外使用工具時，一定要採用戶外專用的延長導線。
17. **工作時須保持清醒**。專心一致注意工件與工具進行工作。疲勞時不應使用工具。
18. **檢查損壞的部分**。在使用工具以前，須仔細檢查工具的護蓋或其他部分是否有損壞情形，須詳細檢查其損壞的程度是否將影響到工具正常的機能。檢查所有可移動的部分是否在正確位置，必須固定的部分是否固定緊等，檢查這些可能影響正常操作的部件。護蓋或其他部件如有損壞情形，應請專門店修理或更換，除非本說明書中另有指示。工具的開關如有問題，應即請專門服務中心更換，不可勉強以開閉電不靈的開關開動工具使用。
19. **避免觸電**。工作時，身體不可接觸到接地的金屬體，例如鐵管、散熱器、冷凍機等。
20. **別忘了接地線使用**。本工具須接地線使用避免因觸電而發生意外。
21. **延長導線**：要用 3 蕊的含有地線的導線，使用接地型插頭與 3 腳插座。如有損壞情形時應即換新。

注意電源電壓：接電時，一定要注意電源電壓是否與工具標示板上所標示的電壓相同。

電源電壓高於工具的適用電壓時，將使使用人發生嚴重事故，同時也將損毀工具本身。因此，如未能確定電源的電壓時，絕不可隨便插上插頭。相反的，如電源電壓低於工具的所需電壓，則將有害於馬達的。

電動圓鋸機的補充安全規則

1. 必須讓安全裝置保持定位，並按規定順序工作。不可楔井或綁住下方保護器不用。每次使用圓鋸之前，必須檢查下方保護器的作用是否正常。如不能完全蓋住鋸片，則不可勉強使用。

注意：圓鋸掉落地上，可能會打彎下方保護器，必須注意修好經檢查正常後方可使用。

2. 鋸片要保持清潔銳利。
使用銳利的鋸片可減少故障與回彈到最小限度。

3. **危險：**工作時，手必須離開鋸斷區。
不可觸摸鋸片。當鋸片正在轉動時，不可將工件插進去。鋸片尚在轉動時，也不可伸手拿切斷的加工件。

注意：關閉電源開關後，鋸片仍將滑動一段時間。

4. 大塊板工件必須加以支持穩定。
鋸解大塊板材時必須如圖1所示用墊木支持穩定，以減少夾住鋸片或發生回彈的危險。當切割操作需要將圓鋸支持在加工件上時，應將工具支撐在較大的一邊工件上而鋸下較小的一邊。



圖 1



圖 2

5. 使用縱鋸導板
縱鋸木料時必須使用縱鋸導板或直邊擋板。
6. 防止回彈安全裝置。
當圓鋸突然減速時，即會發生回彈向操作的人反衝回來。當鋸片被工件夾住或突然減速時，應即放鬆開關。平時應保持鋸片銳利。操作時應如圖1所示方法支持大件木料。縱鋸時要使用導板或直邊擋板。不可勉強使用工具。注意工作管理。

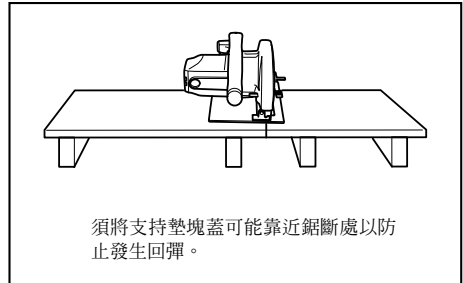
鋸片還在轉動時，不可從工件上移開圓鋸。決不可將手或手指放在工具後面。因為如果發生反彈時，圓鋸易回彈到手上而可能會造成嚴重傷害事故。

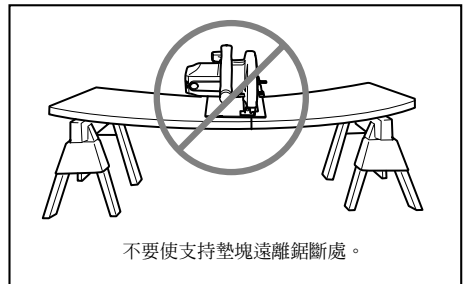

圖 3

7. 下放保護器。用收縮手把舉起下方保護器。
8. 調整。鋸解前，先確定鋸深與斜角的調整是否正確。
9. 必須選用正確的鋸片。不可使用鋸片孔不合規定的鋸片。也不能使用規定外的套環及螺栓。
10. 防止誤鋸到鐵釘。在進行操作之前須仔細檢查並取下所有鐵釘以免誤鋸。
11. 操作圓鋸時，應使導線遠離鋸斷區並加以固定，使其不至於在操作時被工件纏住。
操作時必須握穩工具，利用適當的工件支旋物並安放導線使其遠離工作區。

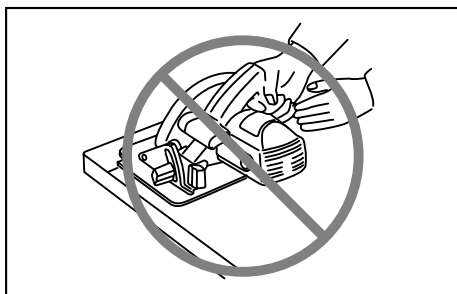

圖 4

特別注意：一定要將工件適當支旋穩定並握緊工具以防止失去控制而造成人身傷害。圖 4 表示典型的支旋方法。

12. 將圓鋸底板的較寬一邊放在被堅固支撐著的那部分工件上，而不是在鋸斷後會掉下的部分上。作為例子，圖 5 表示鋸切板材端頭的正确方法，圖 6 為錯誤方法。如果工件很短或很小，則應將其夾住。決不可用手去拿短小加工件。

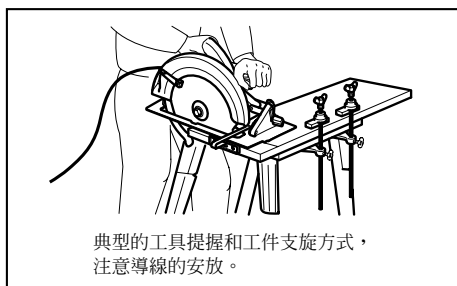

圖 5



圖 6

13. 決不可用老虎鉗反夾圓鋸而在上面鋸解木料。因這種操作方法非常危險並可能會引起嚴重傷害事故。

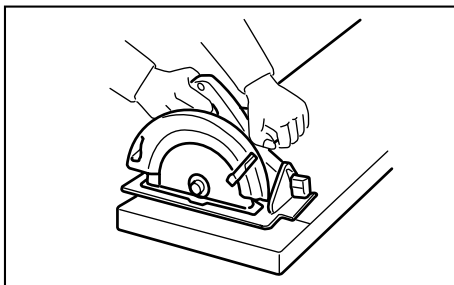

圖 7

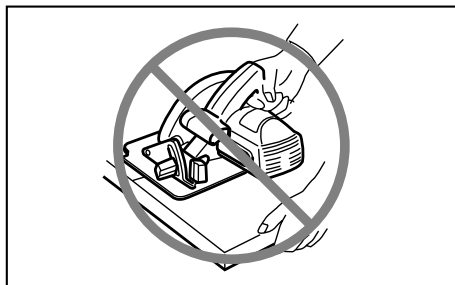
14. 鋸完木料而要放下圓鋸時，必須確定下方保護器（伸縮式的）是否完全蓋上，鋸片是否完全停止。

請保留此說明書

● 鋸片的取除或安裝

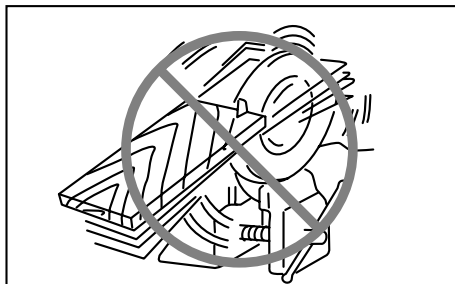
- * 注意：在取除或安裝鋸片之前一定要確認關上了工具開關並拔下了工具的電源插頭。

附帶 2 支扳手，請用較大的一支夾緊外法蘭盤，用較小的一支反時針方向旋鬆螺絲。然後取下螺絲，外法蘭盤和鋸片。

安裝鋸片時，把上述取除順序倒過來進行即可。一定要將螺絲旋緊。

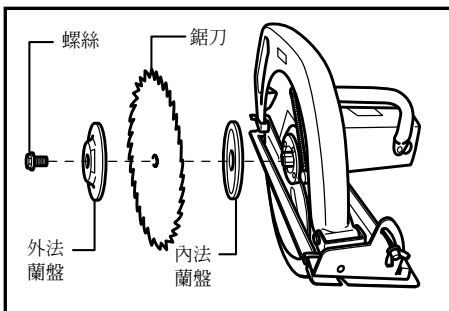
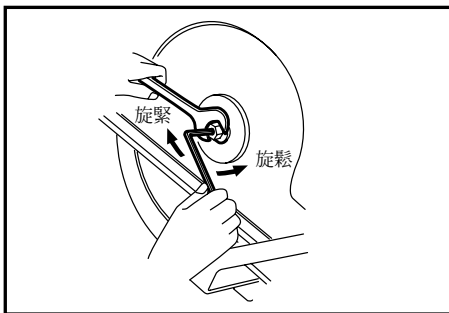

- * 注意：

- 安裝鋸片時必須使從工具前方看得話，鋸齒向上。
- 祇可使用 MAKITA（牧田）的扳手來安裝或取除鋸片。
- 內法蘭盤的一邊直徑為 25 毫米另一邊為 25.4 毫米。25.4 毫米直徑的一邊標有“25.4”。請根據想要使用的鋸片直徑選用正確的一邊。若將鋸片安裝在錯的一邊則可能造成危險的振動。

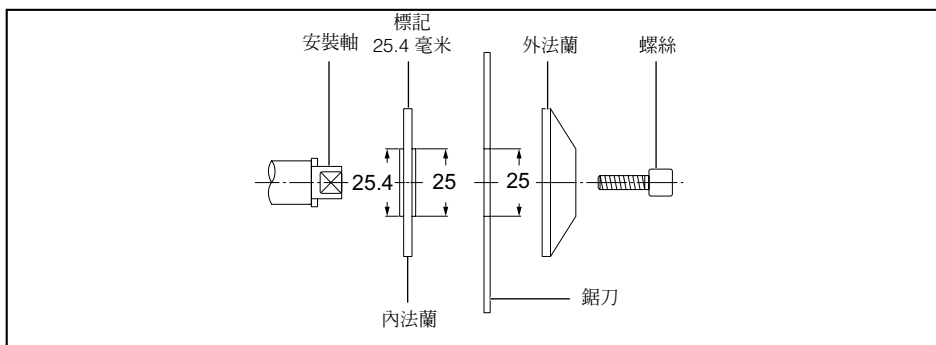

● 調節鋸切深度

旋鬆深度尺上的鎖桿即可上下移動底板。在想要的切割深度，旋緊鎖桿以固定底板。

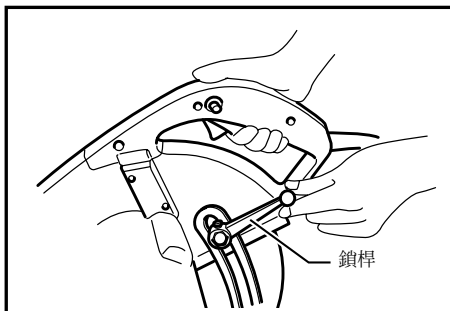

* 注意：

- 為了更加乾淨更加安全地操作，當鋸切薄板時請使用較淺的鋸切深度。
- 調節好鋸切深度後請一定旋緊鎖桿。

● 斜角鋸切

旋鬆平臺板前方的斜角尺上的蝶形螺母。按斜鋸斜度所須角度（0-45°），然後旋緊蝶形螺母。

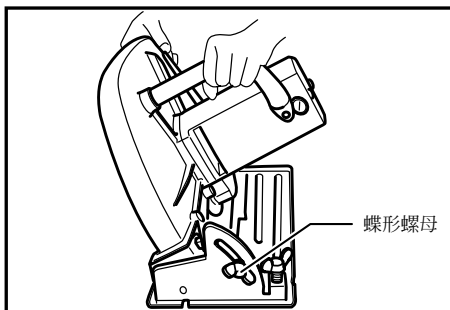

● 鋸解方位

將頂部導板的右邊緣與工件上的鋸切線對齊即可進行直線鋸切。

想要進行 45° 斜角鋸切時則將頂部導板上的小缺口與鋸切線對齊即可。

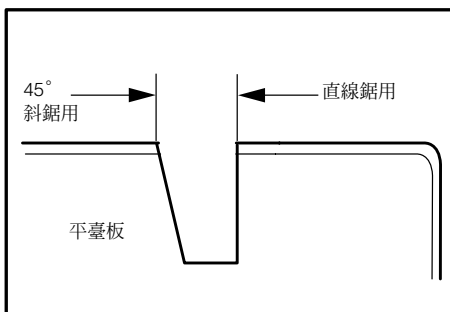

● 開關的操作

此工具的起動，祇要扣起扳機即可。一放鬆扳機，工具即停止轉動。要使連續轉動時，扣起扳機後壓下鎖鈕即可。再扣扳機，接著再放鬆，即可消除連續轉動。

* 注意：要插電以前，須先檢查工具的開關操作是否圓滑，扣上扳機再放鬆，扳機開關是否能夠彈回原位（關閉）。

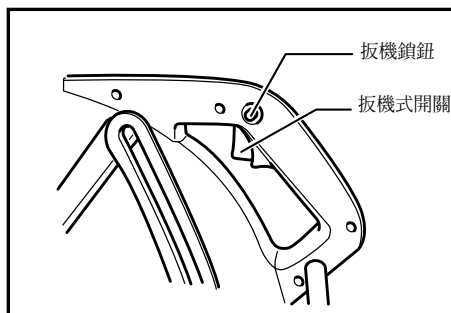

● 操作

請用右手握住後部把手，用左手抓握前部握柄。將平臺板貼放在要鋸解的木料上，但不要让圓鋸片與工件木料有任何接觸。然後開動圓鋸並等到鋸刀到達最大速度。這時方能沿木料表面往前推動圓鋸，平穩前進直到鋸完木料。為了使得鋸切乾淨，請保持鋸線一直和均勻的推進速度。

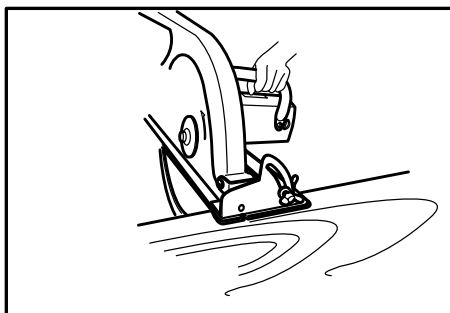

* 注意：啟動或停止工具時，一定要握緊後部把手和前部握柄，因可能會有最初和最後反應。

● 導尺

便利的導尺可用來進行極其精確的直線鋸切，貼著工件的邊簡單地將導尺滑起並用蝶形螺母將其固定在底板的前部。借助於導尺還可以進行同樣寬度的重複鋸切。

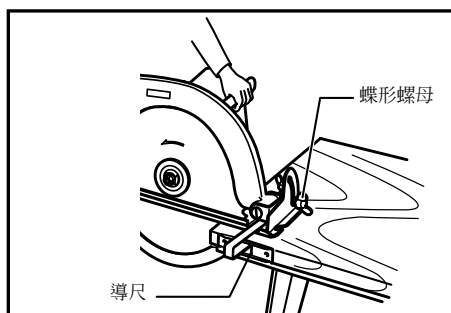

● 保養

- * 注意：在做檢查，保養工作前，一定要關掉開關並拔下電源插頭。
- 切勿使用汽油、苯、稀釋劑、酒精或類似物品清潔工具。否則可能會導致工具變色、變形或出現裂縫。

● 替換碳刷

定期替換和檢查碳刷。當其磨損到達界限磨耗線時，就需要替換。要保持碳刷清潔並使其在夾內能自由滑動。兩把碳刷應同時替換。請僅使用 MAKITA（牧田）生產的碳刷。

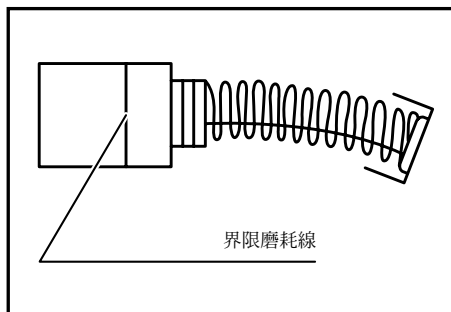

用螺絲起子取下碳刷夾的蓋子。取出被磨損的碳刷，插進新的碳刷，然後擰緊碳刷夾蓋子。

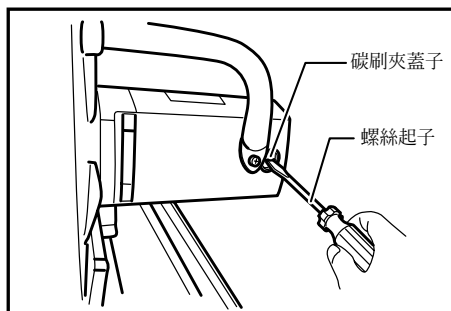

爲了保證產品安全性與可靠性，修理、任何其它的保養或調節，都應當請 MAKITA（牧田）下屬的工廠服務中心來進行。並使用 MAKITA（牧田）的配件。

選購附件

* 注意：這些選購附件或裝置是專用於本說明書所列的 MAKITA（牧田）電動工具的。如使用其他廠牌零件或裝置，可能導致傷人的危險。選購附件也只限用於適當的目的。

- 六角扳手 6
- 扳手 22
- 導尺
- 鋸片

生產製造商名稱：Makita Corporation

進口商名稱：台灣牧田股份有限公司

電話：02-8601-9898 傳真機：02-8601-2266

地址：新北市 24459 林口區文化三路二段 798 號